

FISHER & PAYKEL

CASSETTO SCALDAVIVANDE

MINIMAL

WB60SMG1-SET, WB60SMB1-SET & WB60SMTB1-SET

CONTEMPORARY

WB60SDB1-SET & WB60SDTB1-SET

GUIDA D'INSTALLAZIONE

EU

INDICE

Precauzioni di sicurezza e avvertenze	4
Modelli di cassetto scaldavivande	5
Disimballaggio del prodotto	6
Specifiche elettriche	6
Pezzi in dotazione	7
Attrezzi richiesti	7
Dimensioni del prodotto – modelli da 60 cm	8
Dimensioni del prodotto – modelli alti 60 cm	9
Dimensioni del mobilio – modelli da 60 cm	10
Dimensioni del mobilio – modelli alti 60 cm	11
Opzioni di installazione	12
Installazione del cassetto	14
Installazione del pannello anteriore (venduto separatamente)	15
Regolazione della profondità	15
Regolazione dell'altezza	16
Controlli finali dell'installatore	17

⚠ AVVERTENZA!



Pericolo di rovesciamento

Questo prodotto potrebbe rovesciarsi. Tenere i bambini a distanza e prestare attenzione. Il mancato rispetto dell'avvertenza può causare lesioni.

- Il cassetto deve essere fissato mediante le viti in dotazione.
- Assicurarsi che vi sia un ripiano fisso direttamente sopra il cassetto se non è installato sotto un altro prodotto.

⚠ AVVERTENZA!



Pericolo di taglio

In caso di disattenzione è possibile incorrere in lesioni.

- Prestare attenzione: i bordi dei pannelli possono essere taglienti.
- Non inserire le dita nel cassetto in fase di chiusura.

⚠ AVVERTENZA!



Pericolo di scossa elettrica

Il mancato rispetto dell'avvertenza può esporre a rischi di scosse elettriche o fatalità.

- Se il prodotto è danneggiato, spegnere il dispositivo e scollegarlo dalla rete elettrica per evitare possibili scosse elettriche.

⚠ AVVERTENZA!



Pericolo apparecchio pesante

Il mancato rispetto dell'avvertenza può causare danni o lesioni personali.

- Assicurarsi che il ripiano inferiore del mobilio riesca a sostenere il peso complessivo degli apparecchi.

LEGGERE E CONSERVARE LA PRESENTE GUIDA

AVVERTENZA!

Per ridurre il rischio di incendi, lesioni a persone o danni alle cose, quando si utilizza il prodotto è importante attenersi alle istruzioni sulla sicurezza elencate di seguito. Leggere per intero le istruzioni prima di utilizzare l'apparecchio.

Installazione

- Rendere disponibili le seguenti informazioni alla persona addetta all'installazione del prodotto.
- L'apparecchio deve essere installato da un professionista o da un tecnico del servizio di assistenza Fisher & Paykel per evitare malfunzionamenti nei collegamenti elettrici.
- Assicurarsi che l'installazione sia conforme a tutti i requisiti di distanziamento e agli standard e regolamenti applicabili.
- Se installato in combinazione con un prodotto complementare, quest'ultimo può essere posizionato direttamente sull'apparecchio. Un ripiano integrato alla base del mobilio deve essere in grado di sostenere il peso di entrambi i prodotti.
- Assicurarsi che il mobilio sia allineato, livellato e abbia le dimensioni corrette.
- Se si installa l'apparecchio direttamente sotto un forno, assicurarsi di non danneggiare il rivestimento inferiore del forno. Fisher & Paykel non si assume alcuna responsabilità per eventuali danni derivanti da un'installazione non corretta.
- Prima di installare l'apparecchio, verificare la presenza di eventuali segni di danneggiamento. Non installare o utilizzare apparecchi danneggiati.
- Prestare attenzione quando si impilano gli apparecchi uno sopra l'altro per evitare di danneggiarli.

Parti elettriche

- Tutti i collegamenti per l'alimentazione elettrica e la messa a terra devono essere eseguiti da un elettricista qualificato e devono essere conformi ai codici e alle ordinanze locali.
- Prima dell'installazione, assicurarsi che la tensione e la frequenza elencate sulla targhetta corrispondano a quelle della rete elettrica domestica.
- In caso di combinazione con un altro apparecchio, assicurarsi che ogni apparecchio disponga di una propria presa di corrente. Evitare di usare la stessa presa di corrente per prevenire lo spegnimento accidentale dell'apparecchio.
- Assicurarsi che l'apparecchio sia dotato di una corretta messa a terra.
- Collegare il cassetto a un circuito elettrico della giusta potenza e adeguatamente protetto per evitare problemi di sovraccarico.
- Non usare prolunghe o prese di corrente portatili (ad esempio prese multiple) per collegare il cassetto alla rete elettrica. Assicurarsi che il cavo di alimentazione sia posizionato in modo da non essere calpestato, danneggiato, messo in tensione e che non sia possibile inciamparvi.
- Assicurarsi che sia presente una presa commutata in un'area facilmente accessibile entro 900 mm dalla parte centrale posteriore del prodotto.

Manutenzione

- Non effettuare riparazioni o sostituzioni di pezzi dell'apparecchio se non specificamente raccomandato nella guida utente. Tutti gli altri interventi di manutenzione devono essere eseguiti da un tecnico dell'assistenza Fisher & Paykel o da una persona qualificata.
- Scollegare sempre l'apparecchio dalla presa di corrente prima di eseguire qualsiasi operazione di installazione, manutenzione o riparazione.
- Se il cavo di alimentazione è danneggiato, deve essere sostituito da un elettricista qualificato o da un tecnico qualificato dell'assistenza Fisher & Paykel.

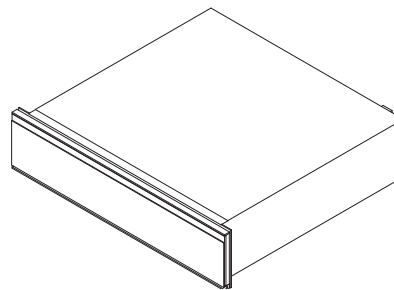

WB60SMG1-SET, WB60SMB1-SET
& WB60SDB1-SET

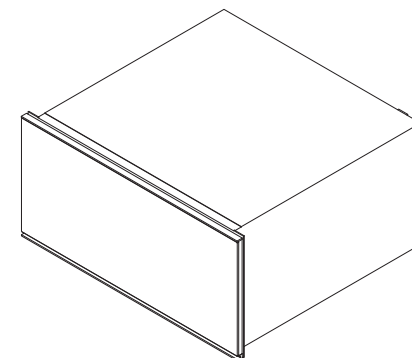

WB60SMTB1-SET
& WB60SDTB1-SET

DISIMBALLAGGIO DEL PRODOTTO

Rimuovere il cassetto scaldavivande e la scatola degli accessori dalla confezione. Riciclare i materiali che possono essere riutilizzati. Smaltire i materiali di imballaggio nel rispetto delle normative locali per lo smaltimento dei rifiuti.

Ispezionare il cassetto scaldavivande per verificare la presenza di eventuali danni. Non installare il cassetto scaldavivande se è stato danneggiato. Se il prodotto è danneggiato, contattare il proprio rivenditore Fisher & Paykel locale.

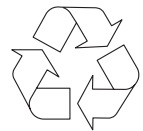
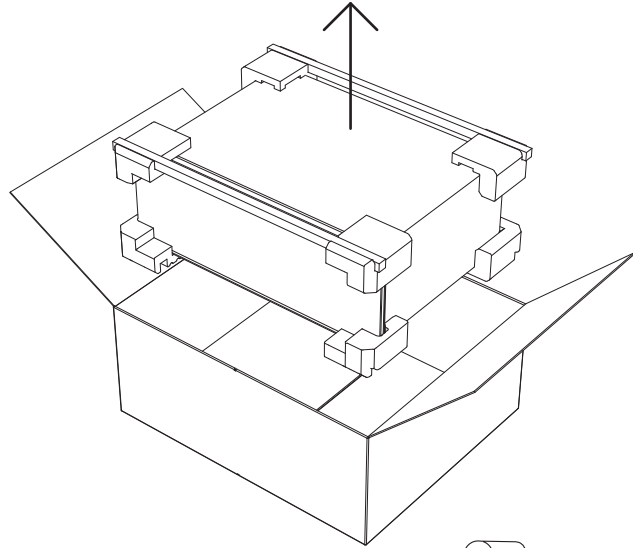

**RICICLARE
RESPONSABILMENTE**

SPECIFICHE ELETTRICHE

Tutte le operazioni con le parti elettriche devono essere eseguite da un elettricista qualificato o da un tecnico qualificato dell'assistenza Fisher & Paykel.

Allacciamento	220-240 V CA, 60 Hz
Corrente	Circuito 10 amp
Potenza massima	930 W
Presca di corrente*	3 poli con messa a terra
Cavo di alimentazione (lunghezza totale)	1800 mm

* La presa di corrente deve essere collegata a terra e posizionata entro 900 mm dalla parte centrale posteriore del prodotto.

PEZZI IN DOTAZIONE



Assistenza e garanzia (1)



Guida per l'utente (1)



Guida all'installazione (1)

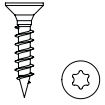

Vite a stella T20 4x20
Modelli WB6OSDT (4)
Modelli WB6OSDE (2)

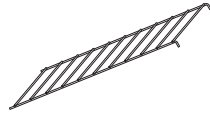

Griglia (1)
Solo per i modelli alti
WB6OSDTEB

ATTREZZI RICHIESTI



Chiave esagonale da 5
mm

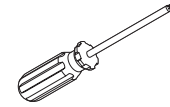

Cacciavite a stella T20

DIMENSIONI DEL PRODOTTO - MODELLI DA 60 CM

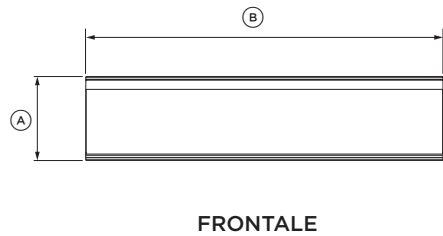
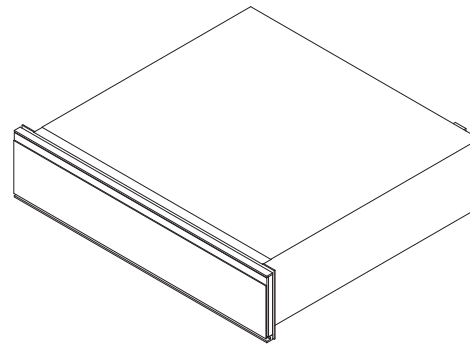
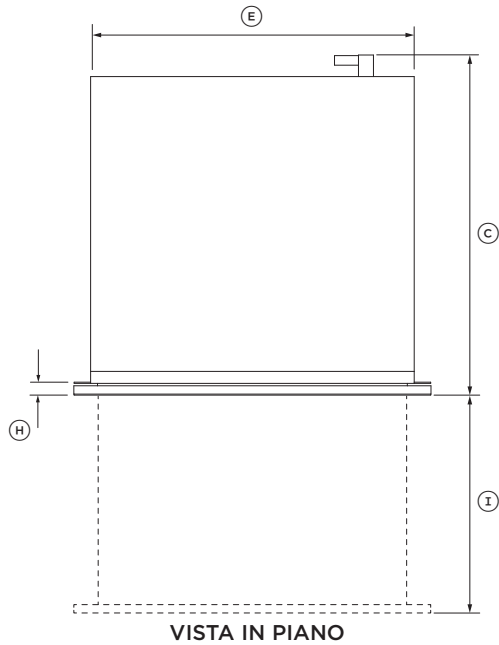

DIMENSIONI DEL PRODOTTO	WB60SMG1-SET WB60SMB1-SET WB60SDB1-SET
	MM
Ⓐ Altezza complessiva	140
Ⓑ Larghezza complessiva	596
Ⓒ Profondità complessiva**	567
Ⓓ Altezza della struttura	140
Ⓔ Larghezza della struttura	543
Ⓕ Profondità della struttura**	547
Ⓖ Altezza del pannello anteriore del cassetto	136
Ⓗ Profondità del pannello anteriore e della flangia di fissaggio del cassetto†	20
Ⓘ Profondità del cassetto aperto	414
⓵ Altezza dalla parte inferiore della struttura alla parte bassa del pannello anteriore del cassetto	2

* Pannello anteriore e spina di alimentazione del cassetto inclusi.

** Spina di alimentazione inclusa.

† Escluso il pannello SS (modelli Contemporary).

PESO DEL PRODOTTO	WB60SMG1-SET WB60SMB1-SET WB60SDB1-SET
	KG
Peso totale del cassetto*	22

*compreso l'imballaggio

Le dimensioni effettive del prodotto possono variare di ± 2 mm.

DIMENSIONI DEL PRODOTTO - MODELLI ALTI 60 CM

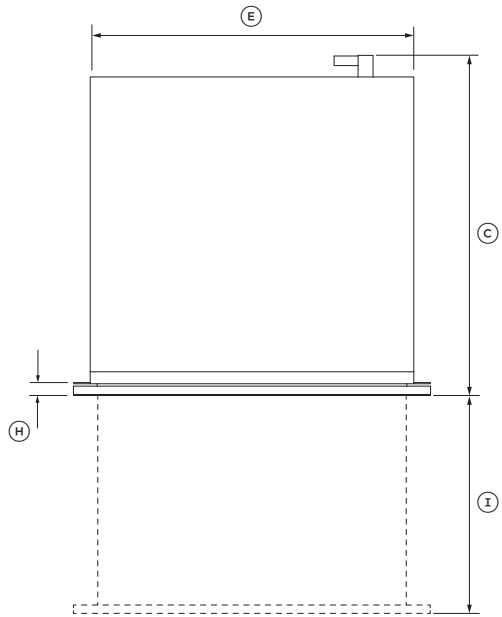

VISTA IN PIANO

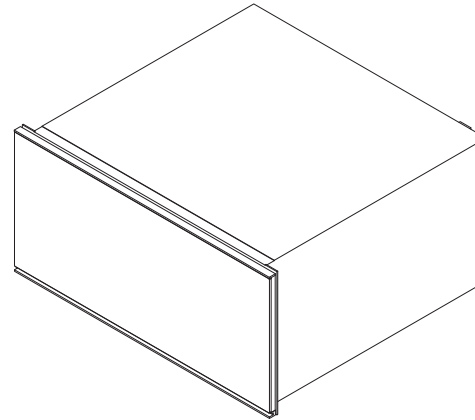

VISTA ISOMETRICA

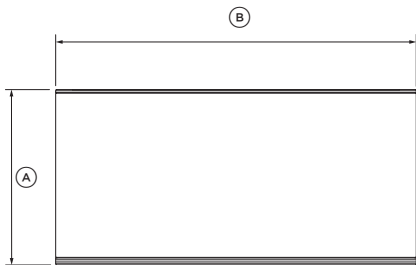

FRONTALE

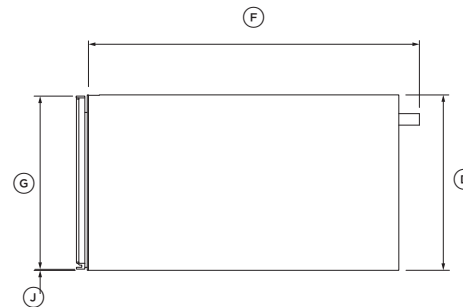

PROFILO

DIMENSIONI DEL PRODOTTO	WB60SMTB1-SET	WB60SDTB1-SET
	MM	
Ⓐ Altezza complessiva	290	
Ⓑ Larghezza complessiva	596	
Ⓒ Profondità complessiva*	567	
Ⓓ Altezza della struttura	290	
Ⓔ Larghezza della struttura	540	
Ⓕ Profondità della struttura**	547	
Ⓖ Altezza del pannello anteriore del cassetto	286	
Ⓗ Profondità del pannello anteriore e della flangia di fissaggio del cassetto	20	
Ⓘ Profondità del cassetto aperto	414	
Ⓙ Altezza dalla parte inferiore della struttura alla parte bassa del pannello anteriore	2	

* Pannello anteriore e spina di alimentazione inclusi.

** Spina di alimentazione inclusa. Non include la flangia di fissaggio.

PESO DEL PRODOTTO	WB60SMTB1-SET	WB60SDTB1-SET
	KG	
Peso totale del cassetto*	37	

*compreso l'imballaggio

DIMENSIONI DEL MOBILIO - MODELLI DA 60 CM

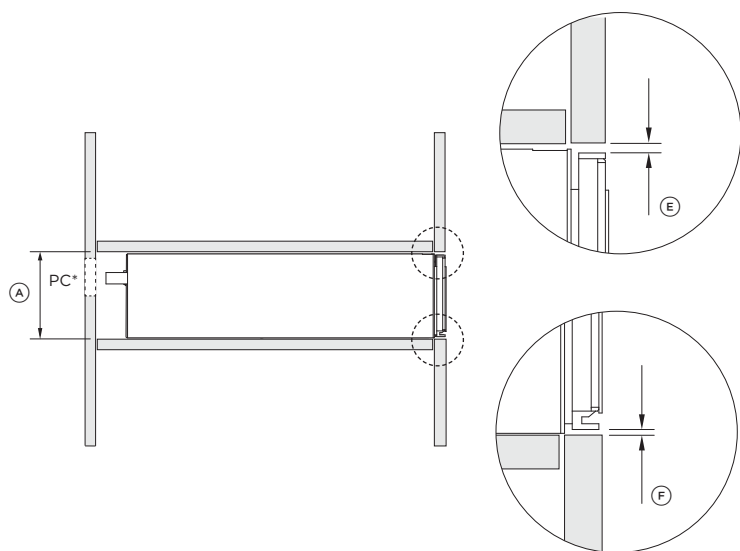

PROFILO

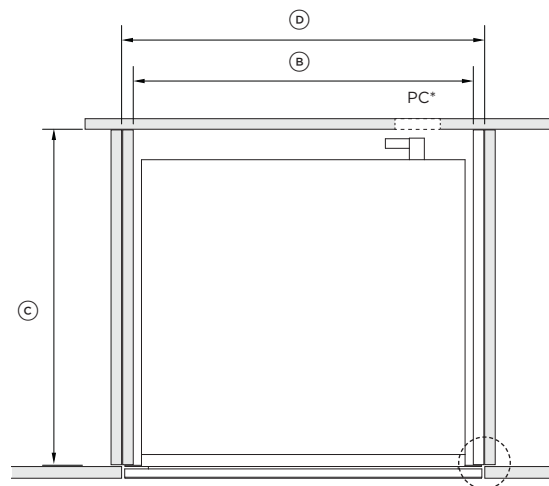

VISTA IN PIANO

INSTALLAZIONE A FILO

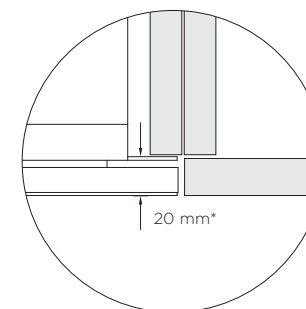

INSTALLAZIONE SPORGENTE

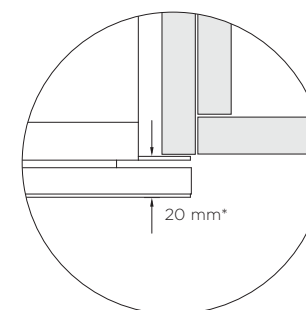

DIMENSIONI DEL MOBILIO

	WB60SMG1-SET WB60SMB1-SET WB60SDB1-SET
	MM
Ⓐ Altezza minima interna della cavità	142
Ⓑ Larghezza minima interna della cavità	560
Ⓒ Profondità minima interna della cavità	550
Ⓓ Larghezza complessiva del mobilio	600
Ⓔ Distanza minima tra la parte superiore del pannello anteriore e il pannello superiore del mobilio	3
Ⓕ Distanza minima tra la parte inferiore del pannello anteriore e il pannello inferiore del mobilio	2

* La presa di corrente (PC) deve essere collegata a terra e posizionata entro 900 mm dalla parte centrale posteriore del prodotto.

Le dimensioni effettive del prodotto possono variare di ± 2 mm.

* Profondità del pannello anteriore inclusa la flangia di fissaggio del cassetto.

DIMENSIONI DEL MOBILIO - MODELLI ALTI 60 CM

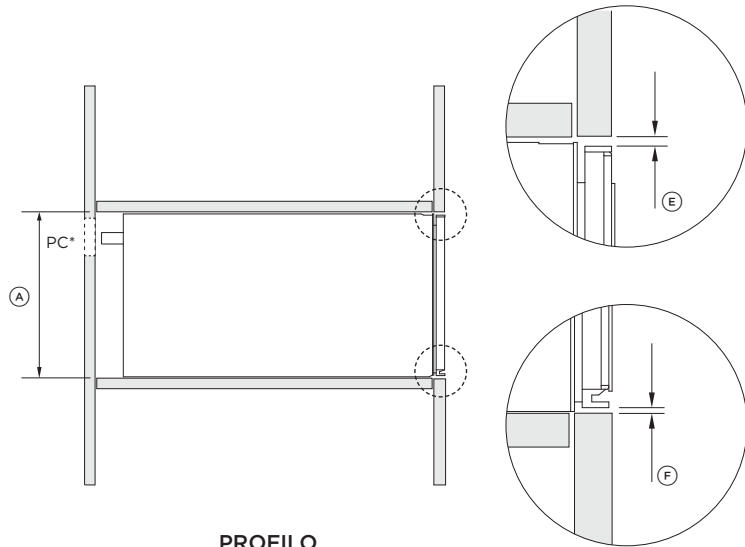

PROFILO

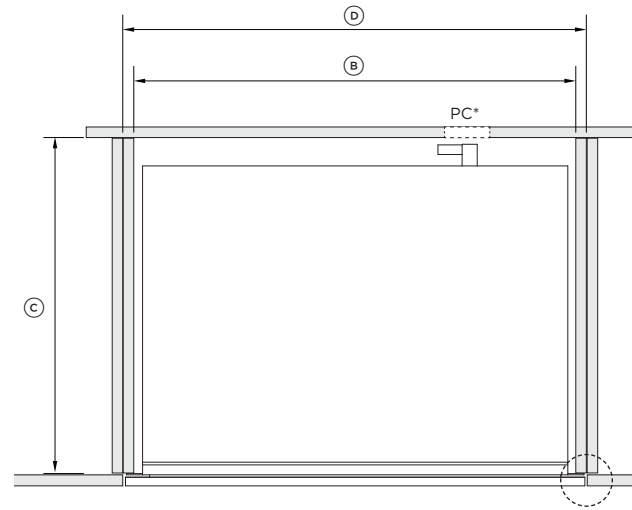

VISTA IN PIANO

INSTALLAZIONE A FILO

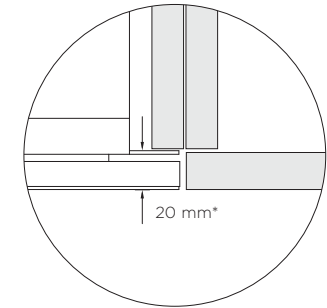

INSTALLAZIONE SPORGENTE

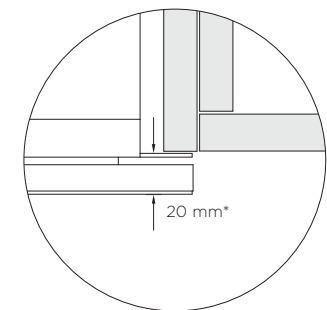

DIMENSIONI DEL MOBILIO	WB60SMTB1-SET	WB60SDTB1-SET
	MM	
Ⓐ Altezza minima interna della cavità	292	
Ⓑ Larghezza minima interna della cavità	560	
Ⓒ Profondità minima interna della cavità	550	
Ⓓ Larghezza complessiva del mobilio	600	
Ⓔ Distanza minima tra la parte superiore del pannello anteriore e il pannello superiore del mobilio	3	
Ⓕ Distanza minima tra la parte inferiore del pannello anteriore e il pannello inferiore del mobilio	2	

* La presa di corrente (PC) deve essere collegata a terra e posizionata entro 900 mm dalla parte centrale posteriore del prodotto.

OPZIONI DI INSTALLAZIONE

INSTALLAZIONE INDIPENDENTE

Installazione adatta per cassette scaldavivande Minimal & Contemporary. È necessario installare un ripiano fisso sopra il cassetto scaldavivande.

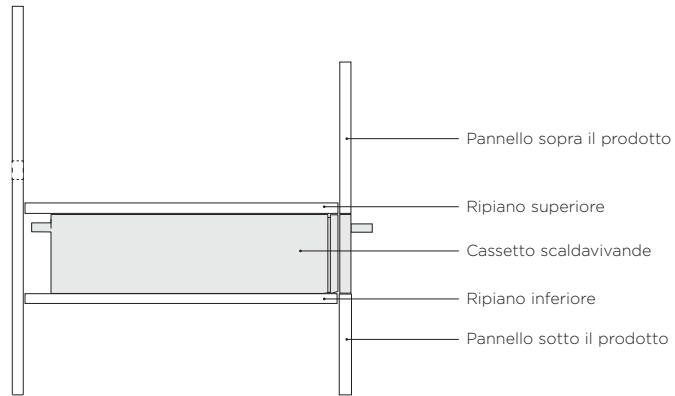

PROFILO

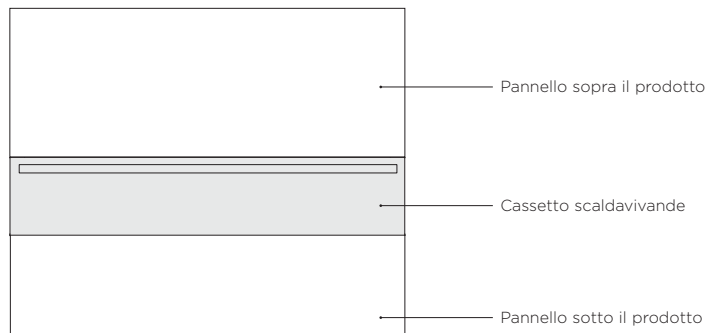

FRONTALE

COMBINATO CON FORNO SINGOLO

Questa installazione combina il cassetto scaldavivande da 60 cm con il forno a parete Fisher & Paykel da 60 cm. Il cassetto scaldavivande è in grado di sostenere il peso del forno posizionato direttamente sopra di esso.

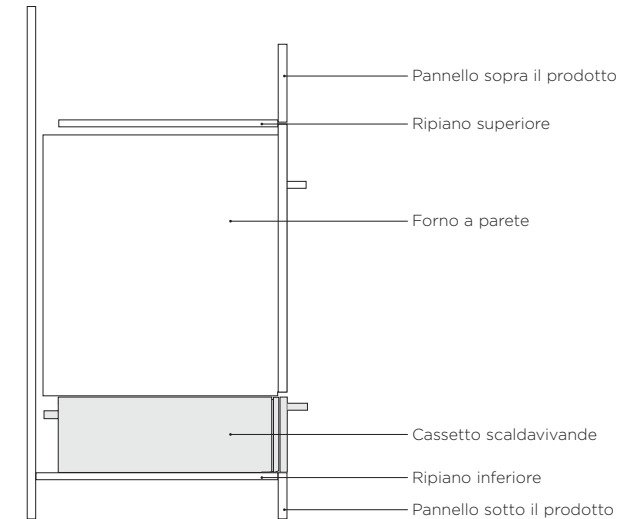

PROFILO

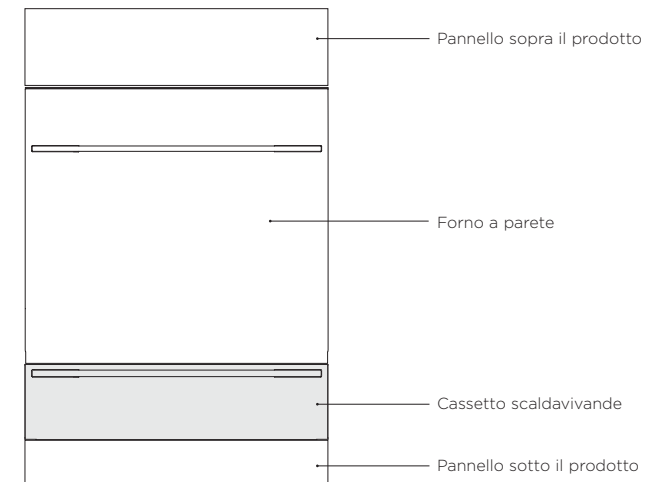

FRONTALE

OPZIONI DI INSTALLAZIONE

COMBINATO CON PRODOTTO COMPLEMENTARE

Questa installazione combina il cassetto scaldavivande da 60 cm con il prodotto complementare Fisher & Paykel da 60 cm. Il cassetto scaldavivande è in grado di sostenere completamente il peso del prodotto complementare posizionato direttamente sopra di esso.

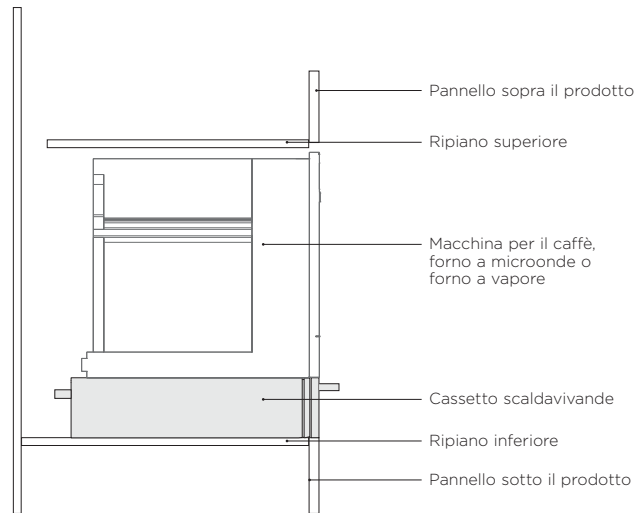

PROFILO

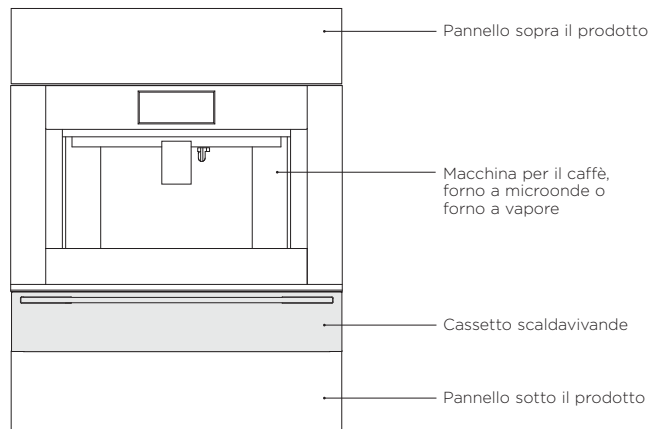

FRONTALE

COMBINATO CON IL DOPPIO FORNO

Questa installazione combina un cassetto scaldavivande alto 60 cm con un doppio forno Fisher & Paykel da 60 cm. Il cassetto scaldavivande è in grado di sostenere completamente il peso del doppio forno posizionato direttamente sopra di esso.

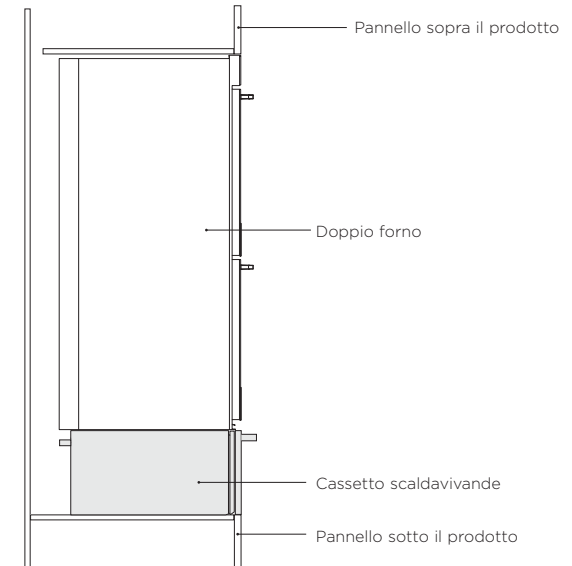

PROFILO

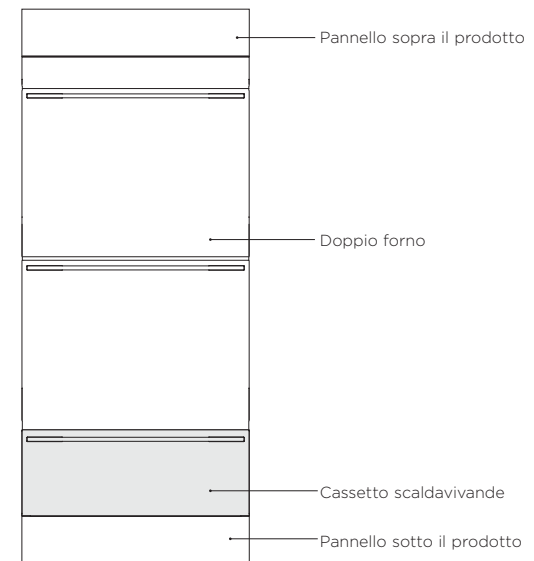

FRONTALE

OPZIONI DI INSTALLAZIONE

COMBINAZIONE TRIPLE STACK

Questa combinazione è adatta per un cassetto scaldavivande alto 60 cm. È necessario posizionare un ripiano sopra il forno per sostenere il prodotto complementare da 60 cm. Assicurarsi che il ripiano inferiore sia in grado di sostenere completamente il peso di tutti gli apparecchi.

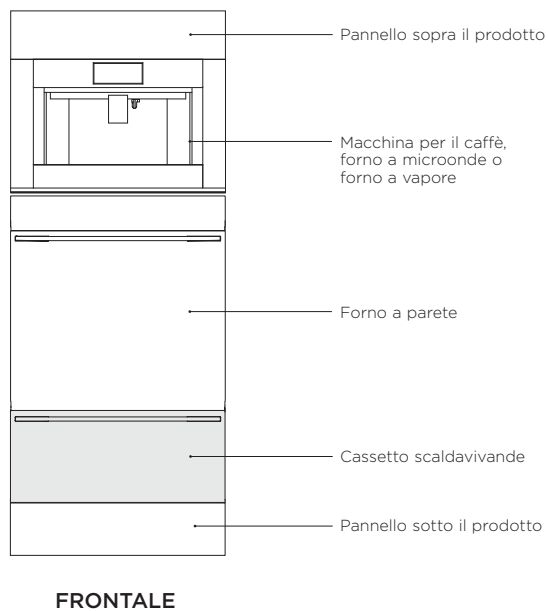
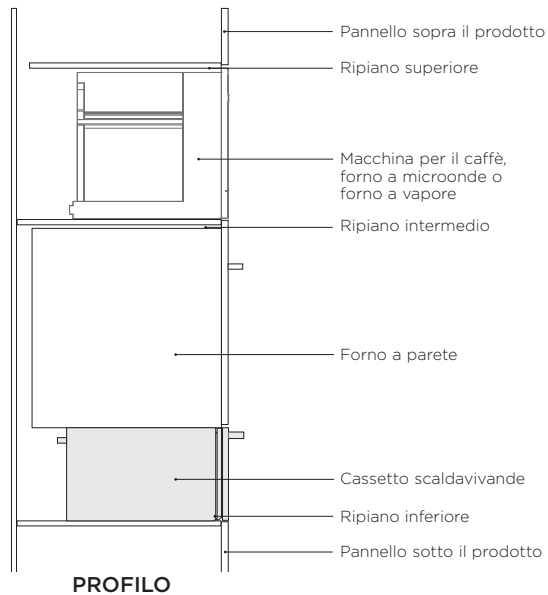

INSTALLAZIONE DEL CASSETTO

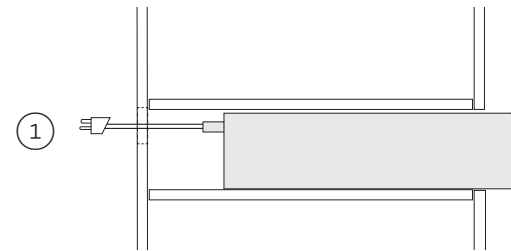

Collegare la spina di alimentazione alla presa di corrente.

Posizionare con attenzione il cassetto scaldavivande nel mobilio.

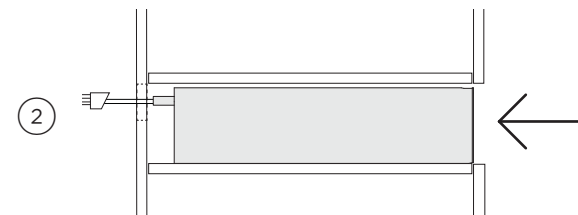

Reinscrivere il cassetto scaldavivande nel mobilio e allineare le flange al mobilio come desiderato.

PROFILO

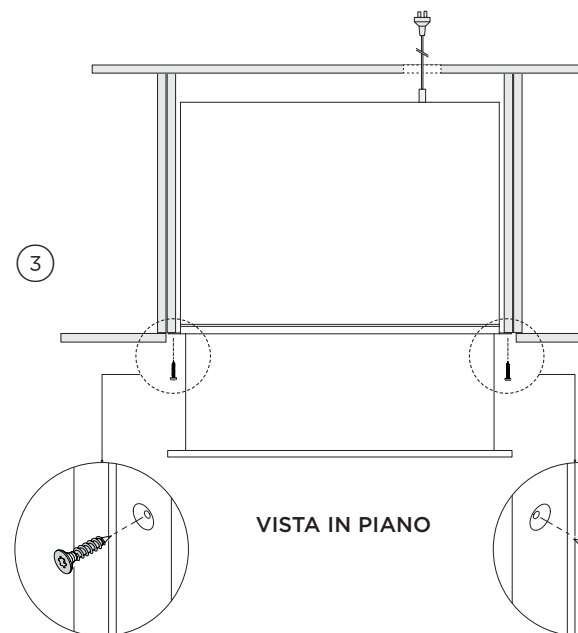

Aprire il cassetto e fissare le flange di fissaggio del cassetto ai bordi laterali del mobilio con viti a stella T20.

INSTALLAZIONE DEL PANNELLO ANTERIORE (VENDUTO SEPARATAMENTE)

1

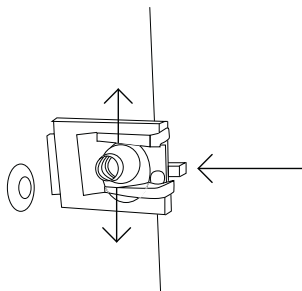

Regolare le clip nella parte anteriore di entrambi i fermi.
Queste clip determinano la posizione del pannello anteriore e possono essere regolate secondo necessità.

2

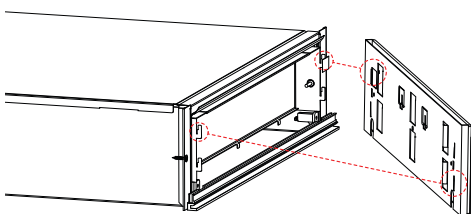

Allineare il pannello alla struttura e inserirlo in posizione.

3

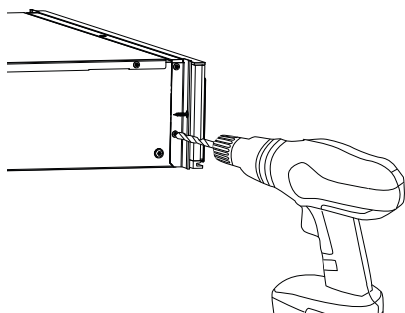

Fissarlo alla struttura.

REGOLAZIONE DELLA PROFONDITÀ

La profondità del pannello anteriore del cassetto scaldavivande può essere regolata per allinearla con il mobilio circostante.

1

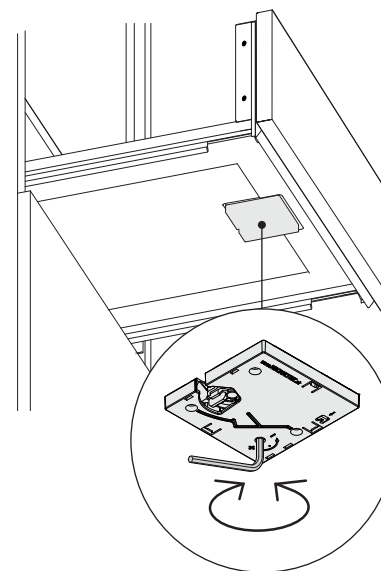

Aprire completamente il cassetto.
Utilizzando una chiave esagonale, ruotare la vite di regolazione per spostare in avanti il pannello anteriore.
Ruotare in senso orario per spostarlo all'indietro o in senso antiorario per spostarlo in avanti.

2

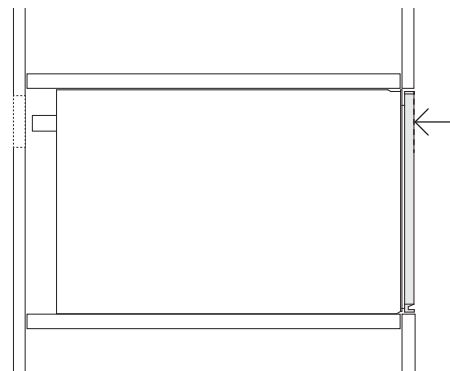

La profondità del pannello anteriore è regolabile fino a 4 mm.

REGOLAZIONE DELL'ALTEZZA

Il pannello anteriore del cassetto scaldavivande può essere regolato in verticale per allinearlo con il mobile circostante.

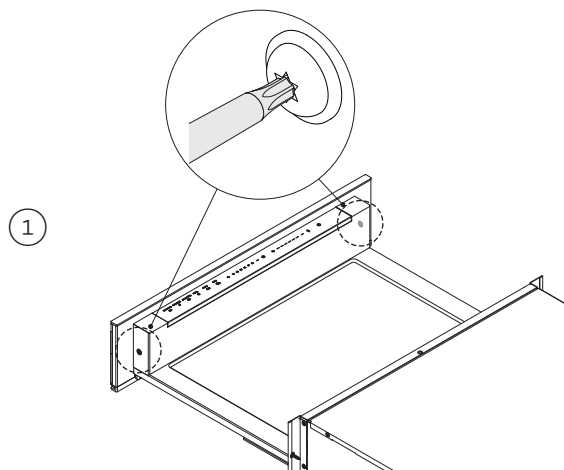

Aprire completamente il cassetto e allentare leggermente le viti a stella T20.

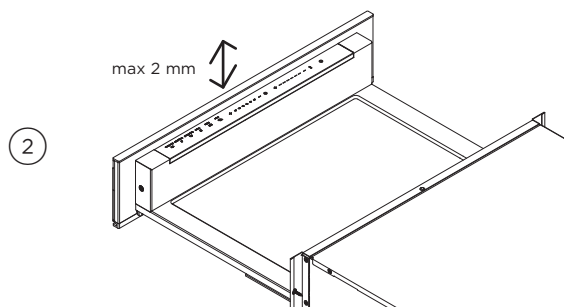

Regolare all'altezza desiderata e serrare nuovamente le viti. L'altezza è regolabile fino a 2 mm.

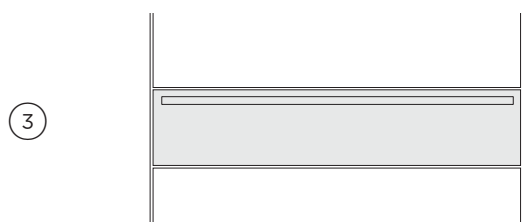

Chiudere il cassetto e controllare l'allineamento. Se necessario, regolare nuovamente.

CONTROLLI FINALI DELL'INSTALLATORE

IMPORTANTE!

Leggere tutte le istruzioni di installazione riportate nel presente manuale per verificare se l'unità è stata installata correttamente. Verificare che l'installazione sia stata completata correttamente prima dell'uso.

Assicurarsi che:

- il cassetto scaldavivande è livellato e fissato saldamente al mobilio
- eventuali imballi interni sono stati rimossi dal cassetto
- il sezionatore è accessibile al cliente
- il ripiano inferiore può sostenere completamente il peso complessivo degli apparecchi combinati

Collaudo:

- Aprire il cassetto.
- Premi il pulsante ① per attivare il cassetto scaldavivande.
- Chiudere il cassetto.
- Dopo 5-10 minuti, aprire il cassetto per verificare che le superfici interne del cassetto si siano leggermente riscaldate.
- Premere il pulsante ① per disattivare il cassetto scaldavivande e chiudere il cassetto.

Completare e conservare per riferimenti successivi:

Modello _____

Numero seriale _____

Data di acquisto _____

Acquirente _____

Indirizzo del rivenditore _____

Nome dell'installatore _____

Firma dell'installatore _____

Società di installazione _____

Data dell'installazione _____

FISHERPAYKEL.COM

© Fisher & Paykel Appliances 2024. Tutti i diritti riservati.

I modelli illustrati in questa guida potrebbero non essere disponibili in tutti i paesi ed essere soggetti a variazioni in qualsiasi momento.

Le specifiche contenute in questa guida si riferiscono a prodotti e modelli specifici descritti al momento della data di uscita sul mercato. In conformità alla nostra politica aziendale, improntata al miglioramento continuo dei prodotti, le suddette specifiche sono passibili di modifiche nel tempo.

Per dettagli aggiornati sulla disponibilità di modelli e funzionalità nel proprio paese, si consiglia di visitare il nostro sito web oppure di rivolgersi al proprio rivenditore locale Fisher & Paykel.

432216A 03.24