

**WEINSCHRANK & GETRÄNKEZENTRUM**

---

# PLANUNGSLEITFADEN

---

**INTEGRIERTER WEINSCHRANK** - RS6009V2RT1 | RS6009V2R1

**INTEGRIERTES GETRÄNKEZENTRUM** - RS6009SBLT1 | RS6009SBL1

**FISHER & PAYKEL**

Dieser umfassende Planungsleitfaden bietet Ihnen den Rahmen und die Werkzeuge, um mit Geräten von Fisher & Paykel Ihr gewünschtes Designergebnis zu erzielen. In diesem Leitfaden finden Sie eine Reihe von konzeptionellen, detaillierten und maßstabsgetreuen Produktinformationen, mit denen Sie Ihre Ideen zum Leben erwecken und Räume schaffen können, die Ihre Visionen widerspiegeln.

**INHALT**

KONZEPT-DESIGN	SEITE	ENTWICKELTES UND DETAILLIERTES DESIGN	SEITE	ENTWICKELTES UND DETAILLIERTES DESIGN	SEITE
<b>Design-Entscheidungen</b>		<b>Datenblätter</b>		<b>Datenblätter handhaben</b>	
Weinschrank & Getränkezentrum	<b>4</b>	Weinschrank + Edelstahltür	<b>12</b>	Professioneller Griff	<b>26</b>
<b>Spezifikationsleitfaden</b>		Weinschrank + maßgefertigte Türblende	<b>13</b>	Feiner Aluminiumgriff	<b>27</b>
Einbaumodell Weinschrank	<b>6</b>	Getränkezentrum + Edelstahltür	<b>14</b>	Feiner runder Griff	<b>28</b>
Einbaumodell Getränkezentrum	<b>8</b>	Getränkezentrum + maßgefertigte Türblende	<b>15</b>	Klassischer Griff	<b>29</b>
Mehrfachinstallation	<b>10</b>	<b>Planung von Designinformationen</b>			
		Scharniergelenk	<b>17</b>		
		Türöffnungen-Abstand	<b>18</b>		
		Vorbereitung maßgefertigter Blenden - massiv			
		Vorbereitung maßgefertigter Blenden - Fenster	<b>21</b>		
		Maßgefertigte Blende Türblenden-Optionen	<b>22</b>		
		<b>Versorgungsanschlüsse</b>			
		Strom- und Wasseranschlüsse	<b>24</b>		

**SUPPORT**

Wenden Sie sich für weitere Unterstützung bei der Designplanung und Installation bitte an das Design-Supportteam von Fisher & Paykel.

[designsupport@fisherpaykel.com](mailto:designsupport@fisherpaykel.com)

## DESIGN-ENTSCHEIDUNGEN

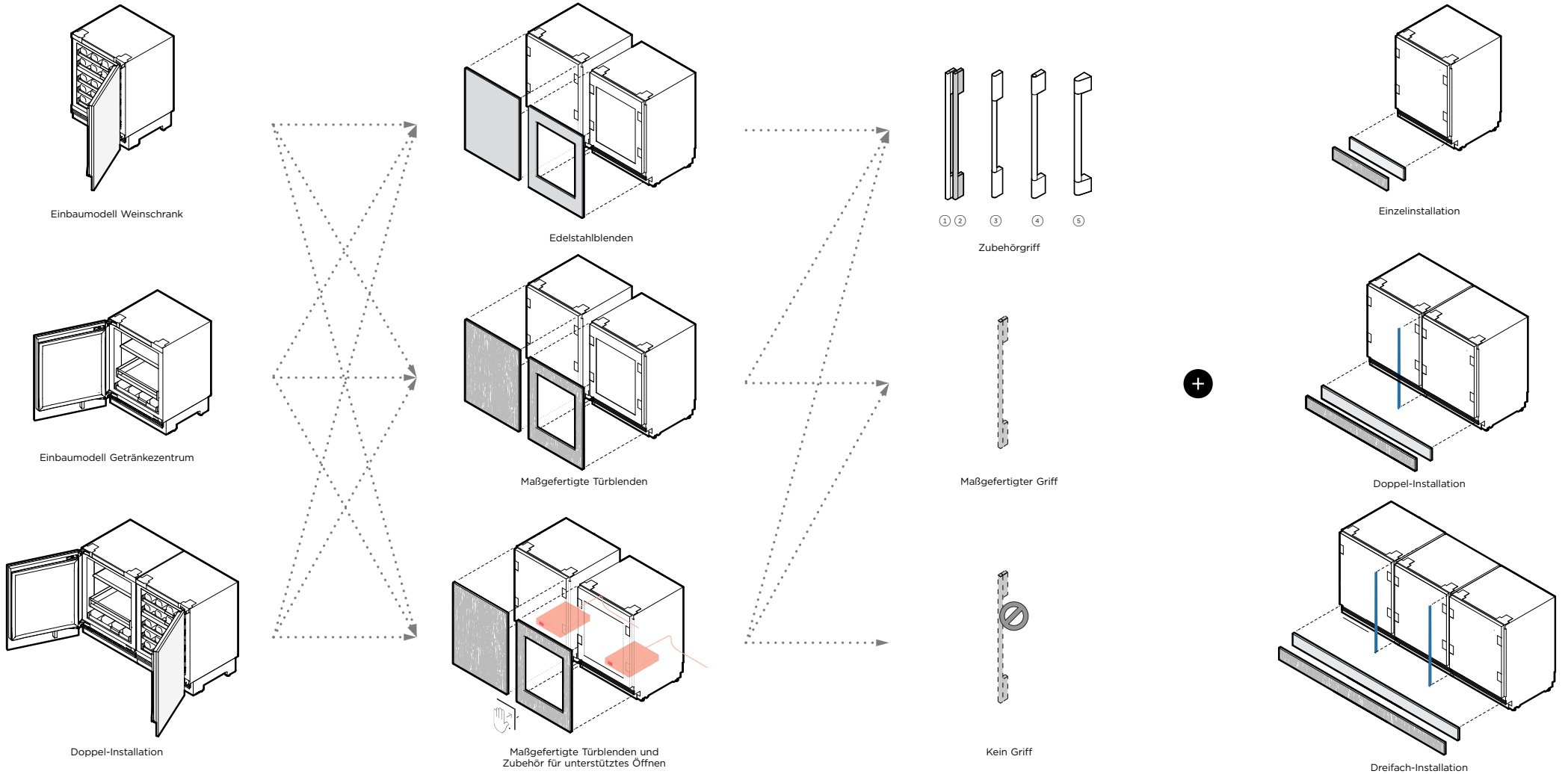

MODELLE	Linkes Scharnier	Rechtes Scharnier
Einbaumodell Weinschrank – Glastür		<b>RS6009V2RT1</b>
Einbaumodell Weinschrank – Massivtür		<b>RS6009V2R1</b>
Einbaumodell Getränkezentrum – Glastür	<b>RS6009SBLT1</b>	
Einbaumodell Getränkezentrum – massive Tür	<b>RS6009SBL1</b>	

Hinweis: Bei allen Modellen kann die Scharnierposition mit den mitgelieferten Teilen umgekehrt werden.

TÜRBLENDEN	Linkes Scharnier	Rechtes Scharnier
Massive Edelstahl-Türblende	<b>RD6009L</b>	<b>RD6009R</b>
Türblende aus Glas und Edelstahl	<b>RD6009VL</b>	<b>RD6009VR</b>

Zubehör für unterstütztes Öffnen	OPINI

Hinweis: Maßgefertigte Türblenden müssen von einem Möbelfachmann hergestellt und angebracht werden.

GRIFFE	
① Feiner Aluminiumgriff	<b>AH5RD09</b>
② Feiner schwarzer Aluminium-Griff	<b>AH5RD09B</b>
③ Feiner runder Griff	<b>AHSRD09</b>
④ Klassischer Griff	<b>AHCLRD09</b>
⑤ Professioneller Griff	<b>AHP3RD09</b>

Hinweis: Sondergriffe müssen vom Tischler montiert werden

EDELSTAHL-TRITTELEISTE UND -VERBINDUNGSSATZ	Trittleiste	Verbindungssatz
Einzelninstallation	<b>AKRS06010</b>	<b>Nicht erforderlich</b>
Doppel-Installation	<b>AKRS12010</b>	<b>AJRS09LR (1x)</b>
Dreifach-Installation	<b>AKRS18010</b>	<b>AJRS09LR (2x)</b>

Hinweis: Maßgefertigte Trittleiste muss von einem Möbelfachmann hergestellt und angebracht werden



# SPEZIFIKATIONSLEITFADEN



RS6009V2R1 – massive Tür mit maßgefertigter Blende



RS6009V2RT1 – Glastür mit maßgefertigter Blende

### ÜBERSICHT

Dieser für Weinliebhaber konzipierte Untertisch-Weinschrank fügt sich nahtlos in jeden Raum des sich entwickelnden Hauses ein. Mit seinen ausziehbaren Regalen aus hochwertigem Eichenholz und der Tür aus UV-gehärtetem Glas bietet er eine elegante Präsentation von bis zu 35 Flaschen. Mit zwei Temperaturzonen und speziellen Modi für Rot-, Weiß-, Schaum- und Kellerweine bietet dieser vielseitige Schrank die perfekte Umgebung für alle Weinsorten.

### FUNKTION

- ① Lässt sich in jede Umgebung im Haus integrieren, von der Bar bis zur Master-Suite – die Möglichkeiten sind endlos
- ② Vier spezielle Weinmodi für Rot-, Weiß-, Sekt- und Kellerweine
- ③ Bündiges Design mit 4 mm Spalt und ohne sichtbare Scharniere oder Gitter
- ④ Ausziehbare Regale aus hochwertigem Eichenholz für bequemen Zugriff und Aufbewahrung
- ⑤ Fasst bis zu 35 Flaschen und bietet damit ausreichend Platz für eine vielfältige Sammlung
- ⑥ Mit zwei unabhängigen Temperaturzonen für unterschiedliche Weinsorten
- ⑦ UV-gehärtete Glastür präsentiert und schützt Wein elegant
- ⑧ Intuitive Benutzeroberfläche zur einfachen Temperaturregelung und Modusauswahl
- ⑨ Die interne LED-Beleuchtung sorgt für eine schöne Beleuchtung und präsentiert die Sammlung
- ⑩ WLAN-fähig für die Fernsteuerung der Temperatur über die SmartHQ™-App

### PRODUKTE

#### RS6009V2RT1 Einbaumodell Weinschrank

Glastür, blendenbereit oder Edelstahlblende, rechtes Scharnier (Alle Modelle können mit Hilfe der mitgelieferten Teile eine entgegengesetzte Scharnierposition erreichen)

#### RS6009V2R1 Einbaumodell Weinschrank

Massivtür, blendenbereit oder Edelstahlblende, rechtes Scharnier (alle Modelle können mit den mitgelieferten Teilen die gegenüberliegende Scharnierposition erreichen)



RS6009SBL1 und RS6009V2R1 Side-by-Side

Die in dieser Planungshilfe gezeigten Modelle sind möglicherweise nicht in allen Märkten verfügbar und können jederzeit geändert werden. Die Produktspezifikationen können von den gezeigten abweichen. Diese Planungshilfe sollte nicht als Installationsanleitung für ein Produkt verwendet werden. Für die sichere und korrekte Installation der hier vorgestellten Produkte sind weitere Informationen erforderlich. Spezifische Installationsanleitungen werden in Kürze auf unserer Website [fisherpaykel.com](https://fisherpaykel.com) verfügbar sein.

**SPEZIFIKATIONEN**

<b>Modell Nr.</b>	RS6009V2RT1, RS6009V2R1
<b>Produkt Abmessungen</b>	H 864-900mm B 592mm T 579mm
<b>Elektrik</b>	
Stromversorgung	220-240 V, 50 Hz
Betrieb	10 A

**PRODUKTABMESSUNGEN**

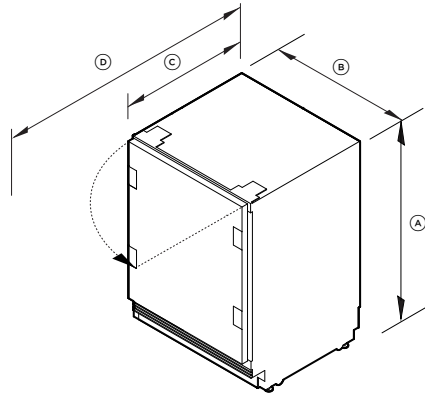

	mm
Ⓐ Gesamthöhe	864-900
Ⓑ Gesamtbreite	592
Ⓒ Gesamttiefe*	579
Ⓓ Gesamttiefe bei geöffneter Tür*	1200
Höhe vom Boden bis zur Unterseite der Türblende**	15-150
Tiefe der Trittleiste (exkl. vordere Tür und Sockelblenden)**	50-100
Erreichbare Splitline-Höhen (Höhe vom Boden bis zur Oberseite der Türblende)	861-897

Maximale Dicke der maßgefertigten Türblende von 19 mm  
 \*Ausgenommen Türblende und Griff  
 \*\*Gilt für maßgefertigte Türblenden  
 \*\*\* Das Gitter wird bei einer Höhe von über 100 mm sichtbar

**MASSE MONTAGENISCHE: STANDARDINSTALLATION**

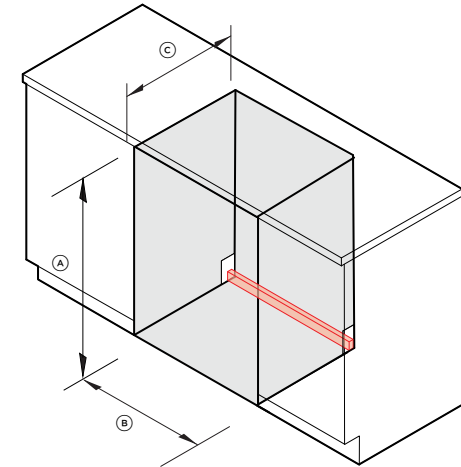

	mm
Ⓐ Höhe	864-900
Ⓑ Minimale Breite	600
Ⓒ Minimale Gesamteinbauraumtiefe bei seitlicher Versorgung	600
Ⓓ Minimale Gesamteinbauraumtiefe bei Versorgung von hinten	650
<b>Servicebereich</b>	
H 37mm x B 600mm x T 20mm	

Die in dieser Planungshilfe gezeigten Modelle sind möglicherweise nicht in allen Märkten verfügbar und können jederzeit geändert werden. Die Produktspezifikationen können von den gezeigten abweichen. Diese Planungshilfe sollte nicht als Installationsanleitung für ein Produkt verwendet werden. Für die sichere und korrekte Installation der hier vorgestellten Produkte sind weitere Informationen erforderlich. Spezifische Installationsanleitungen werden in Kürze auf unserer Website [fisherpaykel.com](http://fisherpaykel.com) verfügbar sein.



RS6009SBL1 – massive Tür mit maßgefertigter Blende



RS6009SBLT1 – Glastür mit maßgefertigter Blende



RS6009SBL1 und RS6009V2R1 Side-by-Side

### ÜBERSICHT

Erleben Sie den Luxus des Einbaumodell-Getränkezentrams. Die verstellbaren Ablagen und das tiefe Weinregal fügen sich nahtlos in jedes Wohnambiente ein und bieten einen eleganten Platz für Ihre Lieblingsgetränke. Mit einer UV-beständigen Glastür und einer sanften LED-Beleuchtung ist dieses Getränkezentrum eine Mischung aus Stil und Funktionalität und bietet optimale Bedingungen für alle Getränke.

### PRODUKTE

**RS6009SBLT1** Einbaumodell Getränkezentrum Glastür, blendenbereit oder Edelstahlblende, linkes Scharnier (alle Modelle können mit den mitgelieferten Teilen die gegenüberliegende Scharnierposition erreichen)

**RS6009SBL1** Einbaumodell Getränkezentrum Massivtür, blendenbereit oder Edelstahlblende, linkes Scharnier (Alle Modelle können mit Hilfe der mitgelieferten Teile eine entgegengesetzte Scharnierposition erreichen)

### FUNKTION

- ① Lässt sich in jede Umgebung im Haus integrieren, von der Bar bis zur Master-Suite – die Möglichkeiten sind endlos
- ② Bündiges Design mit 4 mm Spalt und ohne sichtbare Scharniere oder Gitter
- ③ Einstellbare Temperaturregelung hilft, Getränke auf der idealen Temperatur zu halten
- ④ Individuell anpassbare Getränkeablage mit verstellbaren Gittern sorgt dafür, dass der Inhalt aufrecht und ordentlich geordnet bleibt
- ⑤ Geräumiges Fassungsvermögen von 129 l, mit durchgehendem Weinregal für bis zu sieben Flaschen
- ⑥ WLAN-fähig für die Fernsteuerung der Temperatur über die SmartHQ™-App
- ⑦ Die interne LED-Beleuchtung sorgt für eine schöne Beleuchtung und präsentiert die Sammlung
- ⑧ UV-gehärtete Glastür präsentiert und schützt Getränke elegant
- ⑨ Intuitive Benutzeroberfläche zur einfachen Temperaturregelung und Modusauswahl

Die in dieser Planungshilfe gezeigten Modelle sind möglicherweise nicht in allen Märkten verfügbar und können jederzeit geändert werden. Die Produktspezifikationen können von den gezeigten abweichen. Diese Planungshilfe sollte nicht als Installationsanleitung für ein Produkt verwendet werden. Für die sichere und korrekte Installation der hier vorgestellten Produkte sind weitere Informationen erforderlich. Spezifische Installationsanleitungen werden in Kürze auf unserer Website [fisherpaykel.com](https://fisherpaykel.com) verfügbar sein.

**SPEZIFIKATIONEN**

<b>Modell Nr.</b>	RS6009SBLT1, RS6009SBL1
<b>Geräteabmessungen</b>	H 864-900mm B 592mm T 579mm
<b>Elektrik</b>	
Stromversorgung	220-240 V, 50 Hz
Betrieb	10 A

**PRODUKTABMESSUNGEN**

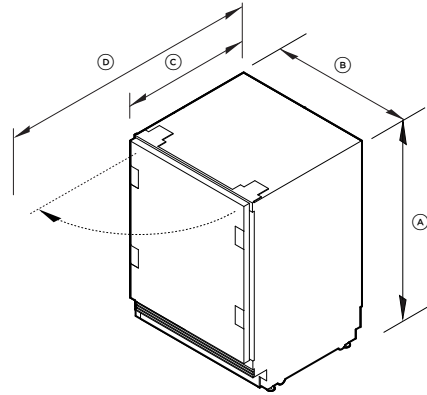

	mm
Ⓐ Gesamthöhe	864-900
Ⓑ Gesamtbreite	592
Ⓒ Gesamttiefe*	579
Ⓓ Gesamttiefe bei geöffneter Tür*	1200
Höhe vom Boden bis zur Unterkante der Türblende ** ***	15-150
Tiefe der Trittleiste (exkl. vordere Tür und Sockelblenden)**	50-100
Erreichbare Splitline-Höhen (Höhe vom Boden bis zur Oberseite der Türblende)	861-897

Maximale Dicke der maßgefertigten Türblende von 19 mm  
 \*Ausgenommen Türblende und Griff  
 \*\*Gilt für maßgefertigte Türblenden  
 \*\*\* Das Gitter wird bei einer Höhe von über 100 mm sichtbar

**MASSE MONTAGENISCHE: STANDARDINSTALLATION**

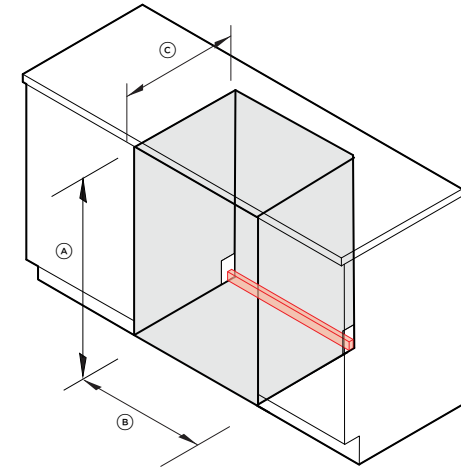

	mm
Ⓐ Höhe	864-900
Ⓑ Minimale Breite	600
Ⓒ Minimale Gesamteinbauraumtiefe bei seitlicher Versorgung	600
Ⓓ Minimale Gesamteinbauraumtiefe bei Versorgung von hinten	650
<b>Servicebereich</b>	
H 37mm x B 600mm x T 20mm	

Die in dieser Planungshilfe gezeigten Modelle sind möglicherweise nicht in allen Märkten verfügbar und können jederzeit geändert werden. Die Produktspezifikationen können von den gezeigten abweichen. Diese Planungshilfe sollte nicht als Installationsanleitung für ein Produkt verwendet werden. Für die sichere und korrekte Installation der hier vorgestellten Produkte sind weitere Informationen erforderlich. Spezifische Installationsanleitungen werden in Kürze auf unserer Website [fisherpaykel.com](http://fisherpaykel.com) verfügbar sein.

**SPEZIFIKATIONEN**

<b>Modell Nr.</b>	RS6009V2RT1, RS6009V2R1, RS6009SBLT1, RS6009SBL1
<b>Geräteabmessungen</b>	H 864-900mm B 592mm T 579mm
<b>Elektrik</b>	
Stromversorgung	220-240 V, 50 Hz
Betrieb	10 A

**PRODUKTABMESSUNGEN**

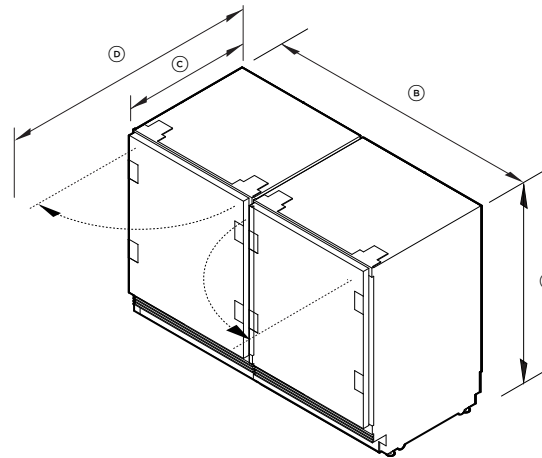

	mm
Ⓐ Gesamthöhe	864-900
Ⓑ Gesamtbreite - Doppel-Installation	1190
Ⓒ Gesamttiefe*	579
Ⓓ Gesamttiefe bei geöffneter Tür*	1200
Höhe vom Boden bis zur Unterkante der Türblende ** ***	15-150
Tiefe der Trittleiste (exkl. vordere Tür und Sockelblenden)**	50-100
Erreichbare Splitline-Höhen (Höhe vom Boden bis zur Oberseite der Türblende)	861-897

Maximale Dicke der maßgefertigten Türblende von 19 mm  
 \*Ausgenommen Türblende und Griff  
 \*\*Gilt für maßgefertigte Türblenden  
 \*\*\*Das Gitter wird bei einer Höhe von über 100 mm sichtbar

**MASSE MONTAGENISCHE: STANDARDINSTALLATION**

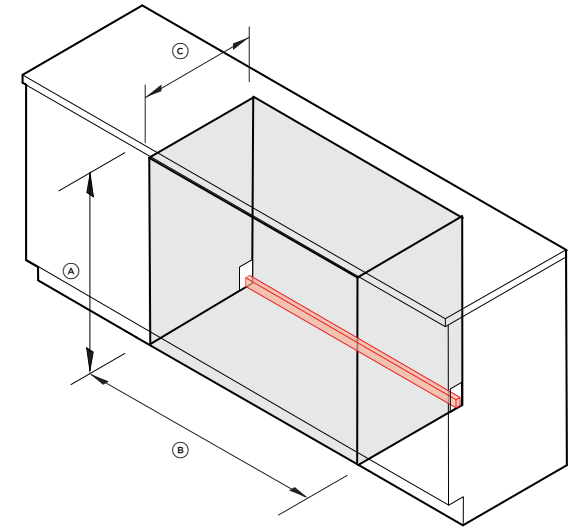

	mm
Ⓐ Höhe	864-900
Ⓑ Doppel-Installation mit minimaler Breite Dreifach-Installation mit Mindestbreite	1200 1800
Ⓒ Minimale Gesamteinbautiefe bei seitlicher Versorgung	600
Ⓓ Minimale Gesamteinbautiefe bei Versorgung von hinten	650
Servicebereich Doppel-Installation H 37 mm x B 1200 mm x T 20 mm Servicebereich Dreifach-Installation H 37 mm x B 1800 mm x T 20 mm	

Die in dieser Planungshilfe gezeigten Modelle sind möglicherweise nicht in allen Märkten verfügbar und können jederzeit geändert werden. Die Produktspezifikationen können von den gezeigten abweichen. Diese Planungshilfe sollte nicht als Installationsanleitung für ein Produkt verwendet werden. Für die sichere und korrekte Installation der hier vorgestellten Produkte sind weitere Informationen erforderlich. Spezifische Installationsanleitungen werden in Kürze auf unserer Website fisherpaykel.com verfügbar sein.

# DATENBLÄTTER

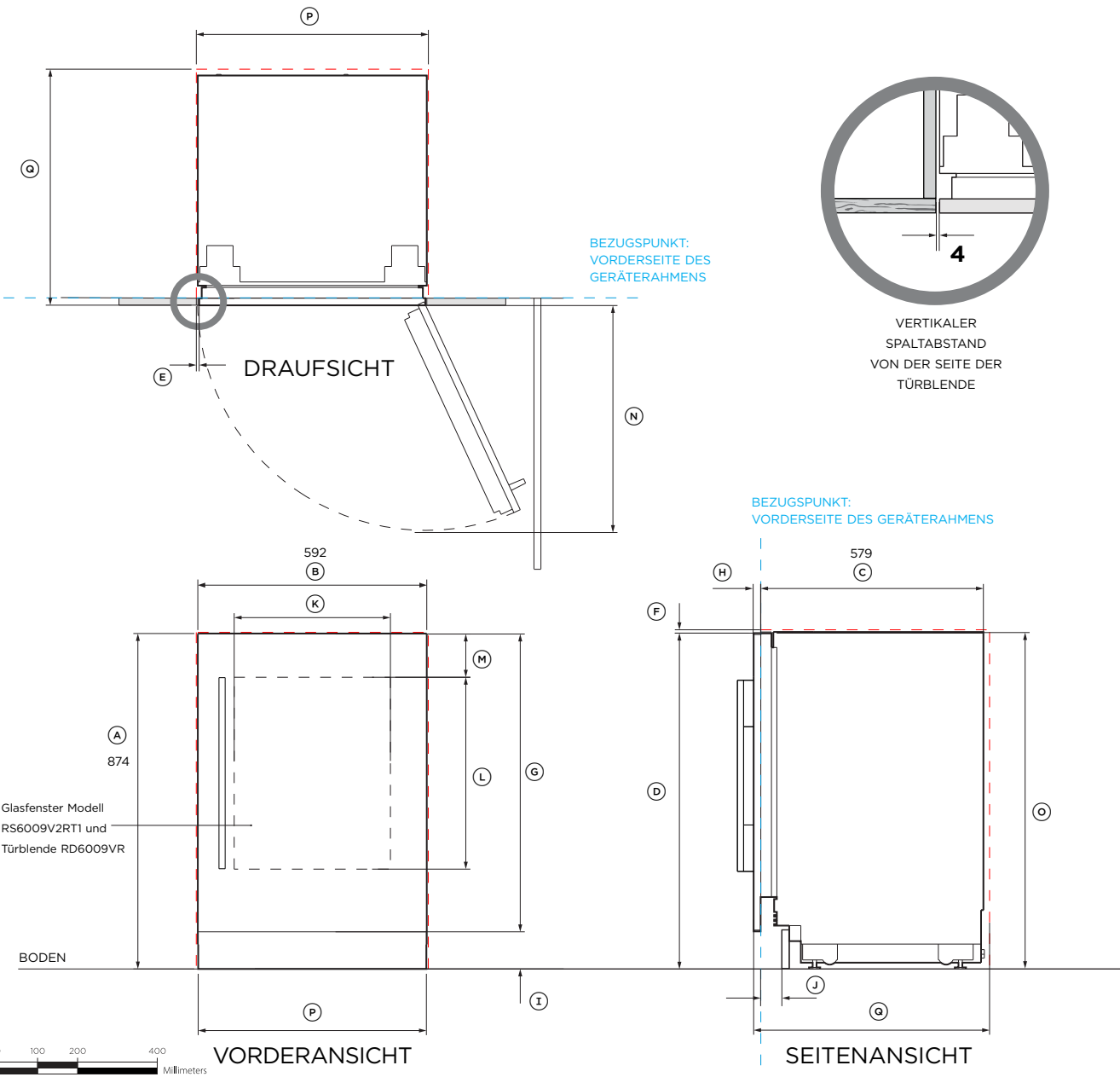

**PRODUKT- UND EINBAURAUMABMESSUNGEN**  
**Einbaumodell Weinschränke mit Edelstahl-Türblenden**

Modell-Nr.:  
**RS6009V2RT1 - rechtes Scharnier, Glasfenster**  
**RS6009V2R1 - rechtes Scharnier, Volltür**

**Abgebildet mit**  
**Edelstahlblende mit Glas RD6009VR - RS6009V2RT1**  
**Edelstahlblende massiv RD2435R - RS6009V2R1**

**Griffsatz AHD5RD09(B)**  
**Edelstahl-Sockelblende AKRS06010**

Hinweis: Bei allen Modellen kann die Scharnierposition mit den mitgelieferten Teilen umgekehrt werden.

Geräteabmessungen	mm
Ⓐ Gesamthöhe des Produkts	874
Ⓑ Gesamtbreite des Produkts	592
Ⓒ Gesamttiefe des Produkts (exkl. Türblenden vorne)	579
Ⓓ Höhe von der Oberkante der Türblende bis zum Boden	871
Ⓔ Mindestabstand des Schrankes von der Seite der Türblende	4
Ⓕ Mindestabstand des Schrankes von der Oberseite der Türblende	3
Ⓖ Höhe der Türblende	771
Ⓗ Tiefe der Türblende	19
Ⓘ Höhe vom Boden bis zur unteren Türblende	100
Ⓝ Tiefe der Trittleiste (exkl. vordere Tür und Sockelblenden)	50-100
Ⓚ Breite des Glasfensters	404
Ⓛ Höhe des Glasfensters	496
Ⓜ Oberkante der Türblende bis Oberkante des Ausschnitts/Fensters	113
Ⓝ Tiefe der Tür (90° Öffnung, von der Schrankfront aus gemessen)	600

Maße Einbauraum	mm
Ⓞ Gesamthöhe des Einbauraums	874
Ⓟ Gesamtbreite des Einbauraums	600
Ⓠ Gesamte Mindesttiefe des Einbauraums:	
Wenn sich die Versorgungszuleitungen außerhalb des Einbauraums befinden (flach)*	600
Wenn sich die Versorgungszuleitungen über den benachbarten Einbauräumen befinden	610
Wenn sich die Versorgungszuleitungen an der Rückseite des Einbauraums befinden (tief)	650

\* Die Tiefe des Einbauraums für mehrere Produkte beträgt 610 mm, um Platz für die Halterung des Verbindungssatzes zu schaffen

Hinweise:  
 Das abgebildete Produkt ist auf dem Boden installiert. In die Schrankposition einschieben. Alternativ kann das Gerät auch auf einem Sockel installiert werden. Passen Sie die Höhe des Einbauraums entsprechend an.

**ZEIGT DEN BEZUGSPUNKT DES GERÄTS AN** -----  
**GIBT SCHRANKABSTÄNDE AN** -----

**WICHTIGER HINWEIS:** In dieser Anleitung können die Abmessungen um ±2 mm abweichen. Bitte lesen Sie die Installationsanleitung für detaillierte Informationen zur Installation des Produkts. Vollständige Installationsanweisungen finden Sie unter [fisherpaykel.com](http://fisherpaykel.com)



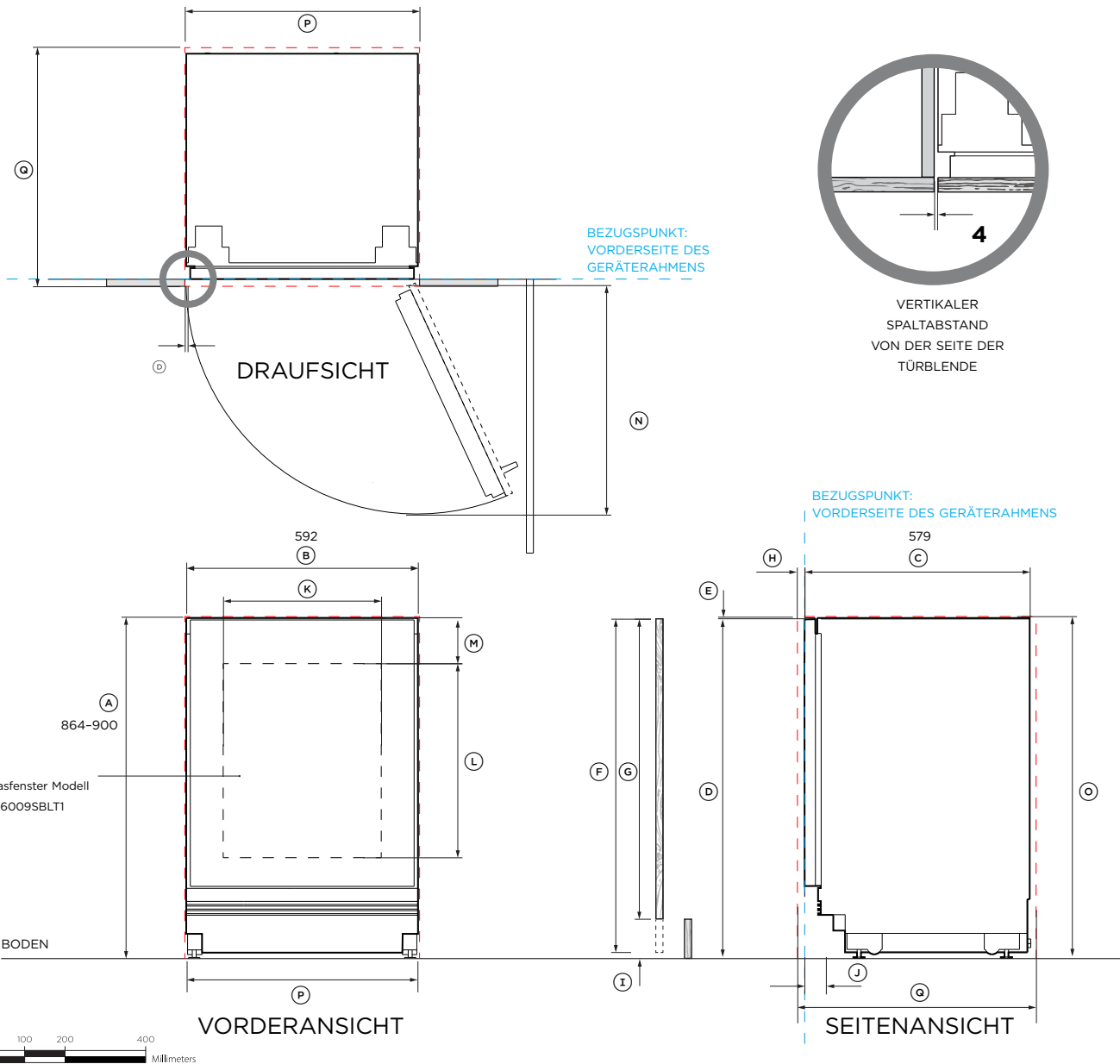

**PRODUKT- UND EINBAURAUABMESSUNGEN**  
Einbaumodell Weinschränke mit maßgefertigten Türblenden

Modell-Nr.:  
**RS6009V2RT1 - rechtes Scharnier**  
**RS6009V2R1 - rechtes Scharnier**

Hinweis: Bei allen Modellen kann die Scharnierposition mit den mitgelieferten Teilen umgekehrt werden.

Geräteabmessungen	mm
A Gesamthöhe des Produkts	864-900
B Gesamtbreite des Produkts	592
C Gesamttiefe des Produkts (exkl. Türblenden vorne)	579
D Mindestabstand des Schrankes von der Seite der Türblende	4
E Mindestabstand des Schrankes von der Oberseite der Türblende	3
F Maximale Höhe der maßgefertigten Türblende	882
G Mindesthöhe der maßgefertigten Türblende	761
H Tiefe der maßgefertigten Türblende	16-19
I Höhe vom Boden bis zur Unterkante der Türblende	15-150
J Tiefe der Trittleiste (exkl. vordere Tür und Sockelblenden)	50-100
K Breite des Glasfensters	404
L Höhe des Glasfensters	496
M Oberkante des Glases bis zur Oberseite der maßgefertigten Türblende	113
N Tiefe der Tür (90° Öffnung, von der Schrankfront aus gemessen)	600

Maße Einbauraum	mm
Q Gesamthöhe des Einbauraums	864-900
P Gesamtbreite des Einbauraums	600
Q Gesamte Mindesttiefe des Einbauraums:	
Wenn sich die Versorgungszuleitungen außerhalb des Einbauraums befinden (flach)*	600
Wenn sich die Versorgungszuleitungen im Schrank über dem Einbauraum befinden	610
Wenn sich die Versorgungszuleitungen an der Rückseite des Einbauraums befinden (tief)	650

\* Die Tiefe des Einbauraums für mehrere Produkte beträgt 610 mm, um Platz für die Halterung des Verbindungssatzes zu schaffen

ZEIGT DEN BEZUGSPUNKT DES GERÄTS AN -----  
GIBT SCHRANKABSTÄNDE AN -----

WICHTIGER HINWEIS: In dieser Anleitung können die Abmessungen um ±2 mm abweichen. Bitte lesen Sie die Installationsanleitung für detaillierte Informationen zur Installation des Produkts. Vollständige Installationsanweisungen finden Sie unter [fisherpaykel.com](http://fisherpaykel.com)

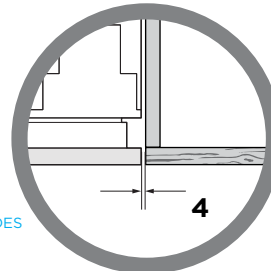
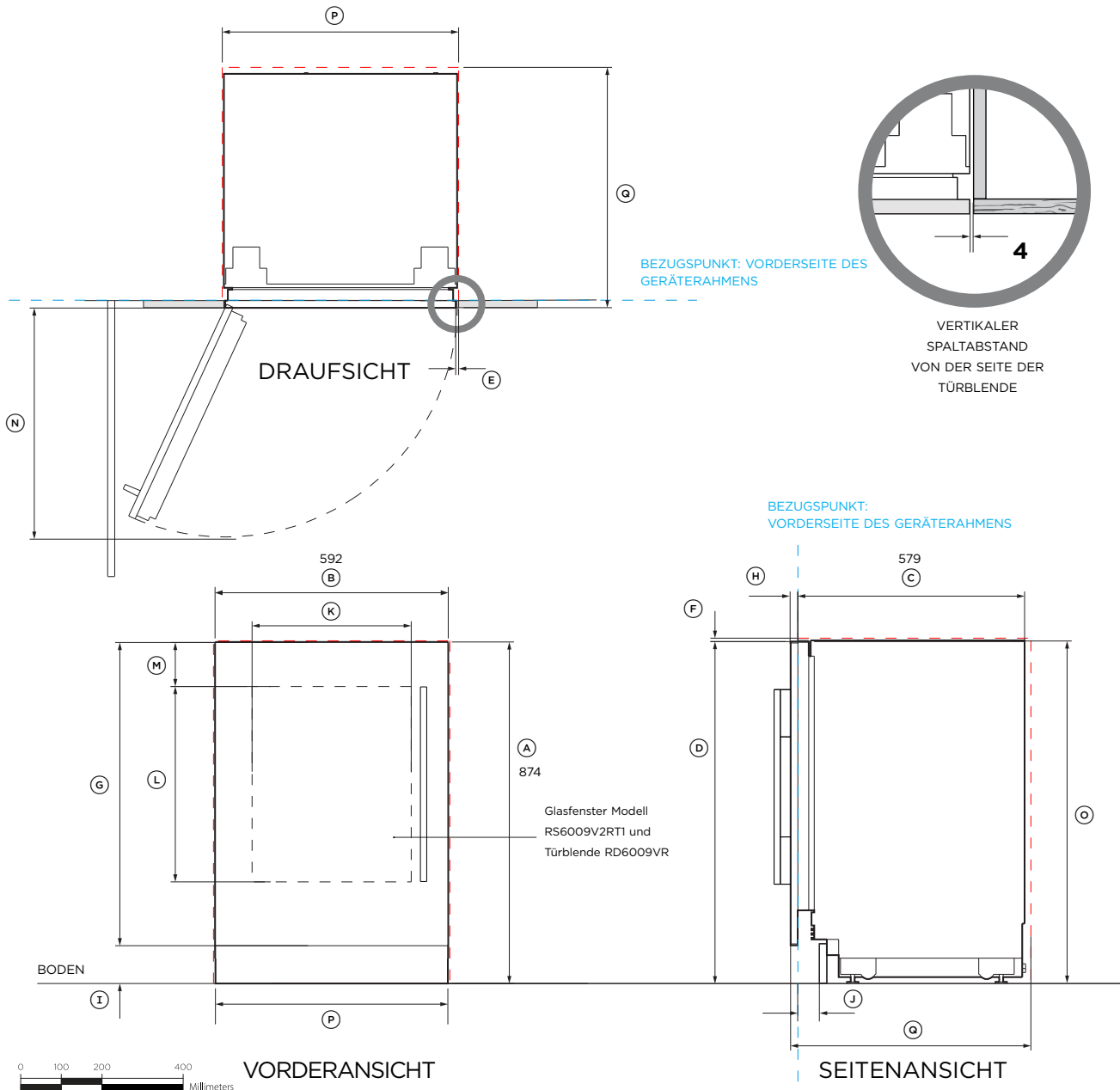

VERTIKALER SPALTABSTAND VON DER SEITE DER TÜRBLENDE

**PRODUKT- UND EINBAURAUMABMESSUNGEN**  
Einbaumodell Getränkezentren mit Edelstahl-Türblenden

Modell-Nr.:  
**RS6009BLT1 - rechtes Scharnier, Glasfenster**  
**RS6009BL1 - rechtes Scharnier, massive Tür**

Abgebildet mit  
**Edelstahlblende mit Glas RD6009VR - RS6009B2LT1**  
**Edelstahlblende massiv RD6009R - RS6009B2L1**

Griffsatz AHD5RD09(B)  
**Edelstahl-Sockelblende AKRS6009**

Hinweis: Bei allen Modellen kann die Scharnierposition mit den mitgelieferten Teilen umgekehrt werden.

Geräteabmessungen	mm
A Gesamthöhe des Produkts	874
B Gesamtbreite des Produkts	592
C Gesamttiefe des Produkts (exkl. Türblenden vorne)	579
D Höhe von der Oberkante der Türblende bis zum Boden	871
E Mindestabstand des Schrankes von der Seite der Türblende	4
F Mindestabstand des Schrankes von der Oberseite der Türblende	3
G Höhe der Türblende	771
H Tiefe der Türblende	19
I Höhe vom Boden bis zur unteren Türblende	100
J Tiefe der Trittleiste (exkl. vordere Tür und Sockelblenden)	50-100
K Breite des Glasfensters	404
L Höhe des Glasfensters	496
M Oberkante der Türblende bis Oberkante des Ausschnitts/Fensters	113
N Tiefe der Tür (90° Öffnung, von der Schrankfront aus gemessen)	600

  

Maße Einbauraum	mm
O Gesamthöhe des Einbauraums	874
P Gesamtbreite des Einbauraums	600
Q Gesamte Mindesttiefe des Einbauraums:	
Wenn sich die Versorgungszuleitungen außerhalb des Einbauraums befinden (flach)*	600
Wenn sich die Versorgungszuleitungen über den benachbarten Einbauräumen befinden	610
Wenn sich die Versorgungszuleitungen an der Rückseite des Einbauraums befinden (tief)	650

\* Die Tiefe des Einbauraums für mehrere Produkte beträgt 610 mm, um Platz für die Halterung des Verbindungssatzes zu schaffen

Hinweise: Das abgebildete Produkt ist auf dem Boden installiert. In die Schrankposition einschieben.  
 Alternativ kann das Gerät auch auf einem Sockel installiert werden. Passen Sie die Höhe des Einbauraums entsprechend an.  
 ZEIGT DEN BEZUGSPUNKT DES GERÄTS AN -----  
 GIBT SCHRANKABSTÄNDE AN -----

WICHTIGER HINWEIS: In dieser Anleitung können die Abmessungen um ±2 mm abweichen. Bitte lesen Sie die Installationsanleitung für detaillierte Informationen zur Installation des Produkts. Vollständige Installationsanweisungen finden Sie unter fisherpaykel.com

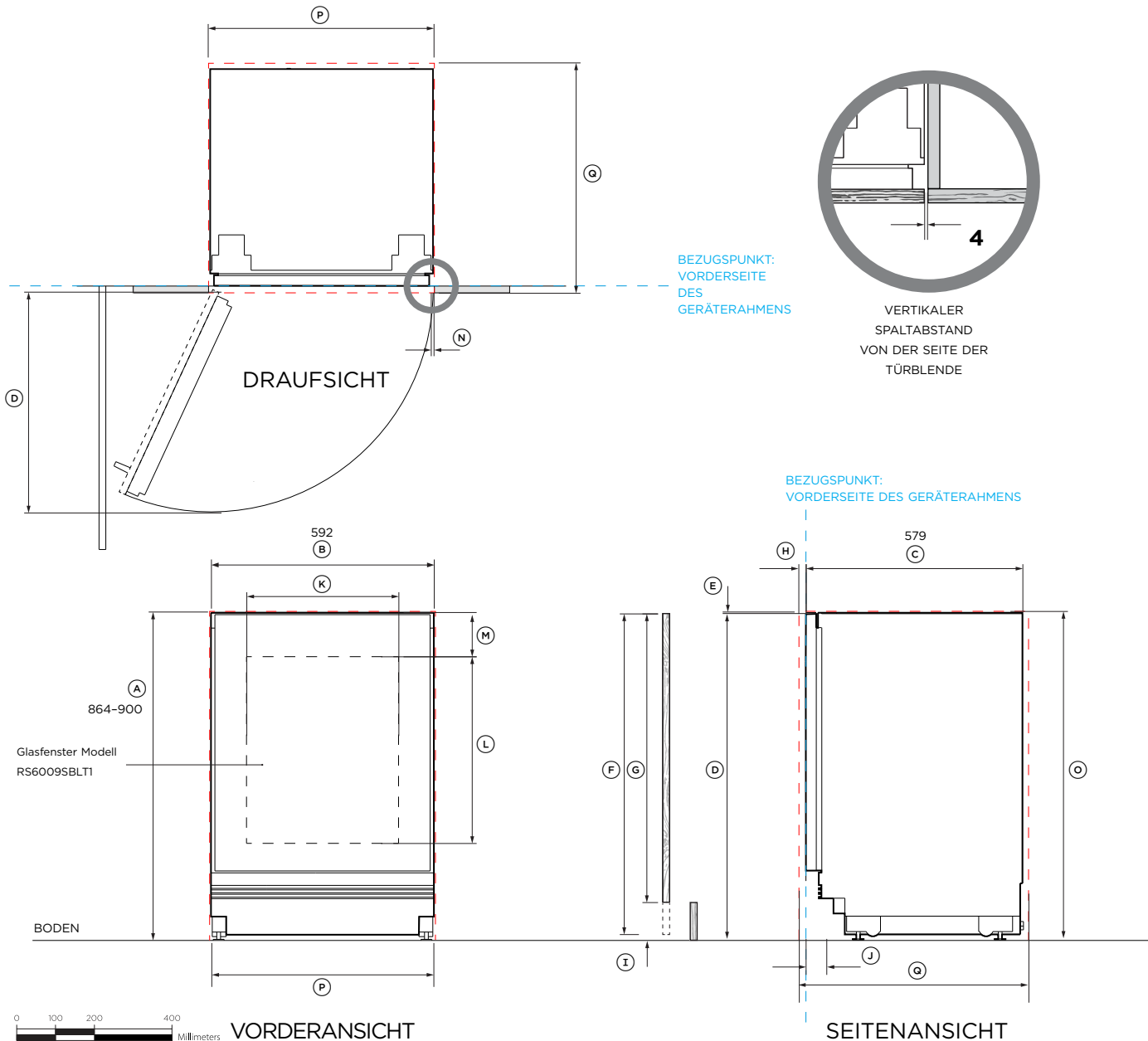

**PRODUKT- UND EINBAURAUMABMESSUNGEN**  
**Einbaumodell Getränkezentrum mit maßgefertigten Türblenden**

Modell-Nr.:  
**RS6009BLT1 - rechtes Scharnier**  
**RS6009BL1 - rechtes Scharnier**

Hinweis: Bei allen Modellen kann die Scharnierposition mit den mitgelieferten Teilen umgekehrt werden.

Geräteabmessungen	mm
A Gesamthöhe des Produkts	864-900
B Gesamtbreite des Produkts	592
C Gesamttiefe des Produkts (exkl. Türblenden vorne)	579
D Mindestabstand des Schrankes von der Seite der Türblende	4
E Mindestabstand des Schrankes von der Oberseite der Türblende	3
F Maximale Höhe der maßgefertigten Türblende	882
G Mindesthöhe der maßgefertigten Türblende	761
H Tiefe der maßgefertigten Türblende	16-19
I Höhe vom Boden bis zur Unterkante der Türblende	15-150
J Tiefe der Trittleiste (exkl. vordere Tür und Sockelblenden)	50-100
K Breite des Glasfensters	404
L Höhe des Glasfensters	496
M Oberkante des Glases bis zur Oberseite der maßgefertigten Türblende	113
N Tiefe der Tür (90° Öffnung, von der Schrankfront aus gemessen)	600

Maße Einbauraum	mm
O Gesamthöhe des Einbauraums	864-900
P Gesamtbreite des Einbauraums	600
Q Gesamte Mindesttiefe des Einbauraums:	
Wenn sich die Versorgungszuleitungen außerhalb des Einbauraums befinden (flach)*	600
Wenn sich die Versorgungszuleitungen im Schrank über dem Einbauraum befinden	610
Wenn sich die Versorgungszuleitungen an der Rückseite des Einbauraums befinden (tief)	650
* Die Tiefe des Einbauraums für mehrere Produkte beträgt 610 mm, um Platz für die Halterung des Verbindungssatzes zu schaffen	

ZEIGT DEN BEZUGSPUNKT DES GERÄTS AN -----  
 GIBT SCHRANKABSTÄNDE AN -----

**WICHTIGER HINWEIS:** In dieser Anleitung können die Abmessungen um ±2 mm abweichen. Bitte lesen Sie die Installationsanleitung für detaillierte Informationen zur Installation des Produkts. Vollständige Installationsanweisungen finden Sie unter [fisherpaykel.com](http://fisherpaykel.com)

## PLANUNG VON DESIGNINFORMATIONEN

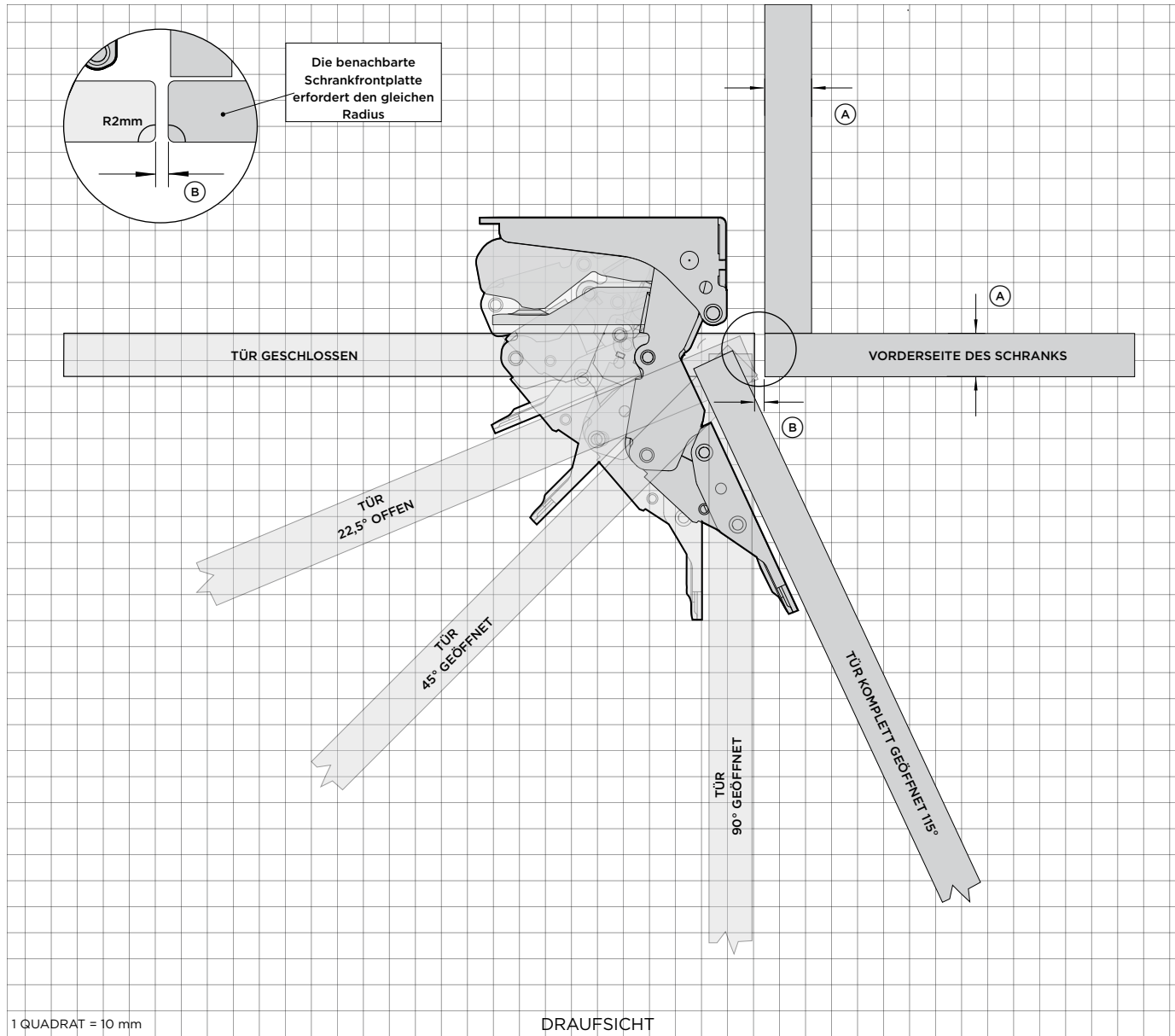

**TÜRSCHARNIER - HETTICH KOB**

Modelle mit linkem Scharnier sind eine gespiegelte Version.

**MASSGESCHNEIDERTE FRONTBLENDE**

**(A) Dicke der Frontblende:** 16 mm-19 mm

Zeichnung mit 18 mm Blende dargestellt.

**(B) Abstand zwischen individueller Blende und angrenzendem**

**Schrank:** 4 mm

**ANFORDERUNGEN AN DEN RADIUS**

**Spalt:** Mindestens 4 mm

**Dicke der Blende 16 mm-19 mm:** Erfordert mindestens R 2mm

**Dicke der Blende 20 mm:** Erfordert mindestens R 5 mm

Der minimale Radius verhindert Kollisionen mit angrenzenden Schränken. Blenden, die dicker als 20 mm sind, benötigen einen größeren Spalt und Radius, wodurch interne Komponenten freigelegt werden könnten.

**GEWICHTSBESCHRÄNKUNG**

**Benutzerdefinierte solide Türblende:** Max 5,6 kg

**Benutzerdefinierte Fenstertürblende:** Max. 3,7 kg

Hinweis: Das Türgewicht beinhaltet das Gewicht des Griffs.

**UNTERSTÜTZUNG**

Für zusätzliche Unterstützung bei der Konstruktion, Planung und Installation wenden Sie sich bitte an das Design-Support-Team von Fisher & Paykel.

**designsupport@fisherpaykel.com**

Die in dieser Planungshilfe gezeigten Modelle sind möglicherweise nicht in allen Märkten verfügbar und können jederzeit geändert werden. Die Produktspezifikationen können von den gezeigten abweichen. Diese Planungshilfe sollte nicht als Installationsanleitung für ein Produkt verwendet werden. Für die sichere und korrekte Installation der hier vorgestellten Produkte sind weitere Informationen erforderlich. Spezifische Installationsanleitungen werden in Kürze auf unserer Website [fisherpaykel.com](http://fisherpaykel.com) verfügbar sein.

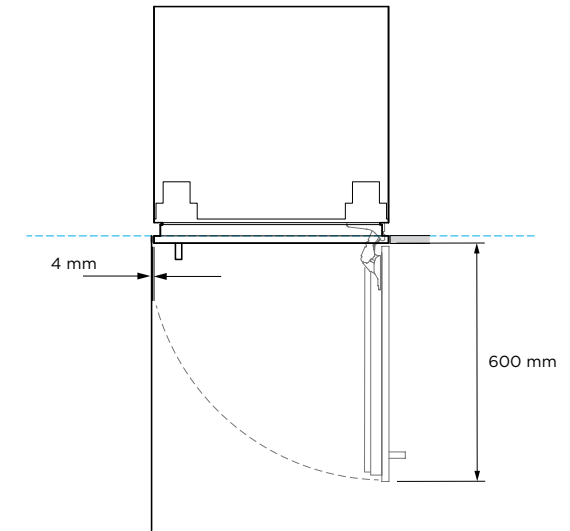
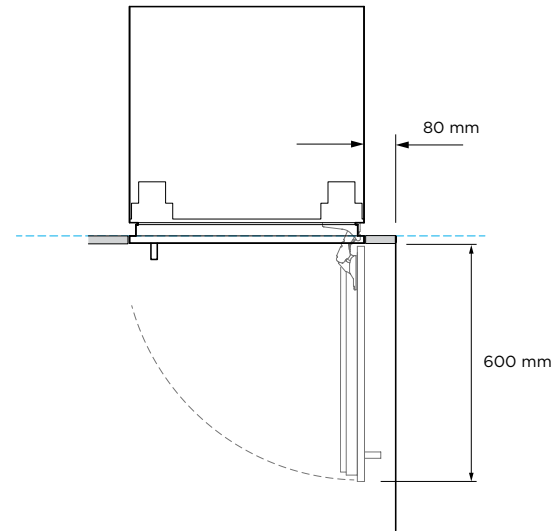
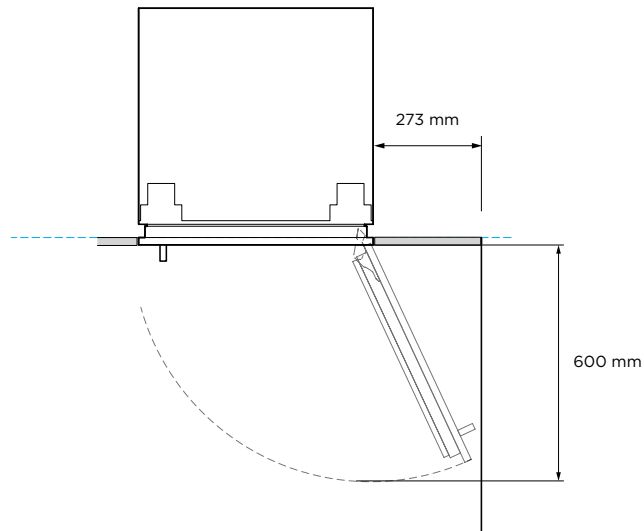

**VOLLSTÄNDIGER ZUGRIFF AUF DEN INNENRAUM**

115° Türöffnung – voller interner Zugriff

Die angegebenen Mindestmaße gelten für den zeitgenössischen Griffsatz AHD5RD09(B). Maßgefertigte Türverkleidungs- und Griffdetails müssen berücksichtigt werden.

**REDUZIERTER ZUGRIFF AUF DEN INNENRAUM**

Verwenden Sie den Scharnierbegrenzungsstift, um die Türöffnung gegebenenfalls auf 90° zu begrenzen

Die angegebenen Mindestmaße gelten für den zeitgenössischen Griffsatz AHD5RD09(B). Maßgefertigte Türverkleidungs- und Griffdetails müssen berücksichtigt werden.

**REDUZIERTER INTERNER ZUGRIFF**

Verwenden Sie den Scharnierbegrenzungsstift, um die Türöffnung gegebenenfalls auf 90° zu begrenzen

Die angegebenen Mindestmaße gelten für den zeitgenössischen Griffsatz AHD5RD09(B). Maßgefertigte Türverkleidungs- und Griffdetails müssen berücksichtigt werden.

Die in dieser Planungshilfe gezeigten Modelle sind möglicherweise nicht in allen Märkten verfügbar und können jederzeit geändert werden. Die Produktspezifikationen können von den gezeigten abweichen. Diese Planungshilfe sollte nicht als Installationsanleitung für ein Produkt verwendet werden. Für die sichere und korrekte Installation der hier vorgestellten Produkte sind weitere Informationen erforderlich. Spezifische Installationsanleitungen werden in Kürze auf unserer Website [fisherpaykel.com](http://fisherpaykel.com) verfügbar sein.

**SCHARNIER AN SCHARNIER**

Ⓐ Beide Türen öffnen sich gleichzeitig – erfordert Platz zwischen den Modellen

Ⓢ Es darf jeweils nur eine Tür geöffnet werden

Die angegebenen Mindestmaße gelten für den zeitgenössischen Griffsatz AHD5RD09(B). Individuelle Details von Türverkleidungen und Griffen müssen berücksichtigt werden.

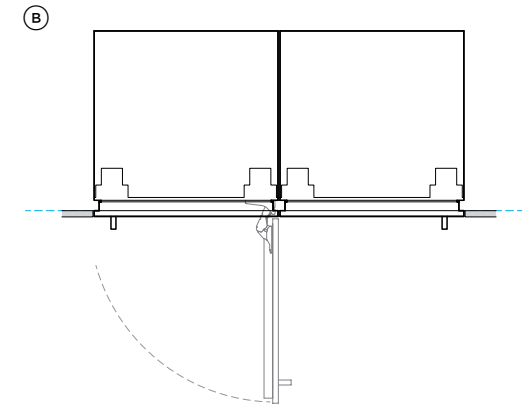
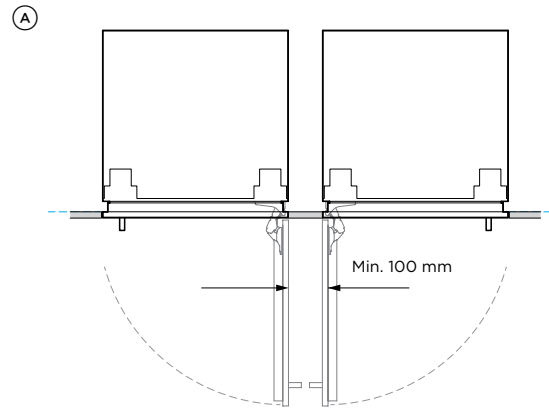

**ZUSÄTZLICHE ANMERKUNGEN**

Verwenden Sie den Scharnierbegrenzungsstift, um die Türöffnung gegebenenfalls auf 90° zu begrenzen.

Die angegebenen Mindestmaße gelten für den zeitgenössischen Griffsatz AHD5RD09(B). Individuelle Details von Türverkleidungen und Griffen müssen berücksichtigt werden.

**DOPPEL-INSTALLATION**

Türblenden aus Edelstahl (Spaltgleich beim Einbau) – 5 mm

Ⓢ Maßgefertigte Türblenden (Breite der maßgefertigten Türblende erhöht, um zwischen mehreren Produkten einen Abstand von 4 mm einzuhalten) – 4 mm

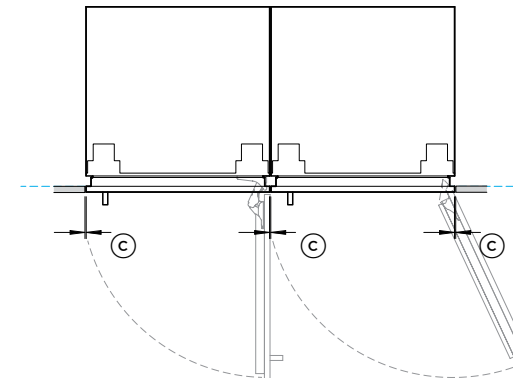
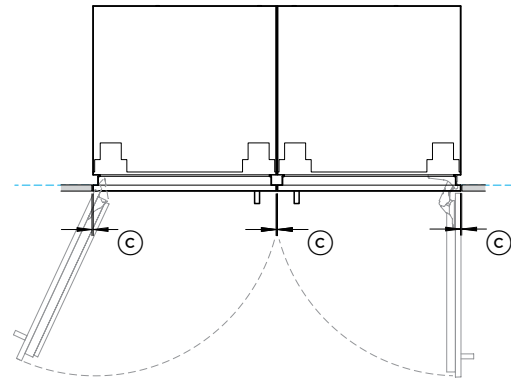

**DREIFACH-INSTALLATION**

Ⓢ Türblenden aus Edelstahl (Spaltgleich beim Einbau) – 6 mm

Ⓢ Maßgefertigte Türblenden (Breite der maßgefertigten Türblende erhöht, um zwischen mehreren Produkten einen Abstand von 4 mm einzuhalten) – 4 mm

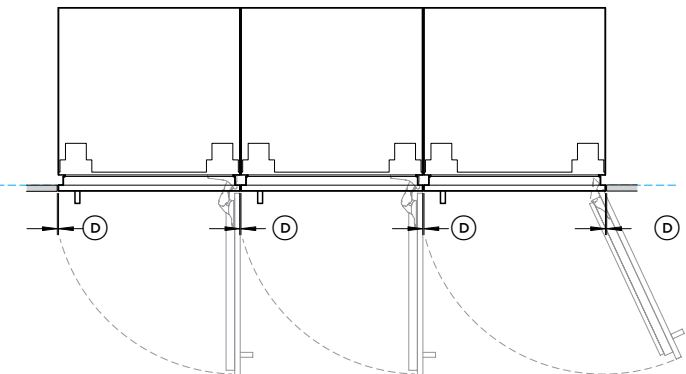
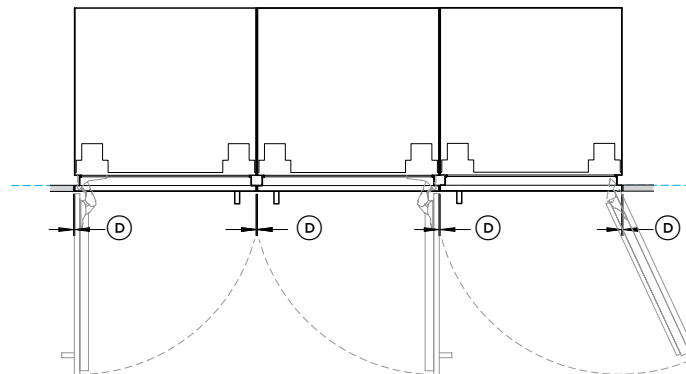

Die in dieser Planungshilfe gezeigten Modelle sind möglicherweise nicht in allen Märkten verfügbar und können jederzeit geändert werden. Die Produktspezifikationen können von den gezeigten abweichen. Diese Planungshilfe sollte nicht als Installationsanleitung für ein Produkt verwendet werden. Für die sichere und korrekte Installation der hier vorgestellten Produkte sind weitere Informationen erforderlich. Spezifische Installationsanleitungen werden in Kürze auf unserer Website [fisherpaykel.com](http://fisherpaykel.com) verfügbar sein.

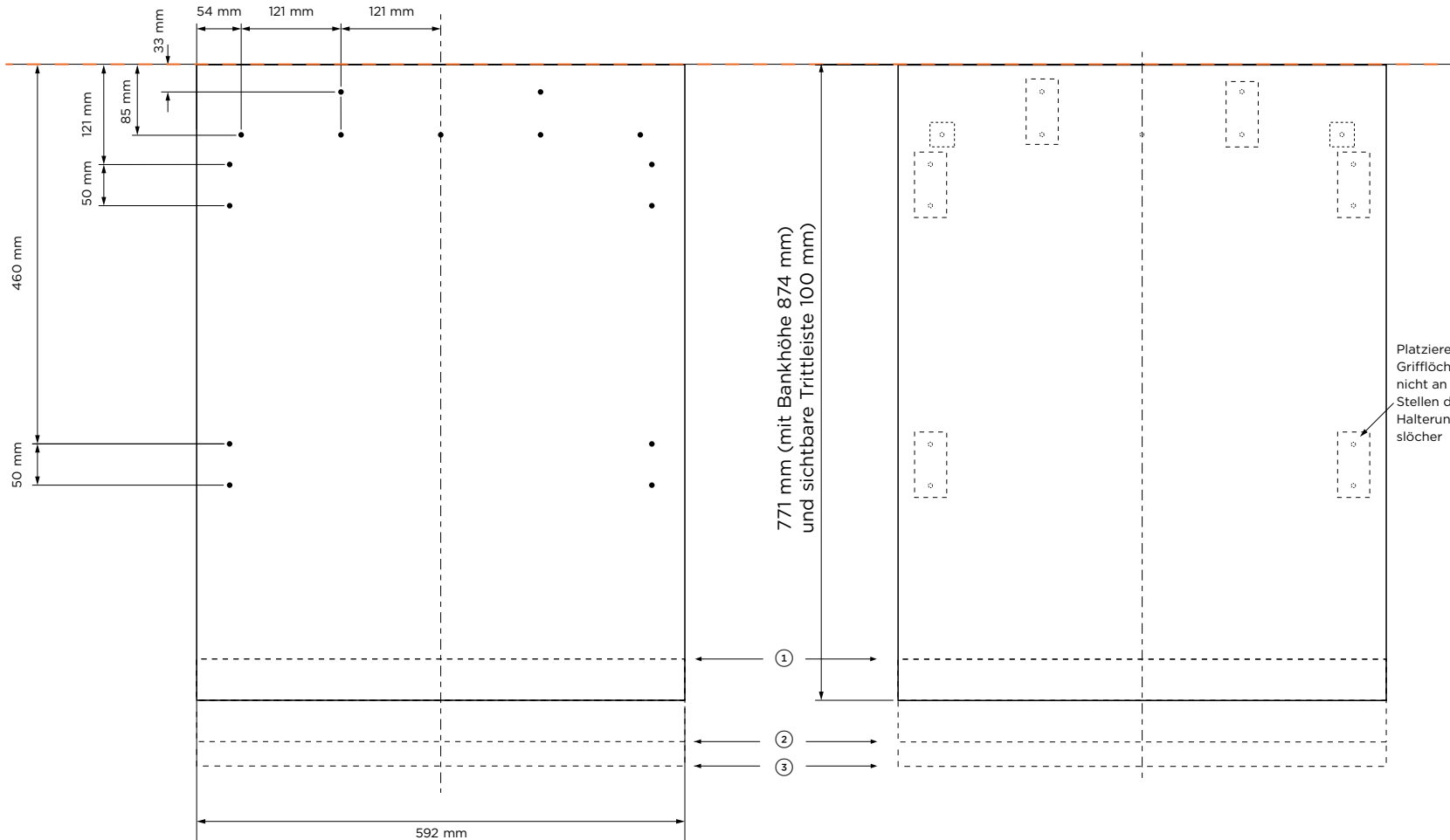

Platzieren Sie Grifflöcher nicht an den Stellen der Halterungslöcher

Modell-Nr:

**RS6009V2R1  
RS6009BL1**

**HÖHE DER SICHTBAREN TRITTBLEISTE VOM BODEN BIS ZUR UNTERSEITE DER TÜRBLENDE**

- ① Höhe der sichtbaren Trittleiste 150 mm maßgefertigte Türblende 50 mm kürzer
- ② Höhe der sichtbaren Trittleiste 50 mm maßgefertigte Türblende 50 mm länger
- ③ Höhe der sichtbaren Trittleiste 15 mm maßgefertigte Türblende 85 mm länger

**BEZUGSPUNKT OBEN AUF DER MASSGEFERTIGTEN TÜRBLENDE**

Lassen Sie einen Abstand von 3 mm zwischen der Oberseite der maßgefertigten Türblende und der Tischplatte.

**RÜCKSEITE DER MASSGEFERTIGTEN TÜRBLENDE  
POSITIONEN DER HALTERUNGSLÖCHER**

Vorbohrungen mit Ø 2,5 mm,  
alle Löcher 15 mm tief  
Die Vorderseite nicht durchdringen

**VORDERSEITE DER MASSGEFERTIGTEN TÜRBLENDE  
POSITIONEN DER GRIFFLÖCHER**

Alle Grifflöcher von Fisher & Paykel haben einen Ø von 6 mm.  
Platzieren Sie Grifflöcher nicht an den Stellen der Halterungslöcher.

**GEWICHT DER MASSGEFERTIGTEN BLENDE**

Das Maximalgewicht für maßgefertigte massive Türblenden beträgt 5,6 kg.

Die in dieser Planungshilfe gezeigten Modelle sind möglicherweise nicht in allen Märkten verfügbar und können jederzeit geändert werden. Die Produktspezifikationen können von den gezeigten abweichen. Diese Planungshilfe sollte nicht als Installationsanleitung für ein Produkt verwendet werden. Für die sichere und korrekte Installation der hier vorgestellten Produkte sind weitere Informationen erforderlich. Spezifische Installationsanleitungen werden in Kürze auf unserer Website [fisherpaykel.com](http://fisherpaykel.com) verfügbar sein.



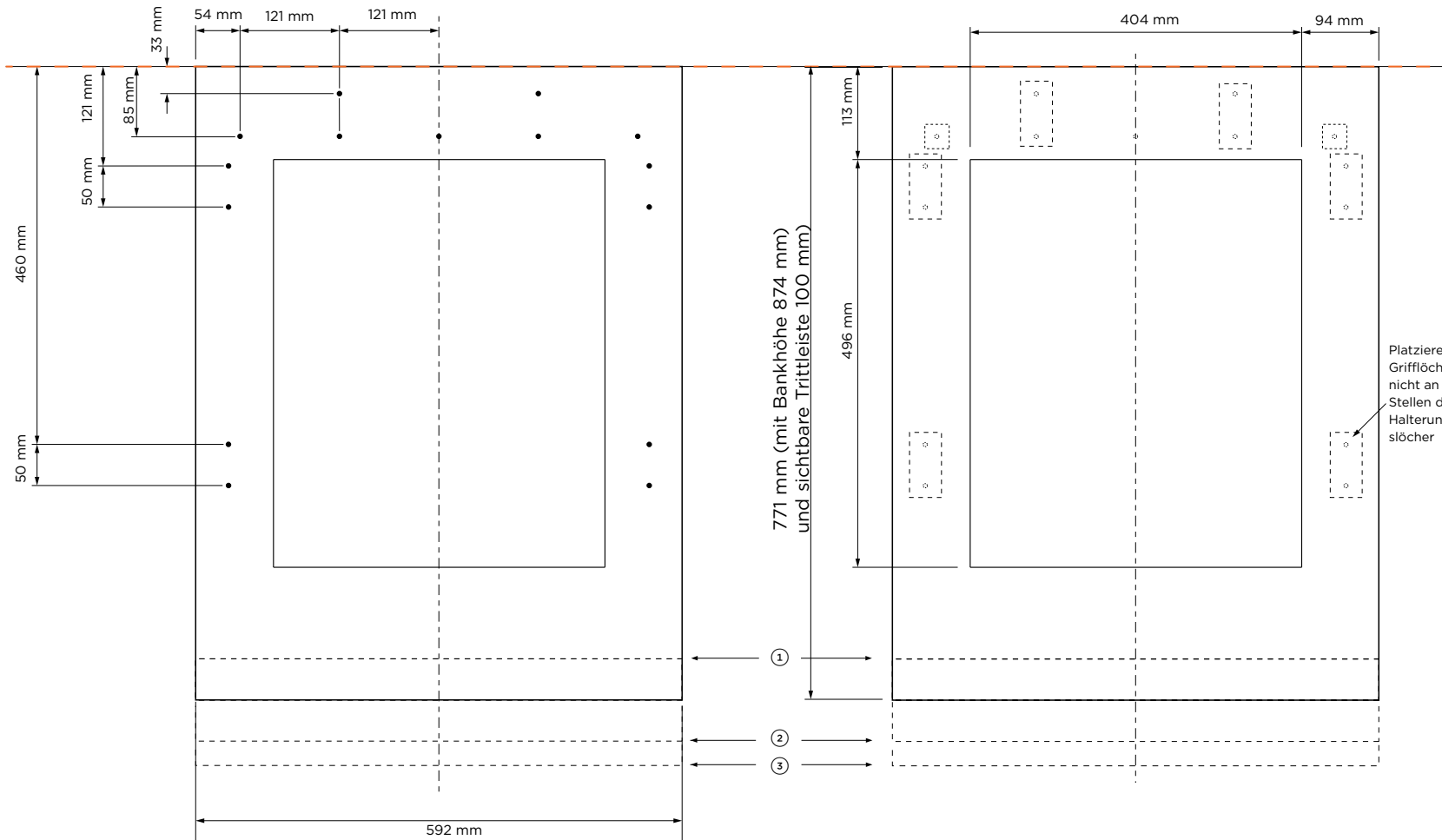

Platzieren Sie Grifflöcher nicht an den Stellen der Halterungslöcher

Modell-Nr.:

**RS6009V2RT1  
RS6009BLT1**

**HÖHE DER SICHTBAREN TRITTBLEISTE VOM BODEN BIS ZUR UNTERSEITE DER TÜRBLENDE**

- ① Höhe der sichtbaren Trittleiste 150 mm individuelle Türverkleidung 50 mm kürzer
- ② Höhe der sichtbaren Trittleiste 50 mm maßgefertigte Türblende 50 mm länger
- ③ Höhe der sichtbaren Trittleiste 15 mm maßgefertigte Türblende 85 mm

**BEZUGSPUNKT OBEN AN DER MASSGEFERTIGTEN TÜRBLENDE**

Lassen Sie einen Abstand von 3 mm zwischen der Oberseite der maßgefertigten Türblende und der Tischplatte.

**RÜCKSEITE DER MASSGEFERTIGTEN TÜRBLENDE  
POSITIONEN DER HALTERUNGSLÖCHER**

Vorbohrungen mit Ø 2,5 mm,  
alle Löcher 15 mm tief  
Die Vorderseite nicht durchdringen

**VORDERSEITE DER MASSGEFERTIGTEN TÜRBLENDE  
POSITIONEN DER GRIFFLÖCHER**

Alle Grifflöcher von Fisher & Paykel haben einen Ø von 6 mm.  
Platzieren Sie Grifflöcher nicht an den Stellen der Halterungslöcher.

**GEWICHT DER MASSGEFERTIGTEN BLENDE**

Das maximale Gewicht der maßgefertigten Fenster-Türblende beträgt 3,7 kg

Die in dieser Planungshilfe gezeigten Modelle sind möglicherweise nicht in allen Märkten verfügbar und können jederzeit geändert werden. Die Produktspezifikationen können von den gezeigten abweichen. Diese Planungshilfe sollte nicht als Installationsanleitung für ein Produkt verwendet werden. Für die sichere und korrekte Installation der hier vorgestellten Produkte sind weitere Informationen erforderlich. Spezifische Installationsanleitungen werden in Kürze auf unserer Website [fisherpaykel.com](http://fisherpaykel.com) verfügbar sein.

**MASSGEFERTIGTE TÜRBLLENDE**

Zubehör für unterstütztes Öffnen

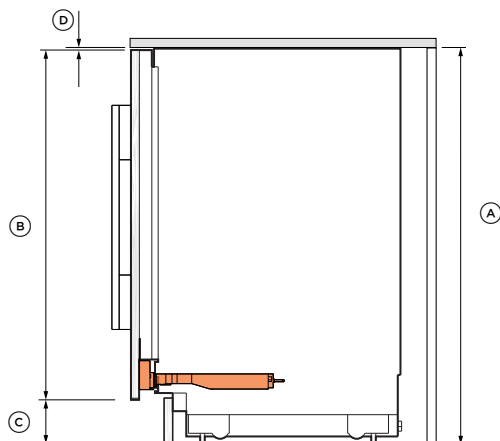

**MASSGEFERTIGTE TÜRBLLENDE**

Unterkonstruktion  
Mehrfachinstallation - Gewährleistung der  
Tischunterstützung

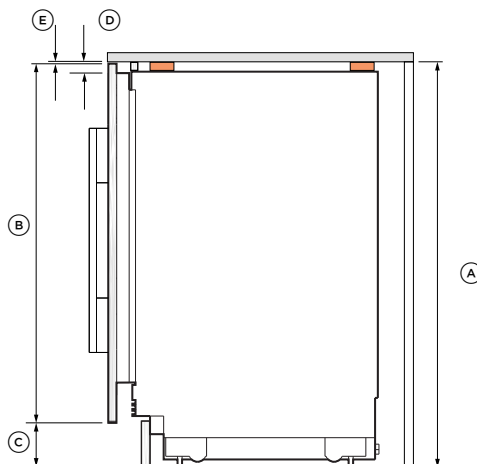

**MASSGEFERTIGTE TÜRBLLENDE**

Griffmulde

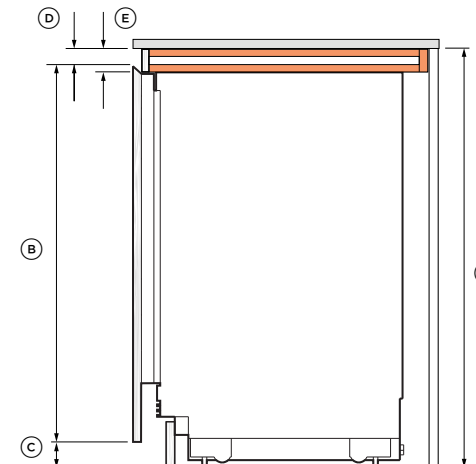

Geräteabmessungen	mm
Ⓐ Höhe Einbauraum	864-900
Ⓑ Maximale Höhe der Türblende	882
Mindesthöhe der Türblende	761
Ⓒ Höhe der sichtbaren Trittleiste	15-150
Ⓓ Spalt zwischen Türblende und Arbeitsplatte	3

**Planungsleitfaden für Zubehör für unterstütztes Öffnen in Kürze verfügbar**

Geräteabmessungen	mm
Ⓐ Höhe Einbauraum*	888-918
Ⓑ Maximale Höhe der Türblende*	900
Mindesthöhe der Türblende*	785
Ⓒ Höhe der sichtbaren Trittleiste	15-150
Ⓓ Übliche Unterkonstruktionshöhe	18
Ⓔ Spalt zwischen Türblende und Arbeitsplatte	3

\*Mit einer 18-mm-Unterkonstruktion  
\*\*Türblendenvorlage entsprechend anpassen

**Blenden-Vorlagen finden Sie unter „Vorbereitung maßgefertigter Blenden“.**

Geräteabmessungen	mm
Ⓐ Höhe Einbauraum*	909-945
Ⓑ Maximale Höhe der Türblende**	927
Mindesthöhe der Türblende**	812
Ⓒ Höhe der sichtbaren Trittleiste	15-150
Ⓓ Abstand zwischen oberer Tür und Arbeitsplatte	35
Ⓔ Unterkonstruktion	45

\*Mit 45-mm-Unterkonstruktion  
\*\*Türblendenvorlage entsprechend anpassen

**Überhang der Arbeitsplatte bei versenkbarem Griff nicht empfohlen**

Die in dieser Planungshilfe gezeigten Modelle sind möglicherweise nicht in allen Märkten verfügbar und können jederzeit geändert werden. Die Produktspezifikationen können von den gezeigten abweichen. Diese Planungshilfe sollte nicht als Installationsanleitung für ein Produkt verwendet werden. Für die sichere und korrekte Installation der hier vorgestellten Produkte sind weitere Informationen erforderlich. Spezifische Installationsanleitungen werden in Kürze auf unserer Website [fisherpaykel.com](http://fisherpaykel.com) verfügbar sein.

## VERSORGUNGSANSCHLÜSSE

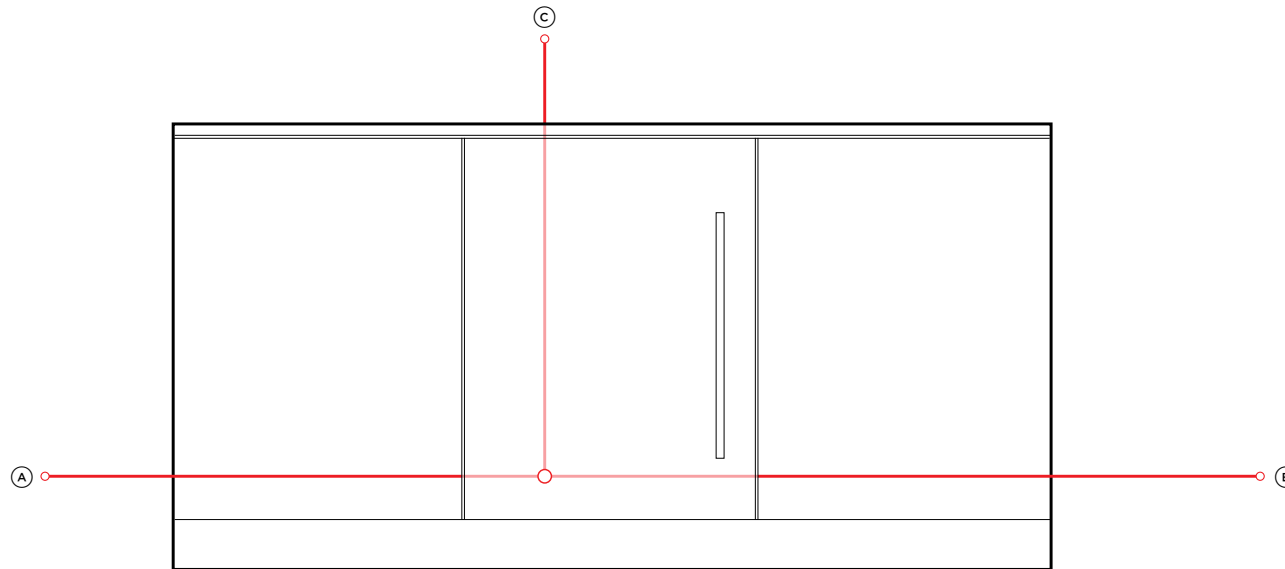

**STROM- UND WASSERANSCHLÜSSE**  
**Einbaumodell Weinschränke und Einbaumodell Getränkezentren**

Modell-Nr.:

**RS6009V2RT1, RS6009V2R1**  
**Einbaumodell Weinschränke**  
**RS6009BLT1, RS6009BL1**  
**Einbaumodell Getränkezentren**

Alle Modelle können mit Hilfe der mitgelieferten Teile eine entgegengesetzte Scharnierposition erreichen. Einzelheiten finden Sie in der Installationsanleitung.

**Elektrische Spezifikationen**

Stromversorgung	220-240 V, 50 Hz
Betrieb	10 A

HINWEIS: Es wird empfohlen, die Versorgungsanschlüsse in den benachbarten Schrank zu verlegen.

**Kabellängen elektrisch**

	Zoll	mm
Ⓐ Länge des Netzkabels (ab der linken Kante des Produkts)*	70 14/16	1800
Ⓑ Länge des Netzkabels (ab der rechten Kante des Produkts)*	78 12/16	2000
Ⓒ Länge des Netzkabels (ab der Oberseite des Produkts)*	55 2/16	1400

\* ohne Stecker

Es wird empfohlen, die Versorgungsanschlüsse in den benachbarten Schränken unterzubringen.

ZEIGT DEN BEZUGSPUNKT DES GERÄTS AN -----  
 GIBT SCHRANKABSTÄNDE AN -----

WICHTIGER HINWEIS: In dieser Anleitung können die Abmessungen um ±2 mm abweichen. Bitte lesen Sie die Installationsanleitung für detaillierte Informationen zur Installation des Produkts. Vollständige Installationsanweisungen finden Sie unter [fisherpaykel.com](http://fisherpaykel.com)

## DATENBLÄTTER HANDHABEN

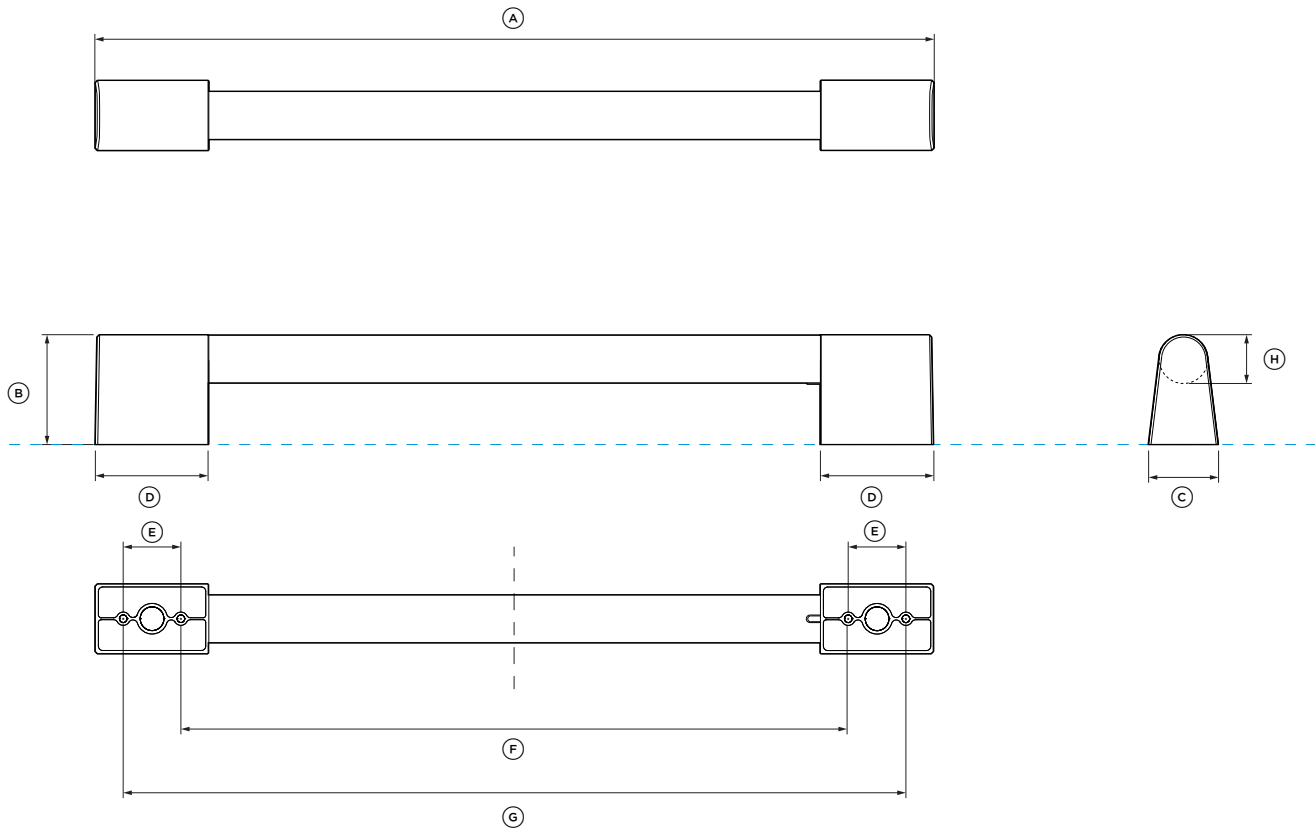

**GRIFFDATENBLATT**  
Für alle Modelle des Einbaumodell-Weinschranks und des Einbaumodell-Getränkezentrens

Modell-Nr.:  
**Profi-Griff AHP3RD09**

Für Modelle:  
**RS6009V2RT1, RS6009V2R1**  
**Einbaumodell Weinschränke RS6009SBLT1, RS6009SBL1**  
**Einbaumodell Getränkezentren**

Griffabmessungen	mm
Ⓐ Gesamtlänge des Griffs	442
Ⓑ Gesamthöhe des Griffs	58
Ⓒ Gesamtbreite des Griffs	37
Ⓓ Länge des Standfußes	60
Ⓔ Abstand zwischen den Befestigungslöchern	30
Ⓕ Abstand zwischen den inneren Befestigungslöchern	353
Ⓖ Abstand zwischen den äußeren Befestigungslöchern	413
ⓓ Stärke der Griffschiene	25

**SCHRAUBEN**

M5 X 12 " Halbrundkopfschraube (4 pro Griff).  
Passend für standardmäßige 19-mm-Blenden. Bei dickeren Blenden sind möglicherweise Senkbohrungen oder längere Schrauben erforderlich.

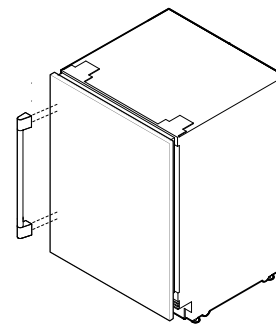
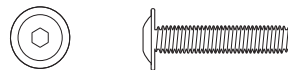

ZEIGT DEN BEZUGSPUNKT DES GERÄTS AN -----  
GIBT SCHRANKABSTÄNDE AN -----

**WICHTIGER HINWEIS:** In dieser Anleitung können die Abmessungen um ±2 mm abweichen. Bitte lesen Sie die Installationsanleitung für detaillierte Informationen zur Installation des Produkts. Vollständige Installationsanweisungen finden Sie unter [fisherpaykel.com](http://fisherpaykel.com)

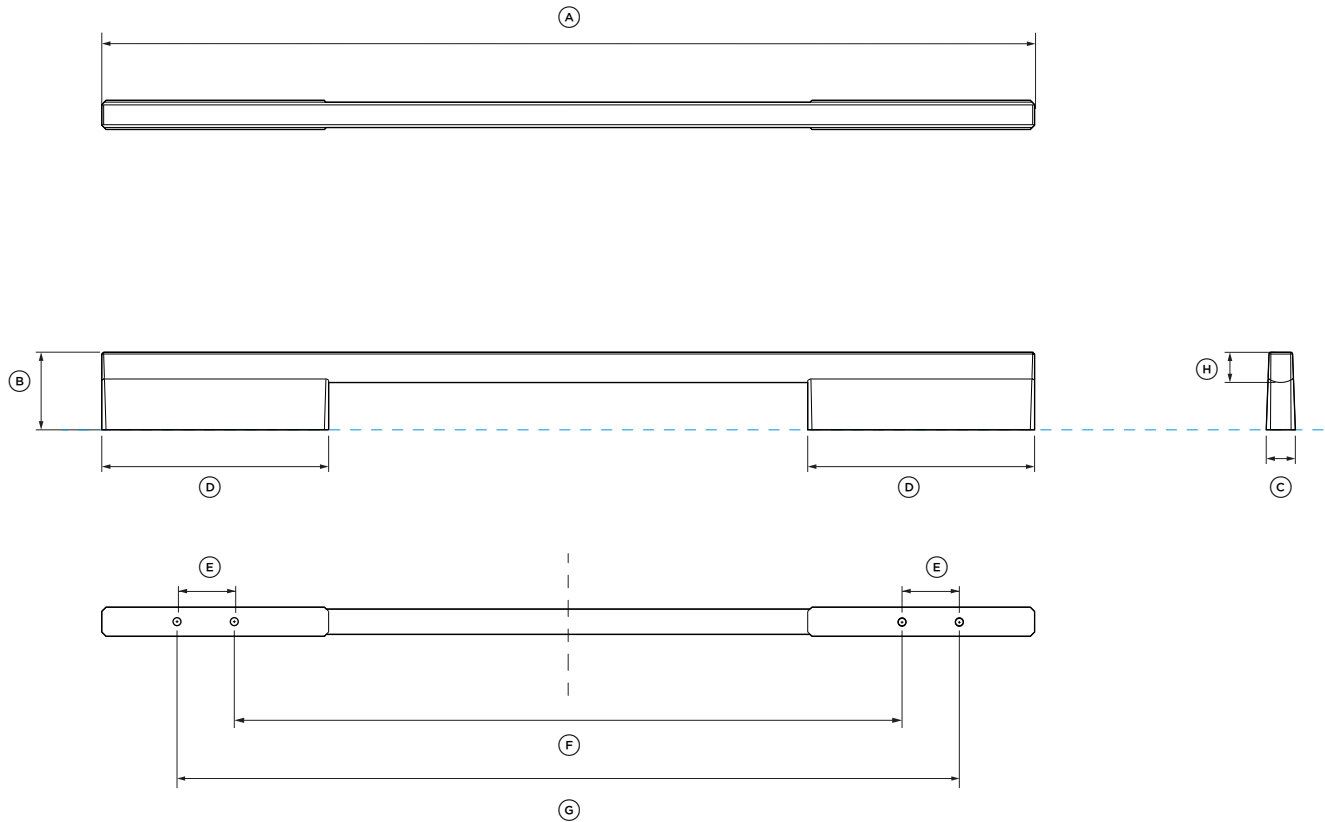

**GRIFFDATENBLATT**  
Für alle Einbaumodell-Weinschränke und Einbaumodell-Getränkezentren

Modell-Nr.:

**Feiner Aluminiumgriff AHD5RD09**

**Feiner schwarzer Aluminiumgriff AHD5RD09B**

Für Modelle:

**RS6009V2RT1, RS6009V2R1**

**Einbaumodell Weinschränke RS6009SBLT1, RS6009SBL1**

**Einbaumodell Getränkezentren**

Griffabmessungen	mm
Ⓐ Gesamtlänge des Griffs	493
Ⓑ Gesamthöhe des Griffs	41
Ⓒ Gesamtbreite des Griffs	15
Ⓓ Länge des Standfußes	120
Ⓔ Abstand zwischen den Befestigungslöchern	30
Ⓕ Abstand zwischen den inneren Befestigungslöchern	353
Ⓖ Abstand zwischen den äußeren Befestigungslöchern	413
ⓓ Stärke der Griffschiene	16

**SCHRAUBEN**

M5 X 12 " Halbrundkopfschraube (4 pro Griff).  
Passend für standardmäßige 19-mm-Blenden. Bei dickeren Blenden sind möglicherweise Senkbohrungen oder längere Schrauben erforderlich.

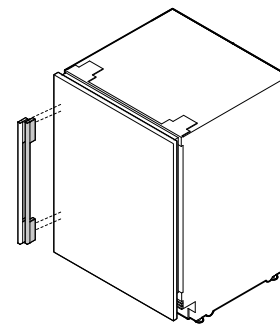
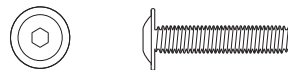

ZEIGT DEN BEZUGSPUNKT DES GERÄTS AN -----  
GIBT SCHRANKABSTÄNDE AN -----

WICHTIGER HINWEIS: In dieser Anleitung können die Abmessungen um ±2 mm abweichen. Bitte lesen Sie die Installationsanleitung für detaillierte Informationen zur Installation des Produkts. Vollständige Installationsanweisungen finden Sie unter [fisherpaykel.com](http://fisherpaykel.com)

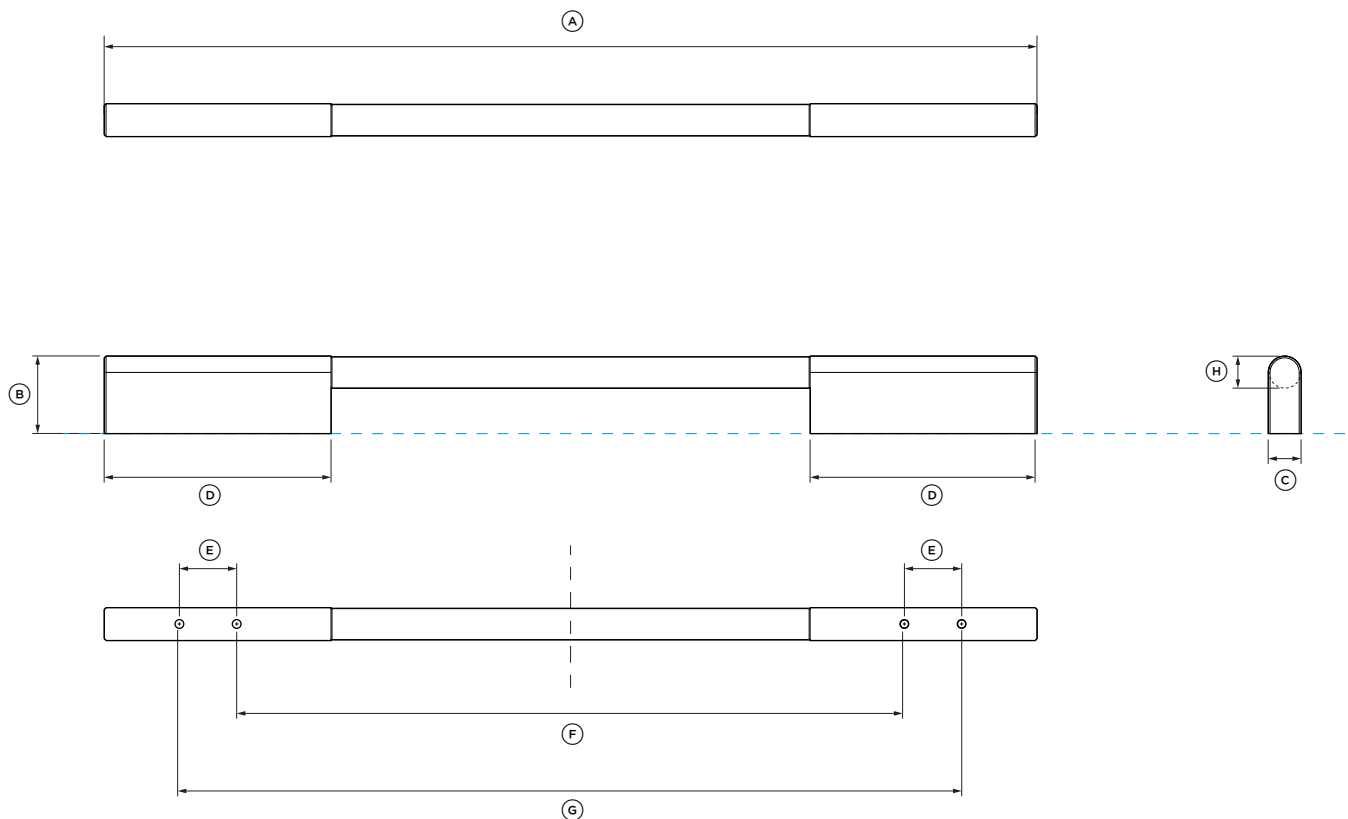

**GRIFFDATENBLATT**  
Für alle Einbaumodell-Weinschränke und Einbaumodell-Getränkezentren

Modell-Nr.:  
**Feiner runder Griff AHSRD09**

Für Modelle:  
**RS6009V2RT1, RS6009V2R1**  
**Einbaumodell Weinschränke RS6009SBLT1, RS6009SBL1**  
**Einbaumodell Getränkezentren**

Griffabmessungen	mm
A Gesamtlänge des Griffs	493
B Gesamthöhe des Griffs	41
C Gesamtbreite des Griffs	17
D Länge des Standfußes	120
E Abstand zwischen den Befestigungslöchern	30
F Abstand zwischen den inneren Befestigungslöchern	353
G Abstand zwischen den äußeren Befestigungslöchern	413
H Stärke der Griffschiene	17

ZEIGT DEN BEZUGSPUNKT DES GERÄTS AN -----

GIBT SCHRANKABSTÄNDE AN -----

**WICHTIGER HINWEIS:** In dieser Anleitung können die Abmessungen um ±2 mm abweichen. Bitte lesen Sie die Installationsanleitung für detaillierte Informationen zur Installation des Produkts. Vollständige Installationsanweisungen finden Sie unter [fisherpaykel.com](http://fisherpaykel.com)

**SCHRAUBEN**

M5 X 12 " Halbrundkopfschraube (4 pro Griff).  
Passend für standardmäßige 19-mm-Blenden. Bei dickeren Blenden sind möglicherweise Senkbohrungen oder längere Schrauben erforderlich.

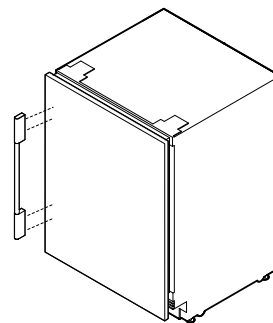
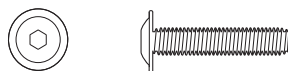



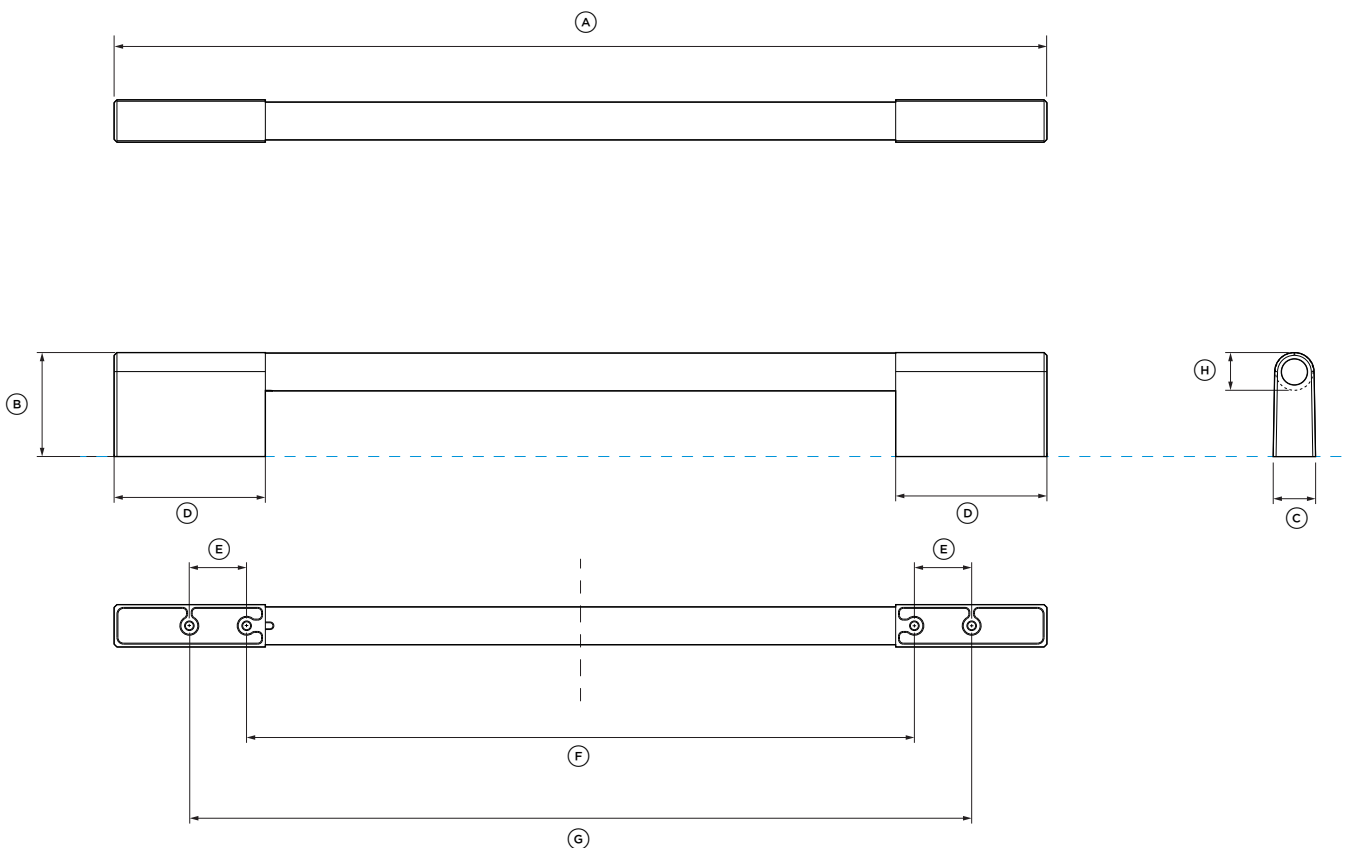

**SCHRAUBEN**

M5 X 12 " Halbrundkopfschraube (4 pro Griff).  
 Passend für standardmäßige 19-mm-Blenden. Bei  
 dickeren Blenden sind möglicherweise Senkbohrungen  
 oder längere Schrauben erforderlich.

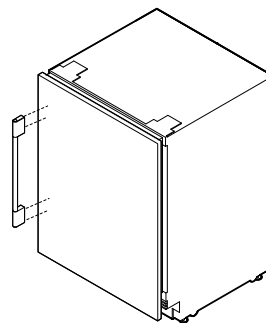
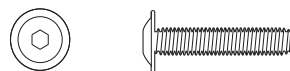

**GRIFFDATENBLATT**  
 Für alle Einbaumodell-Weinschränke und  
 Einbaumodell-Getränkezentren

Modell-Nr.:  
**Klassischer Griff AHCLRD09**

Für Modelle:  
**RS6009V2RT1, RS6009V2R1**  
**Einbaumodell Weinschränke RS6009SBLT1, RS6009SBL1**  
**Einbaumodell Getränkezentren**

Griffabmessungen	mm
Ⓐ Gesamtlänge des Griffs	414
Ⓑ Gesamthöhe des Griffs	55
Ⓒ Gesamtbreite des Griffs	22
Ⓓ Länge des Standfußes	80
Ⓔ Abstand zwischen den Befestigungslöchern	30
Ⓕ Abstand zwischen den inneren Befestigungslöchern	353
Ⓖ Abstand zwischen den äußeren Befestigungslöchern	413
Ⓗ Stärke der Griffschiene	20

ZEIGT DEN BEZUGSPUNKT DES GERÄTS AN -----  
 GIBT SCHRANKABSTÄNDE AN -----

WICHTIGER HINWEIS: In dieser Anleitung können die Abmessungen um ±2 mm abweichen.  
 Bitte lesen Sie die Installationsanleitung für detaillierte Informationen zur Installation des  
 Produkts. Vollständige Installationsanweisungen finden Sie unter [fisherpaykel.com](http://fisherpaykel.com)

