

**F I S H E R & P A Y K E L**

**ACTIVESMART™ INTEGRERAD  
KYL OCH FRYS**

---

RS9120W-modeller

**INSTALLATIONSGUIDE**

**SV**

# INNEHÅLL

---

- ① SÄKERHET OCH VARNINGAR
- ② KOMPONENTER
- ③ VERKTYG
- ④ APPARAT- OCH UTRYMMESMÅTT
- ⑤ SKÅPALTERNATIV
- ⑥ MÅTT FÖR DÖRRPANEL OCH SOCKEL I ROSTFRITT STÅL
- ⑦ MÅTT FÖR ANPASSAD DÖRRPANEL OCH SOCKEL
- ⑧ MONTERINGSMÅTT FÖR ANPASSAD DÖRRPANEL
- ⑨ MONTERINGSMALL FÖR ANPASSAD DÖRRPANEL
- ⑩ DÖRMELLANRUM
- ⑪ ELEKTRICITET OCH VVS
- ⑫ FÖRE INSTALLATION
- ⑬ FÖRBEREDELSE AV HÅLUTRYMME
- ⑭ ANSLUTNING AV VATTEN- OCH STRÖMTILLFÖRSEL
- ⑮ MONTERING AV ÖVRE LIST
- ⑯ MONTERING AV SIDOFÄSTE
- ⑰ PLACERING I SKÅPET
- ⑱ INRIKTNING I SKÅPET
- ⑲ MONTERING AV DÖRRPANELER - ROSTFRITT STÅL
- ELLER
- ⑳ MONTERING AV DÖRRPANELER - ANPASSAD
- ㉑ INFÄSTNING I SKÅP
- ㉒ MONTERING AV VATTENFILTER
- ㉓ MONTERING AV SOCKEL
- ㉔ MONTERING AV DÖRR- OCH LÅDLISTER
- ㉕ MONTERING AV SKÅPLISTER - [A] MED FLEXIBEL FJÄDERKLÄMMA
- ELLER
- ㉖ MONTERING AV SKÅPLISTER - [B] MED FAST SKRUV
- ㉗ CHECKLISTA FÖR SLUTKONTROLL

---

## VIKTIGT!

### SPARA DESSA INSTRUKTIONER

De modeller som visas i denna installationsguide kanske inte finns tillgängliga på alla marknader och kan komma att ändras när som helst. För aktuell information om vilken modell och specifikation som finns i ditt land kan du gå till vår webbplats [fisherpaykel.com](https://fisherpaykel.com) eller kontakta din lokala Fisher & Paykel-återförsäljare.

**⚠ VARNING!**



**Varning för elektrisk stöt**  
Läs och följ de säkerhets- och varningstexter som beskrivs i denna installationsmanual innan enheten används.  
Om detta inte görs kan det leda till dödsfall, elektrisk stöt, brand eller personskada.

**⚠ VARNING!**



**Risk för skärskador**  
Var försiktig - panelens kanter är vassa.  
Om du inte är försiktig kan det resultera i skador eller skärsår.

**⚠ VARNING!**



**Den här apparaten är tung upptill och måste förankras för att förhindra att den välter framåt.**  
För att säkerställa att apparaten står stabilt under alla belastningsförhållanden, måste medföljande förankringsfäste och beslag installeras av en behörig installatör och enligt följande installationsanvisningar.

**VIKTIGT!**

- Det är viktigt att installatören följer instruktionerna i den här installationsguiden för att säkerställa korrekt installation och användning av apparaten. Se till att du läser installationsguiden noggrant och förstår all information.
- Vattenanslutningen till din is- och vattenapparat måste installeras av en auktoriserad VVS-montör eller en servicetekniker som utbildats och godkänts av Fisher & Paykel samt uppfylla alla tillämpliga lagar.
- Installation och användning MÅSTE följa alla tillämpliga VVS-regler. Kontakta din kommun för information om tillämpliga VVS-regler. Du måste följa deras riktlinjer när du installerar vattenfiltreringssystemet.
- För att undvika allvarlig sjukdom eller dödsfall ska du endast ansluta vattenfiltret till säkert dricksvatten.
- Vattenfilterinsatsen måste bytas när bytesindikatorn tänds. Detta sker var sjätte månad.
- Om vattenfiltreringssystemet har frusit ska filterinsatsen bytas. Om engångsfiltret inte byts ut enligt rekommenderade intervall kan det leda till försämrad filterfunktion och att filtret slutar fungera helt, vilket kan orsaka egendomsskada på grund av vattenläckage eller översvämning.
- Om filtret håller avsevärt kortare än vad det borde, rekommenderar vi att du rådfrågar en rörmokare eller din vattenleverantör om lämpliga filtreringskrav för ditt hushållsvatten.
- Det är kundens ansvar att byta filter och det täcks inte av garantin, förutom om defekta delar eller material förekommer i filterinsatsen.
- Om vattnet inte har bildat is under en viss tid, eller om isen smakar eller luktar konstigt, ska du kasta isen och se spolningsinstruktionerna i installationsavsnittet i den här bruksanvisningen/installationsguiden. Om smaken eller lukten inte blir bättre kan du behöva byta till en ny filterinsats.
- Använd de nya slangarna som medföljer apparaten. Du får INTE återanvända gamla slangar från gamla vatten- och isanslutningar.
- Vattenfiltreringssystemet klarar ett vattentryck på upp till 120 psi (827 kPa). Se till att den medföljande tryckreglerventilen monteras innan vattenfiltreringssystemet installeras. Du får INTE installera systemet om trycket överstiger 120 psi (827 kPa).

För att minska risken för egendomsskada på grund av vattenläckage eller översvämning:

- Installera INTE system i utrymmen där omgivningstemperaturen kan nå över 38 °C eller under 0,6 °C.
- Får INTE installeras på varmvattenledningar. Den maximala arbetsvattentemperaturen för detta filtersystem är 38 °C.
- Får INTE installeras där vattentryckslag kan förekomma. Om tryckslag förekommer måste en tryckslagsdämpare installeras.

**VARNING!**

För att minska risken för kvävning:

- Låt INTE barn under tre år komma åt små delar under installationen av vattenfiltret.

**Intern låda (installationsats)**

Placerad inuti apparaten

**A** Monteringssats för förankringsfäste



Förankringsfäste  
(1)



Betongplugg  
(4)

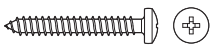

#10x40 krysskruv  
(4)

**B** Sats för dörrpanelsfäste



Sidofäste  
(10)



Sidoförstärkningsjärn  
(10x)



8x16 kupolskruv  
(36)

**C** Monteringssats för dörr-/lådlist

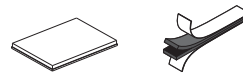

Dubbelfästande flikar  
(12)



Sidokåpa  
(2)

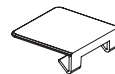

Övre kåpa  
(4)

**D** Monteringssats för skåpets sidolist



Fäste för sidolist  
(6)



Fjäderklämma  
(6)



8x16 kupolskruv  
(12)

**E** Monteringssats för övre list



Fäste för skåpets övre list  
(2)



M5 mutter  
(4)



M5x8 krysskruv  
(4)

**F** Monteringssats sidofäste

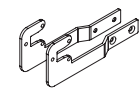

Basfästen för sidor (höger/vänster)  
(2)



M5x8 försänkt krysskruv (4)



M5x10 krysskruv  
(10)

**G** Monteringssats för monteringsfäste



Monteringsfäste  
(4)



M5x8 försänkt krysskruv (8)



Skruvkåpa  
(4)

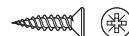

8x19 dubbelgängad  
(8)

**Z** Diverse komponenter

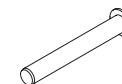

Gångjärnsbegränsande stift  
(1)



8x16 insexskruv med kullrigt huvud  
(3)

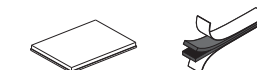

Dubbelfästande flikar  
(6)

## 2 KOMPONENTER

### Yttre låda

Finns på apparatens baksida

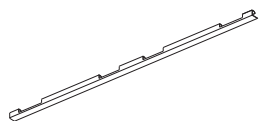

Sidolist dörr  
(2)

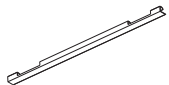

Sidolist låda  
(2)



Sidolist skåp  
(2)

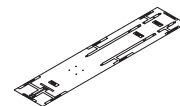

Mall för dubbelsidig dörrpanel  
(1)



Övre list  
(1)

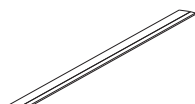

Övre list låda  
(1)

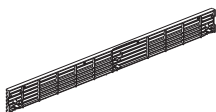

Övre galler (1)



Sockel  
(1)

### Is- och vattendisplay

(Endast is- och vattenmodeller)  
Placerad inuti apparaten

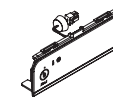

Extern displaymodul  
(1)

### Paket med diverse föremål

Placerat inuti apparaten



Användarmanual  
(1)



Service och garanti  
(1)



Installationsguide  
(1)



Vattenfilter  
(1)



Filterinsatsverktyg  
(1)



Luftflödesavskiljare  
(1)

### Sockelfilter

Placerat inuti apparaten

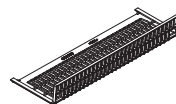

Sockelfilter  
(1)

### Sats för vattenkopplingar

(Endast is- och vattenmodeller)  
Placerat inuti apparaten



Hylslåsklämma  
(1)



Adapter för vattenkran (1)

## 2 KOMPONENTER

### Dörrpanelsuppsättning

Medföljer ej och måste köpas separat

### Dörrpanelsuppsättning i rostfritt stål (Fisher & Paykel):

Inkluderar 1x enkel dörrpanel och 1x lådpanel.

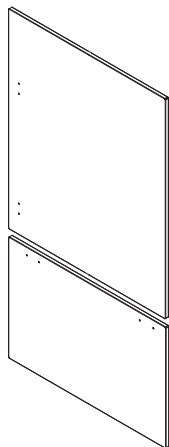

Dörrpanelsuppsättning utan vattendispenser (RD9120W / RD9121W)



M5x14 kupolkrysskruv (SS) (24)

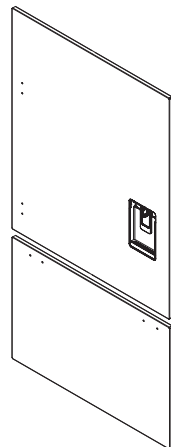

Dörrpanelsuppsättning för is- och vattenmodell (RD9120WRU / RD9121WRU)

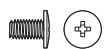

M5x14 kupolkrysskruv (SS) (24)

### Uppsättning anpassade dörrpaneler:

Tillhandahålls av kunden så att den passar kundens skåp.  
Gäller endast för modeller utan vattendispenser.

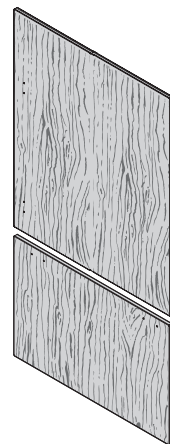

### Dörrhandtagsuppsättning

Ingår ej och måste köpas separat. Välj mellan alternativen nedan:

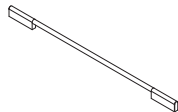

Modernt runt dörrhandtag (2)

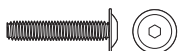

M5x25 insexskruv med kullrigt huvud (8)

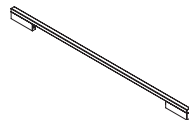

Modernt fyrkantigt dörrhandtag (2)



M5x25 insexskruv med kullrigt huvud (8)

## 3 VERKTYG

### Verktyg som krävs

Ingår ej i apparaten

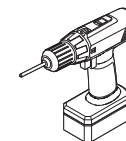

Skruvdragare

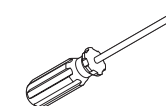

Torxmejsel

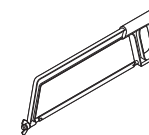

Bågfil

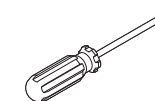

Kryssmejsel



Avbitartång

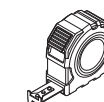

Måttband

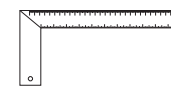

Linjal



Blyertspenna

### Verktyg som medföljer

Ingår i invändig låda

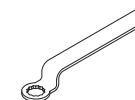

FPA-skruvnyckel (1)



Insexnyckel (1)

## ④ APPARAT- OCH UTRYMMESMÅTT

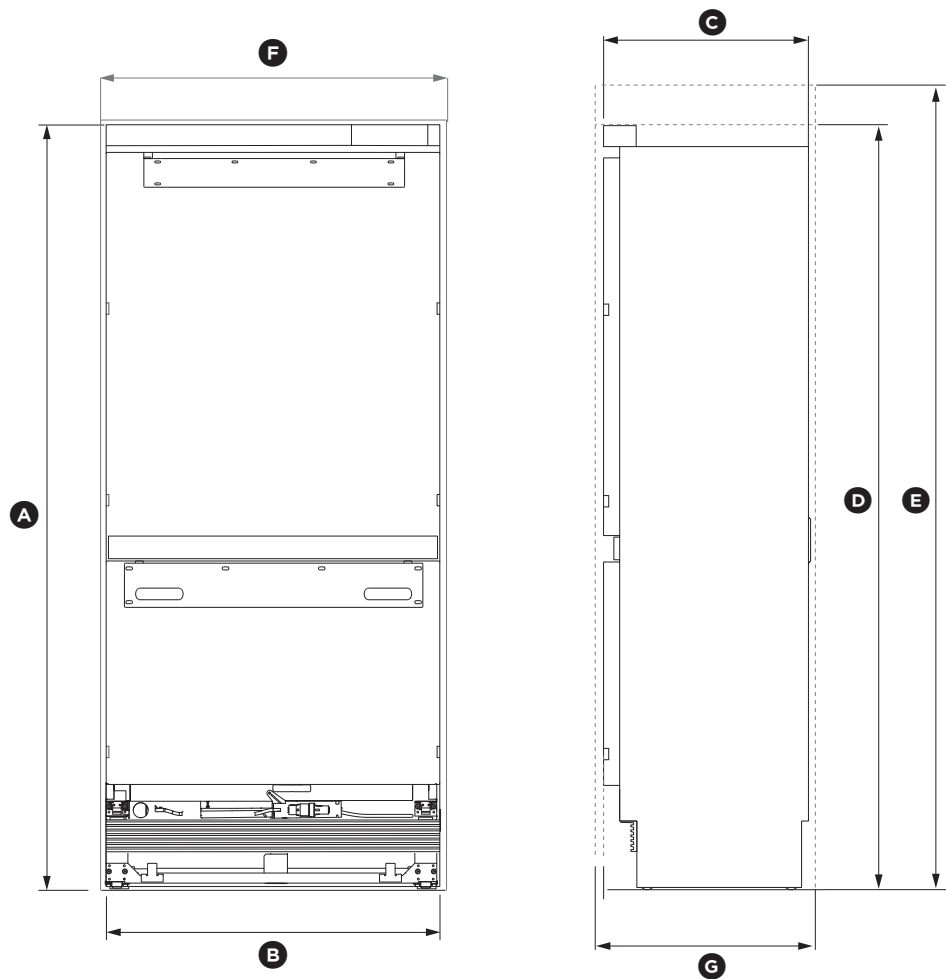

SEDD FRAMIFRÅN

SEDD I PROFIL

APPARATMÅTT	mm
Ⓐ Apparats totala höjd*	2028
Ⓑ Apparats totala bredd	890
Ⓒ Apparats totala djup (utan dörrpaneler)	606

\* inkluderar monterade fötter

### VIKTIGT!

För enklare montering ska du säkerställa att utrymmets bredd är densamma uppifrån och ned och att höjden är densamma från vänster till höger.

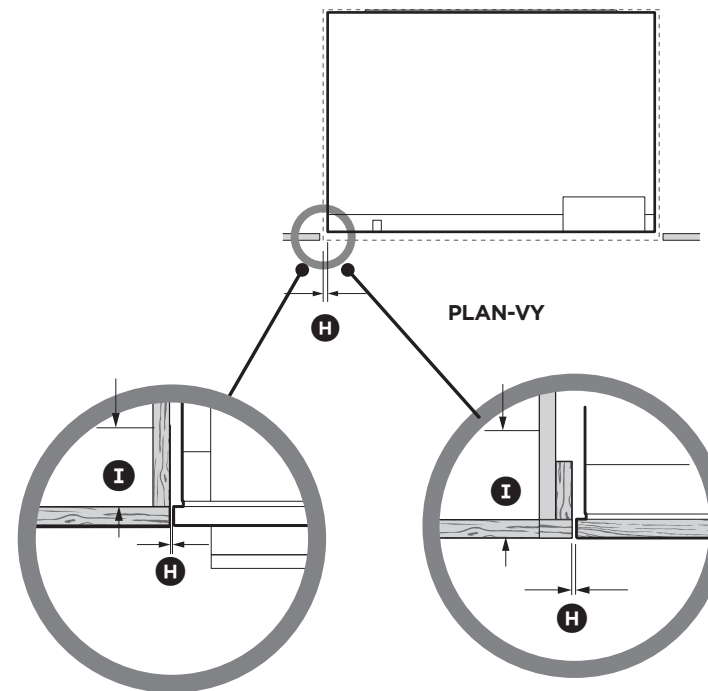

Plan installation  
Utan ram: Färdig vinkel, överdel och sidor

Plan installation  
Med ram: Färdig vinkel, överdel och sidor

HÅLUTRYMMETS MÅTT	mm
Ⓓ Utrymmets totala höjd (för kylskåp med RD9120 dörrpanelsats)	2032
Ⓔ Utrymmets totala höjd (för kylskåp med RD9121 dörrpanelsats)	2134
Ⓕ Utrymmets totala bredd	914
Ⓖ Utrymmets totala djup	635
Ⓗ Minsta skåpavstånd från dörrpanelernas kant	4
Ⓘ Minsta nödvändiga färdiga vinkel (utrymmets övre del och sidor)*	min. 89

OBS! Medföljande övre list gör att höjden på utrymmet kan antingen vara 2032 mm eller 2134 mm.

\* Med en tjocklek på dörrpanelen på 19 mm.

## 5 SKÅPALTERNATIV

**SKÅP UTAN RAM**  
(Riktar in apparaten efter skåpet)

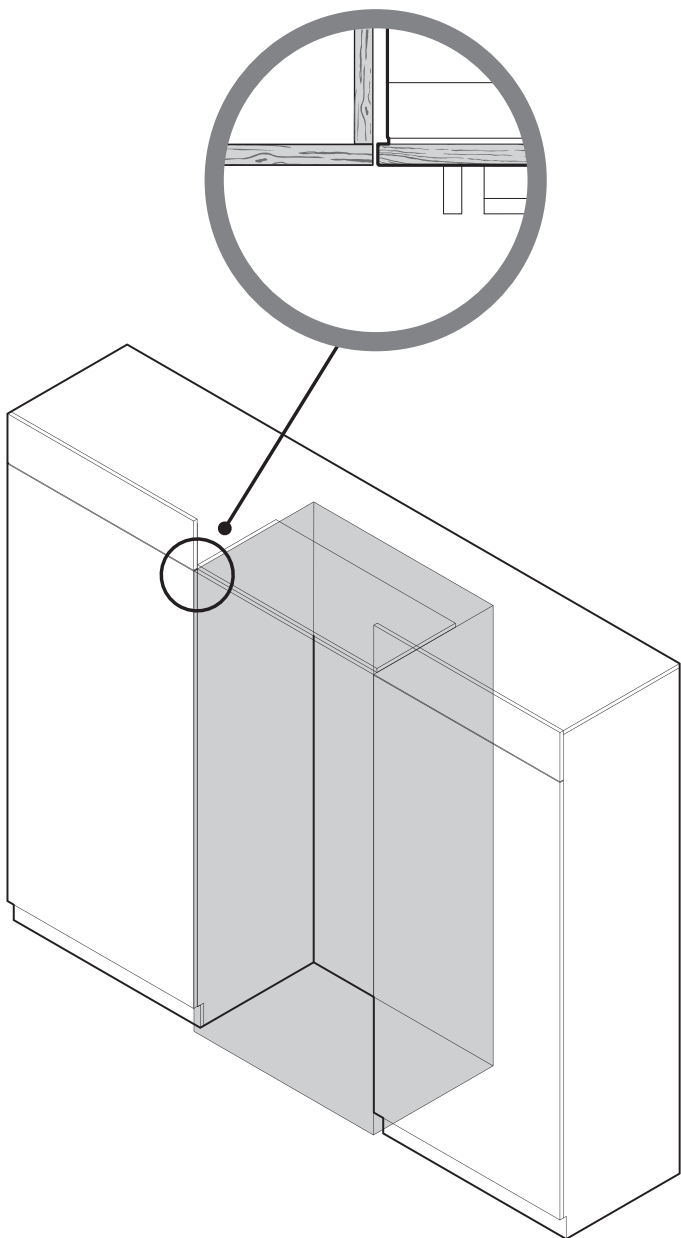

**SKÅP MED RAM**  
(Riktar in apparaten efter skåpets ram)

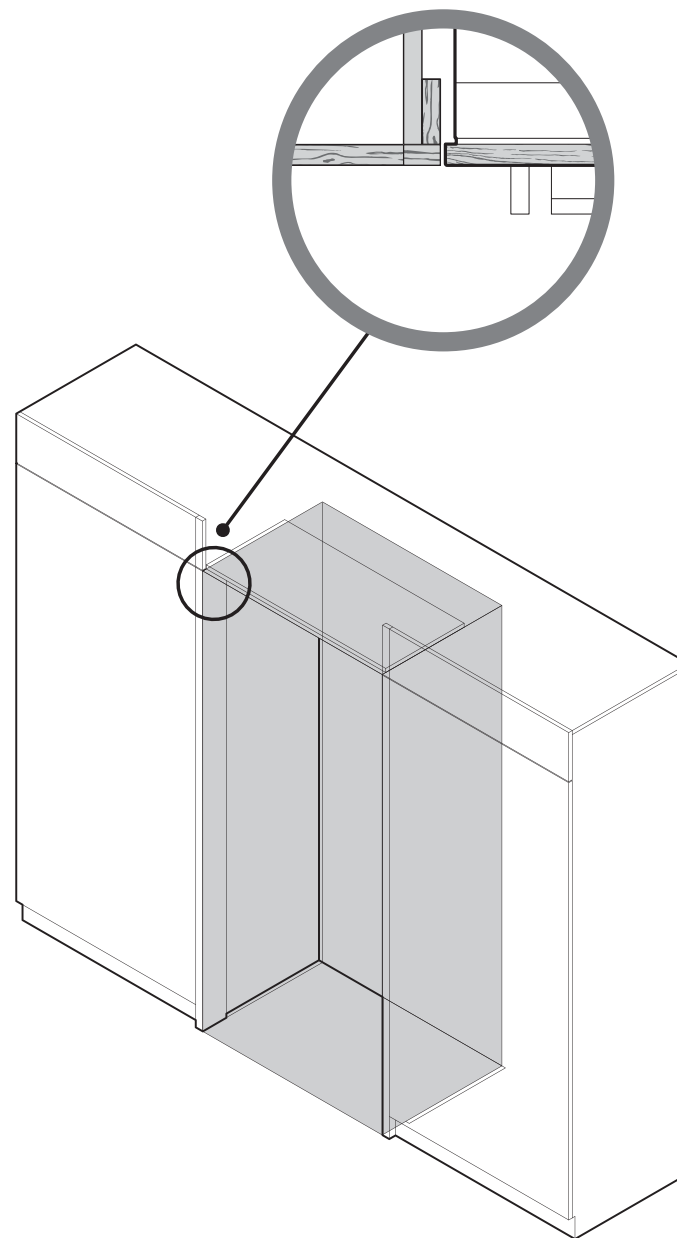

Obs! Bilderna används endast som referens och anger inte den aktuella bredden för skåpets utrymme.



## 6 MÅTT FÖR DÖRRPANEL OCH SOCKEL I ROSTFRITT STÅL

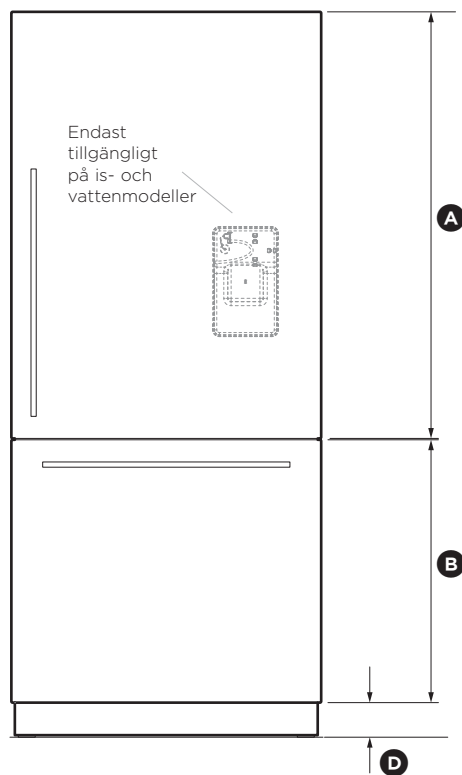

UPPSÄTTNING DÖRRPANELER  
RD9120W/RD9120WRU

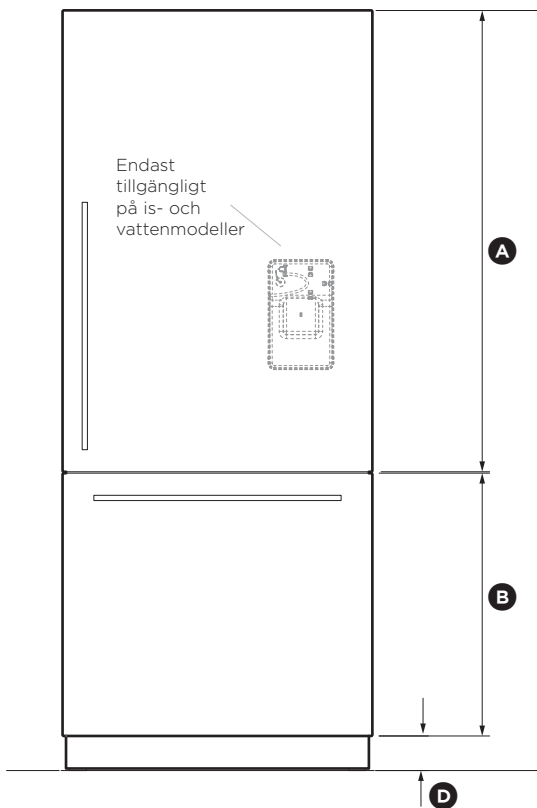

UPPSÄTTNING DÖRRPANELER  
RD9121W/RD9121WRU

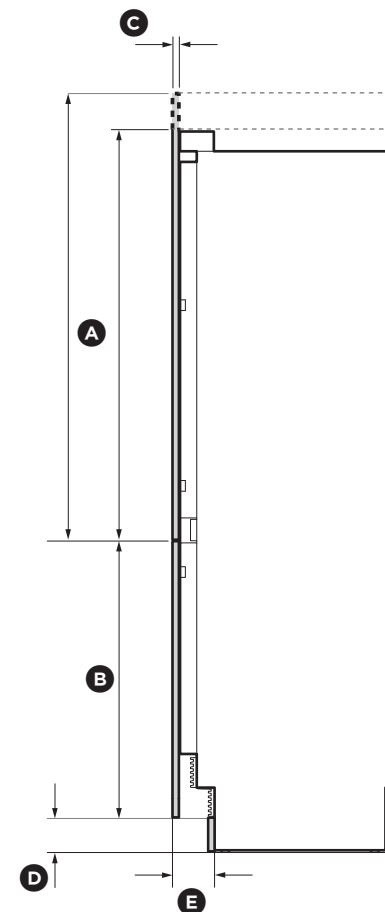

### MÅTT FÖR DÖRRPANELUPPSÄTTNING

	RD9120W/ RD9120WRU	RD9121W/ RD9121WRU
Ⓐ Höjd på övre dörrpanel	1150	1252
Ⓑ Höjd på nedre lådpanel	772	772
Ⓒ Djup på apparatens frontpaneler (utan handtag)	19	19

Obs!

- Frontpaneler i rostfritt stål från Fisher & Paykel (tillval). Modell nr. RD9120W / RD9121W (modell utan vattendispensering) och modell nr. RD9120 WRU/ RD9121WRU (modell med is och vatten).

### MÅTT PÅ SOCKEL

	mm
Ⓓ Höjd på sockel	102
Ⓔ Djup på sockel (mätt från dörrpanelerna)	120

Obs!

- Sockel i rostfritt stål, höjd 102 mm, levereras med apparaten.
- Kunden måste införskaffa en egen anpassad sockel, höjd 102–152 mm.
- Om sockeln är högre än 102 mm, förkorta höjden på nedre gallret i enlighet med detta. Se "Montering av sockel" för mer information.

## 7 MÅTT FÖR ANPASSAD DÖRRPANEL OCH SOCKEL

### VIKTIGT!

Anpassade dörr-/lådpaneler kan endast användas för modeller utan vattendispenser.

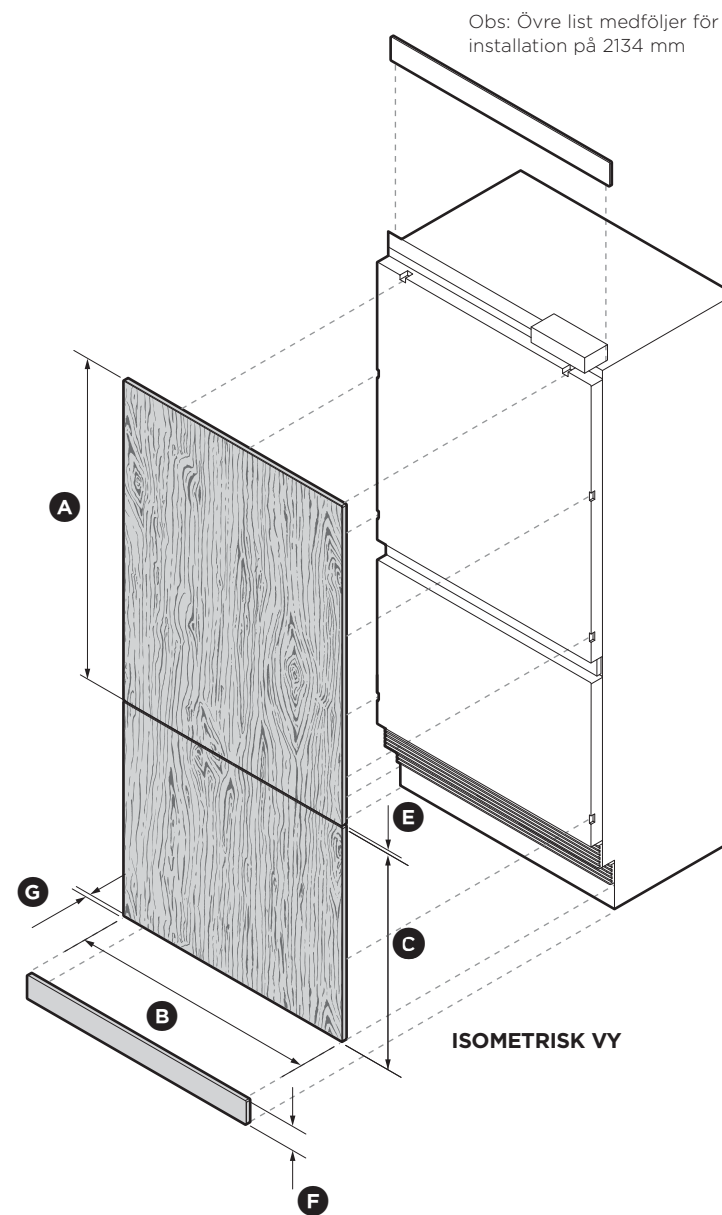
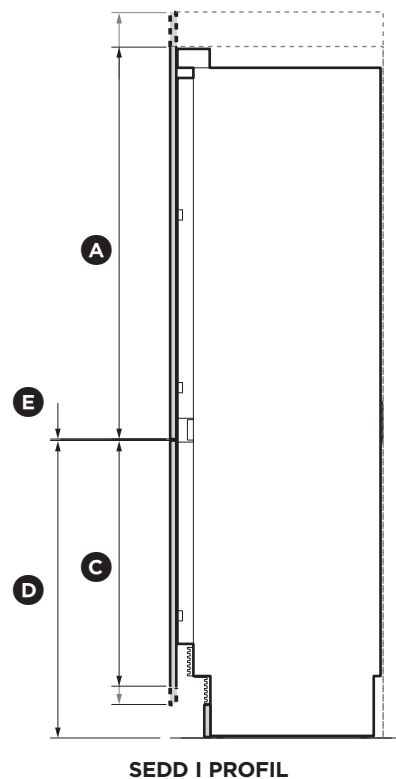

#### MÅTT FÖR ANPASSAD PANEL

	mm
Ⓐ Höjd på övre dörrpanel	1150 - 1252
Ⓑ Bredd på övre dörrpanel och nedre lådpanel	906
Ⓒ Höjd på nedre lådpanel	722 - 772
Ⓓ Höjd från apparatens nedre del till nedre lådpanelens övre del	874
Ⓔ Mellanrum mellan övre dörrpanel och nedre lådpanel	4
Ⓕ Höjd på sockel*	102 - 152
Ⓖ Djup på anpassade paneler	16 - 25

#### DÖRRPANELENS VIKT

	kg
Maximal vikt för övre dörrpanel (med handtag)	20
Maximal vikt för nedre lådpanel (med handtag)	11

\* Anpassad sockel bör ha en höjd på 102-152 mm i förhållande till dörr-/ lådpanelens höjd.

Obs!

- Anpassade dörrpaneler och sockel måste tillhandahållas av kunden.
- Om sockeln är högre än 102 mm, förkorta höjden på nedre gallret i enlighet med detta. Se "Montering av sockel" för mer information.

## 8 MONTERINGSMÅTT FÖR ANPASSAD DÖRRPANEL

Ritningarna nedan gäller endast för modeller utan vattendispensering (RS9120WRJ och RS9120WLJ). Måtten gäller för förberedelse och installation av anpassade dörrpaneler. Du kan ladda ner en mapp med förberedelsen (dwg- och dxf-filer) på [thekitchentools.fisherpaykel.com](http://thekitchentools.fisherpaykel.com).

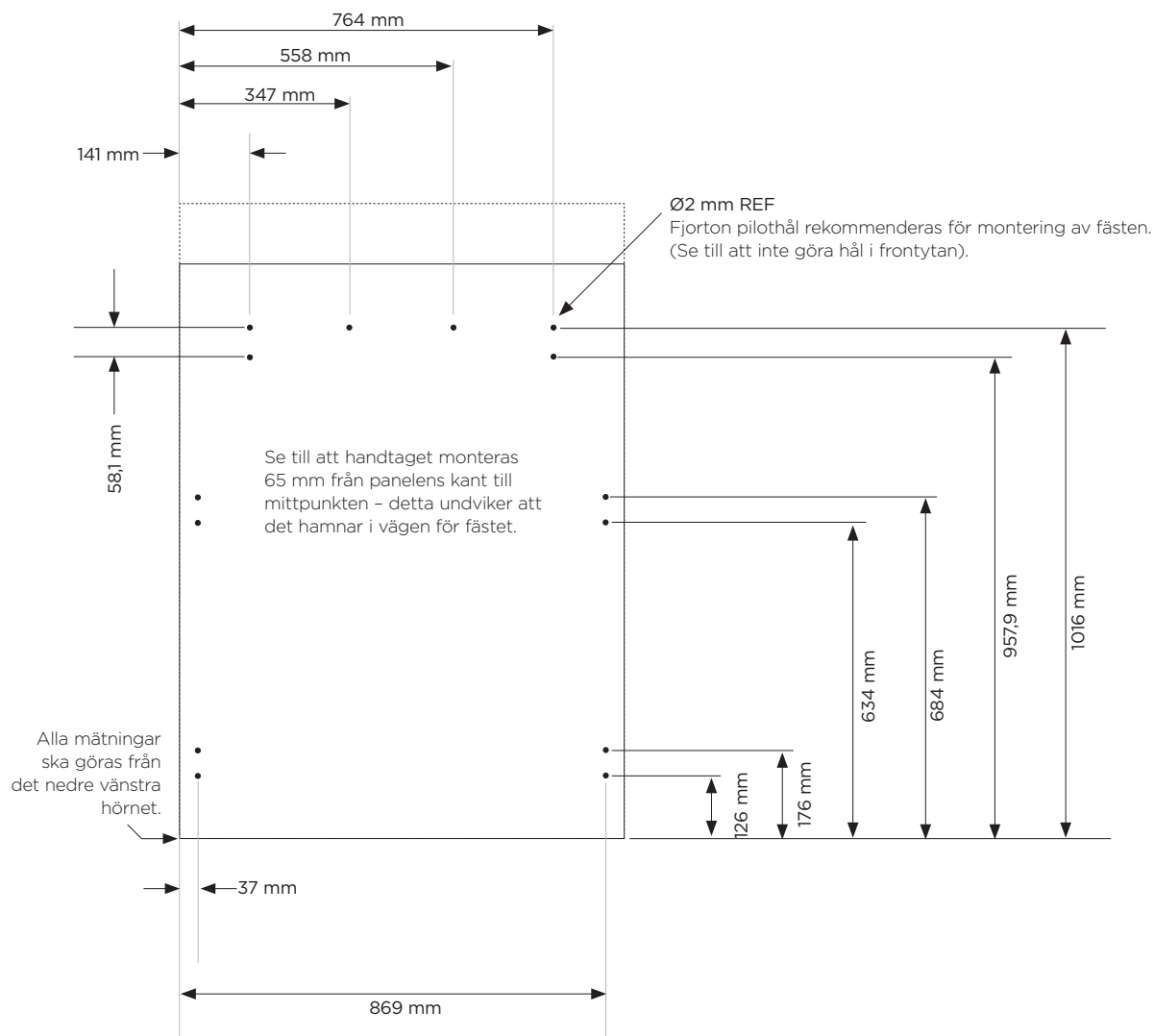

ÖVRE PANEL - SEDD BAKIFRÅN

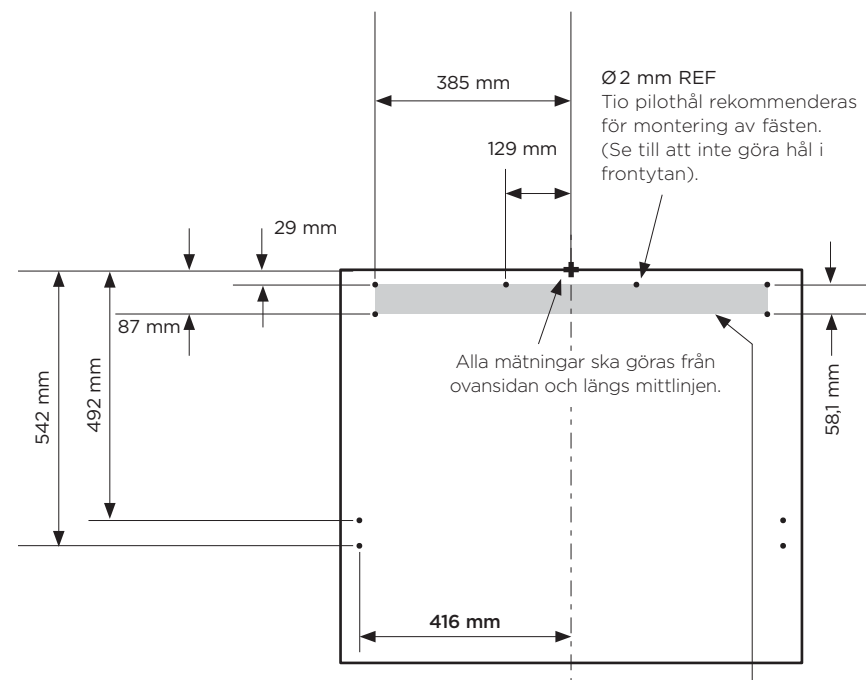

Utskärningar finns i fästet för Fisher & Paykel-handtag endast. Om ett anpassat handtag placeras i det skuggade området ovan ska du se till att handtagsskruvarnas huvuden är försänkta i panelens baksida för att undvika att de hamnar i vägen för upphängningsfästet.

NEDRE PANEL - SEDD BAKIFRÅN

Den här mallen är ett dubbelsidigt ark som används för att borra skruvhål för montering av anpassade dörr- och lådpaneler. Mallen medföljer den här installationsguiden.

Se ”Installation av dörrpanel - Anpassad” (sidan 30) för mer information.

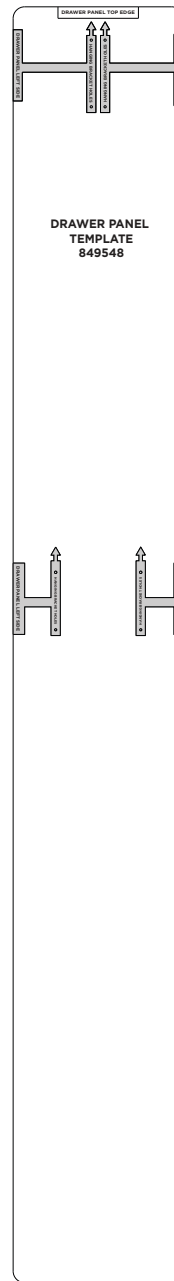

PANELSIDA  
VÄNSTER DÖRR

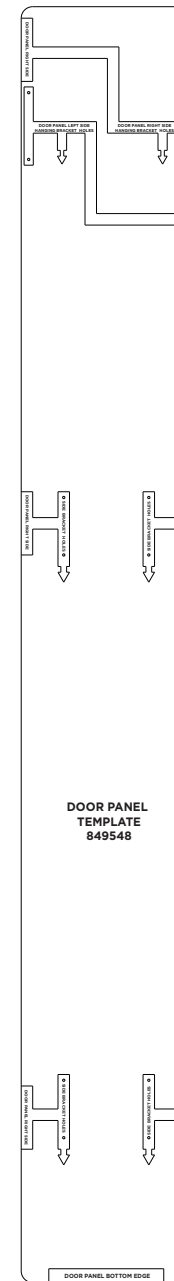

PANELSIDA  
HÖGER DÖRR

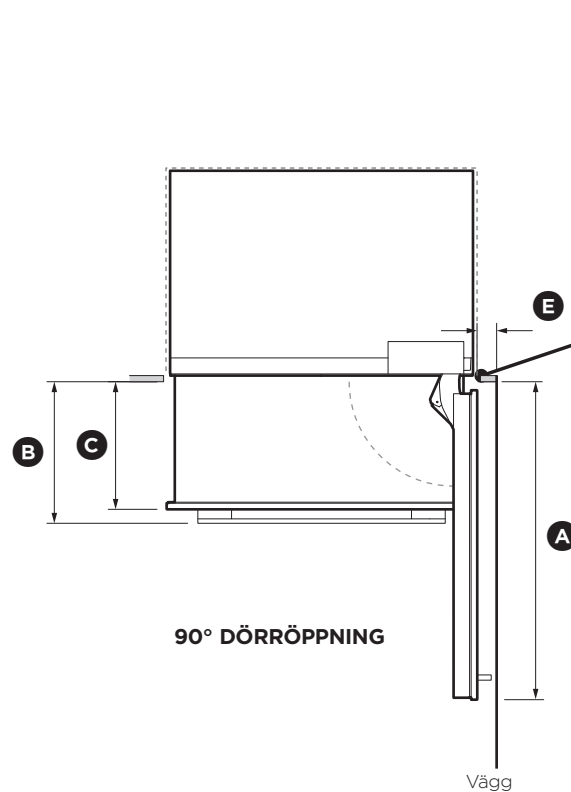
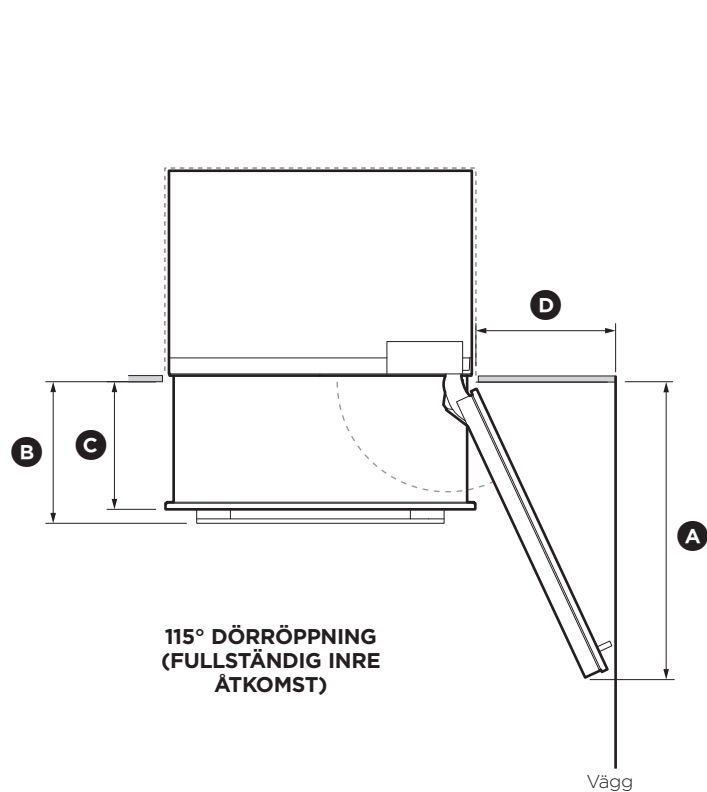

Sätt i gångjärnsbegränsande stift

**VARNING!**

- Innan du öppnar dörrarna ska du kontrollera att apparaten står stabilt.
- Följ dessa steg för att undvika risker som kan orsaka allvarliga skador eller dödsfall.

För en dörröppning på 90° ska det medföljande gångjärnsbegränsande stiftet användas. Stiftet passar i hålen i det övre gångjärnet.

- ① Öppna dörren till 90°.
- ② För in stiftet vertikalt i hålet.
  - Knacka försiktigt på stiftet om det inte glider i direkt.

**MÅTT FÖR DÖRRMELLANRUM**

	mm
Ⓐ Dörrens djup (bredaste öppningen) mätt från dörrens front	940
Ⓑ Lådans djup (öppen) mätt från lådans framsida, med handtag	400
Ⓒ Lådans djup (öppen) mätt från lådans framsida, utan handtag	360
Ⓓ Minsta dörravstånd* till intilliggande vägg (115° - fullständig inre åtkomst)	435
Ⓔ Minsta dörravstånd* till intilliggande vägg (90° - minskad inre åtkomst)	110

\* Mått från främre skåpkanten.

**VIKTIGT!**

- Elektriska anslutningar ska göras i ett intilliggande skåp på någon sida av apparaten eller ovanför hålutrymmet.
- Vi rekommenderar att man använder en skiljebrytare som är lätt att komma åt efter att apparaten har installerats.

**VARNING!**

- Risk för elektrisk stöt. Anta att alla delar är strömförande.
- Koppla bort nätströmmen innan du utför service och installation.

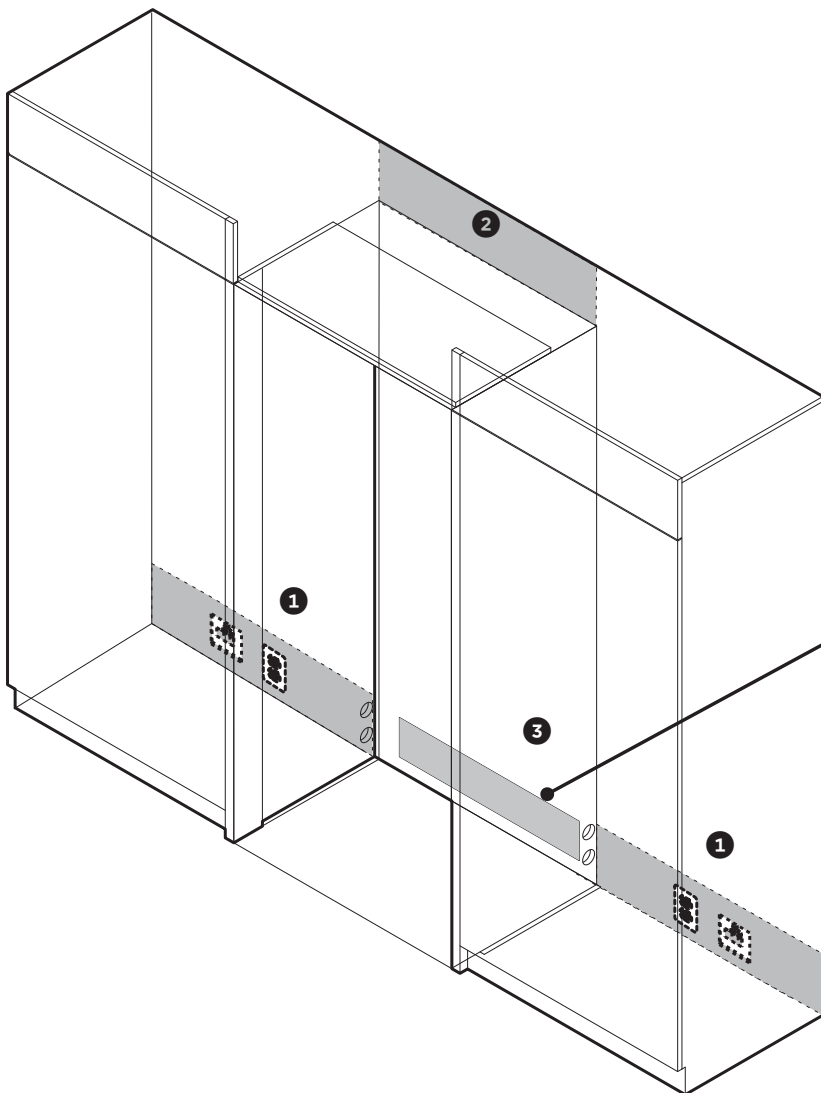

**ANSLUTNINGAR FÖR ELEKTRICITET OCH VVS**

- ① Rekommenderad plats för anslutningar i intilliggande utrymme eller enhet
- ② Alternativ plats för anslutningar ovanför utrymmet
- ③ Alternativ plats för anslutningar på utrymmets baksida

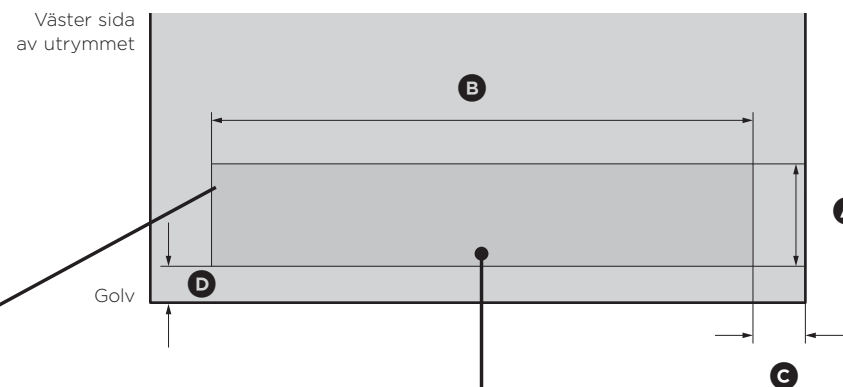

El- och vattenanslutningar måste göras i det här området om de placeras bakom apparaten

**MÅTT FÖR ELEKTRICITET OCH VVS**

	mm
Ⓐ Matningsområdets totala höjd	143
Ⓑ Matningsområdets totala bredd	756
Ⓒ Avstånd från höger sida av utrymmet	73
Ⓓ Avstånd från golv	51

Obs! Måtten baseras på ett minsta utrymmesdjup.

Maximalt avstånd för slang och strömsladd

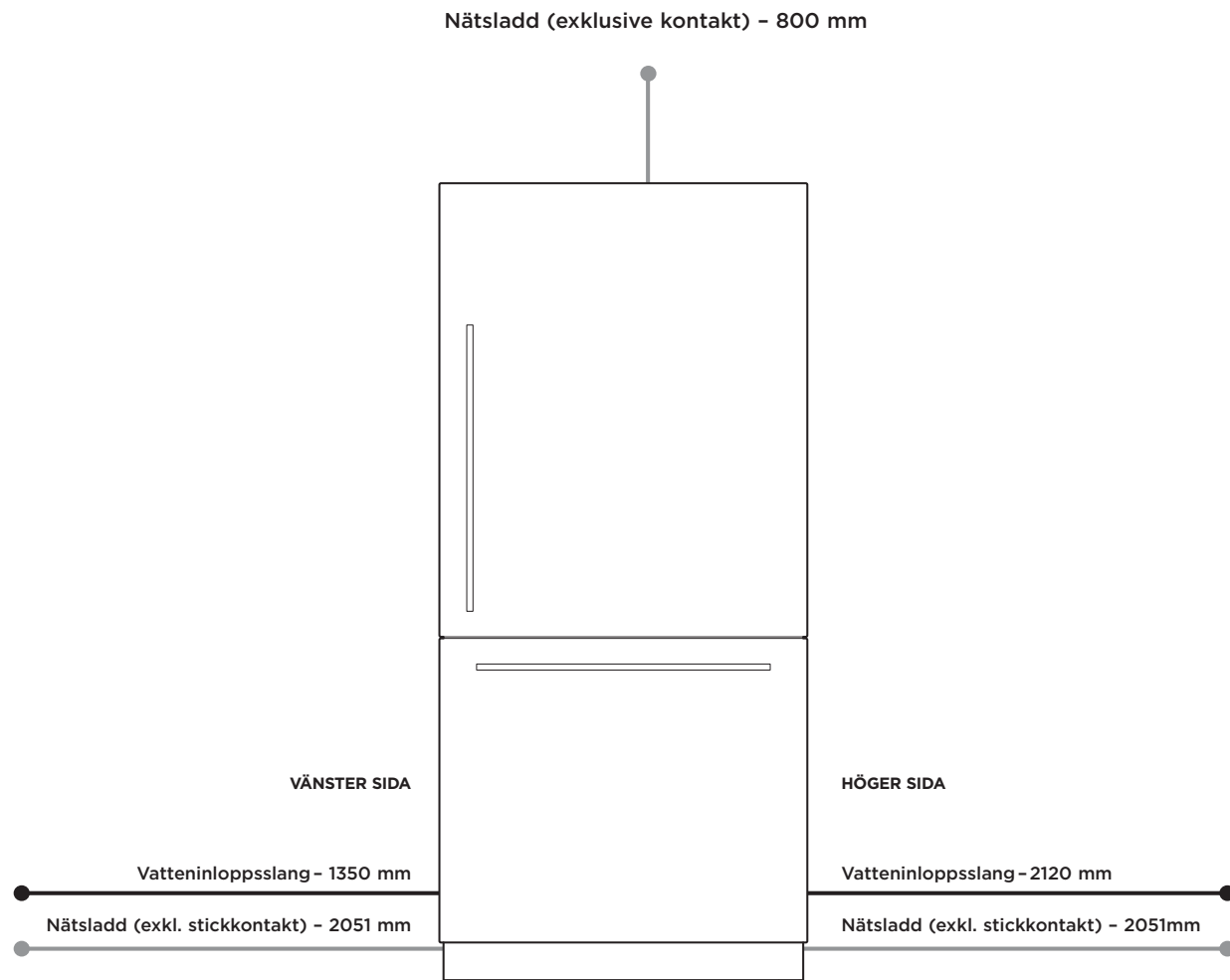

**SPECIFIKATIONER FÖR ELEKTRICITET**

Elförsörjning	230 V, 50 Hz
Wattal	Krets på 10 A

**SPECIFIKATIONER FÖR VVS**

Elförsörjning	13 mm eller 19 mm BSP-gängad vattenanslutning 6,35 mm slang
Tryck	Som minst 22 psi (150 kPa) Som mest 120 psi (827 kPa) vid 20 °C

**VIKTIGT!**

- Var försiktig när du packar upp apparaten för att undvika skador på apparatens yta.
- Se till att apparaten är stabil för att förhindra att den välter när du packar upp den.
- För att förhindra att apparaten välter ska du inte öppna dörrarna.
- Apparaten är tung och man måste vara minst två personer för att packa upp och installera den.

- Se till att apparatens fötter är indragna.
- Om apparaten är skadad ska du kontakta din Fisher & Paykel-återförsäljare.
- Notera apparatens modell och registreringsnummer som sitter på den nedre högra sidan av apparaten. Du behöver dessa uppgifter för att begära service eller reparation av apparaten.

**Kontrollera apparaten**

- ① Ta bort tillbehörslådan från apparatens baksida.

Se "Komponentlista" (sidan 5) för innehållet i tillbehörslådan.

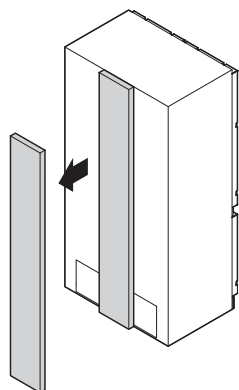

**VIKTIGT!**

Tänk på att tillbehörslådan kan ha lossnat från apparatens baksida under transporten när du tar bort kartongen.

- ② Ta bort satserna för vattenkopplingar och vattenfilter, installationssatsen och paketet med diverse föremål från apparatens insida.

Se "Komponentlista" (sidorna 4 - 5).



Satser för vattenkopplingar och vattenfilter



Installationssats



Paket med diverse föremål

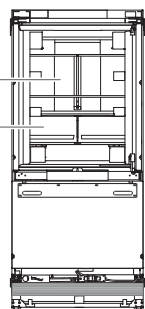

**Flytta apparaten**

- ① Ta bort fästena från apparatens ena sida. (För modeller med en dörr ska du ta bort fästena på apparatens sida utan gångjärn.)

Obs! Fästenas placering beror på apparatens modell.

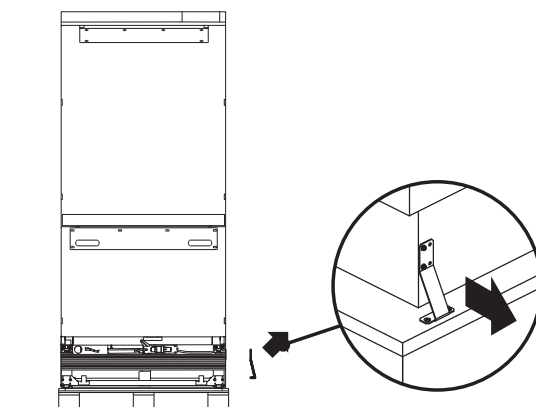

- ④ Surra fast apparaten på kärnan med band.

- ⑤ Ta bort fästena på andra sidan av apparaten.

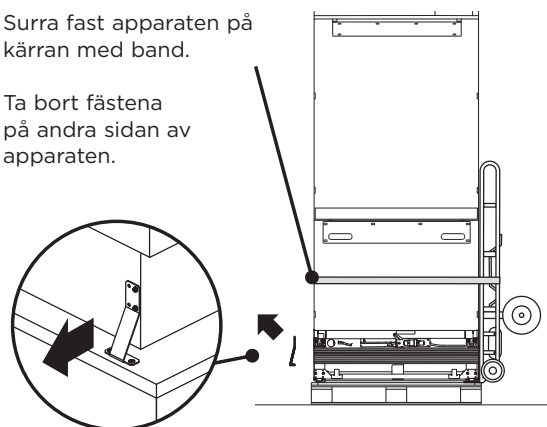

- ② Luta apparaten något åt motsatt håll.

- ③ För in säckkärnan under apparatens sida där fästena har tagits bort.

För INTE in säckkärnan under apparatens fram- eller baksida.

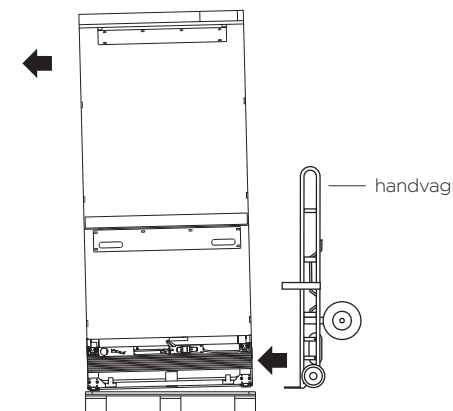

- ⑥ Luta apparaten bakåt på kärnan.

- ⑦ Flytta på pallan och rulla kärnan till installationsplatsen.

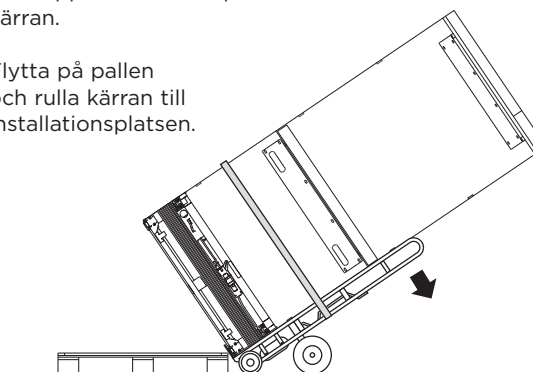



### VIKTIGT!

- Se till att din apparat inte utsätts för någon värmegenererande apparat, t.ex. spishäll, ugn eller diskmaskin.
- Apparaten har rullar i fram och bak för att flytta apparaten framåt och bakåt. Du får inte flytta apparaten i sidled, eftersom det kan skada rullarna eller golvet.
- För att undvika felaktiga elanslutningar och vattenläckage måste apparaten installeras av en kvalificerad installatör eller en servicetekniker som utbildats och godkänts av Fisher &

### Paykel.

- Alla anslutningar till vatten, elektricitet och jordning måste följa lokala regler och förordningar och måste göras av licensierad personal när så krävs.
- Undvik att installera apparaten under en jordfelsbrytare.
- Se till att apparaten är korrekt installerad. Felaktig installation som resulterar i fel på apparaten täcks inte av garantin.

### Kontrollera installationsplatsen

#### ① Kontrollera skåpet

- Kontrollera måtten - höjd, bredd, djup, golvnivå, färdiga nischvinklar.
- Se till att skåpets ventilationsöppningar inte är blockerade.
- För integrerad installation krävs en färdig vinkel av fast material runt den övre delen och sidorna på den nya eller befintliga nischen.
- Det rekommenderas att nischen är minst 89 mm djup över sidorna.
- Se "Hålutrymmets mått" innan du installerar apparaten.

#### ② Kontrollera strömförsörjningen

- Kontrollera att det finns ett separat eluttag för apparaten.
- Undvik att dela eluttag med andra apparater, för att förhindra att apparaten stängs av oavsiktligt.
- Se typskylten för information om strömkrav. Den sitter på den främre högra sidan av lådan när den är öppnad.
- Se till att apparaten är ordentligt jordad.
- Anslut apparaten till nätströmmen (230 VAC, 50 Hz) med den monterade kontakten och sladden.
- Vi rekommenderar att man använder en skiljebrytare som är lätt att komma åt efter att apparaten har installerats.
- Följ tillämpliga förordningar gällande elektricitet vid installation av den här apparaten.

#### ③ Kontrollera vattenförsörjningen

- Se till att det finns en separat vattenanslutning för apparaten.
- Apparaten måste installeras av en kvalificerad installatör, eftersom felaktig rördragning kan leda till vattenläckage.
- Fisher & Paykel ansvarar inte för skador (inklusive vattenskador) som beror på felaktig installation eller rördragning.

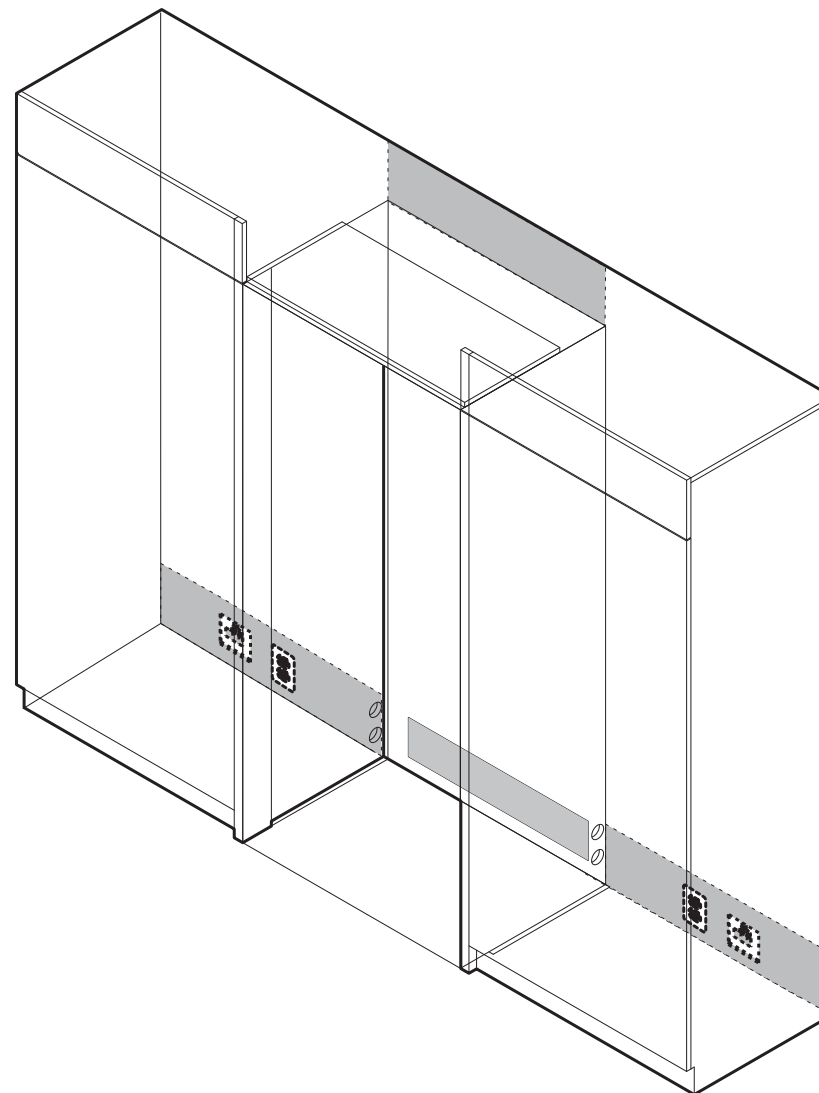

Invändig låda

**A** Sats för förankringsfäste



Förankringsfäste (1)



Betongplugg (4)



#10x40 krysskruv (4)

Verktyg

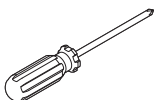

Kryssmejsel

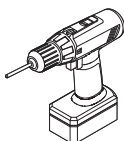

Skruvdragare (med borrar)



Blyertspenna

**VIKTIGT!**

- Förankringsfästet och de medföljande fästdonen måste fästas i väggen i det färdiga utrymmet för att klara en belastning på 100 kg.
- Se till att förankringsfästet monteras korrekt för att förhindra att apparaten välter framåt när dörren öppnas.
- Se till att fästet sitter fast i bärbalkar eller regler närmast nischens mittpunkt.

**Montera förankringsfästet**

- Skjut ut horisontellt från det färdiga utrymmets nedre kant mot den bakre väggens mittpunkt.
  - För montering i utrymme på 2134 mm - mät 164 mm nedåt från projektlingslinjen (**A**).
  - För montering i utrymme på 2032 mm - mät 62 mm nedåt från projektlingslinjen (**B**).
 Detta utgör kontaktytan mellan fästet och apparaten.

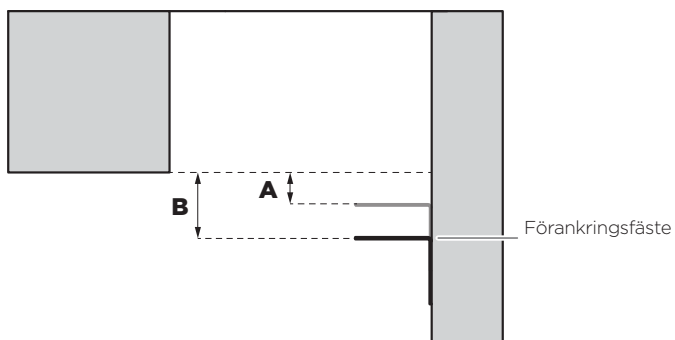

- Markera platsen där förankringsfästet ska placeras. Placera fästet så att överkanten på kontaktytan är i linje med märket (**C**).
- Markera platsen för skruvhål på väggen utifrån den centrala väggbulten (**D**).
- Borra hålen på de utmärkta ställena.
- För montering på trä-/gipsvägg:**
  - Skruva fast fästet i väggen med #10x40 krysskruvar och dra åt ordentligt (**E**).
- För montering på solid vägg:**
  - Slå in betongpluggarna i väggen så att de sitter kant i kant med väggen.
  - Skruva fast fästet i väggen med #10x40 krysskruvar (4x) och dra åt ordentligt (**F**).

**VARNING!**

Läs följande information innan du fäster med betongpluggar och/eller skruvar.

- Se till att skruvarna inte träffar el-, gas- eller vattenledningar.
- Se till att inga lättare murverksmaterial såsom slaggbetongblock eller ny betong (ingen härdningstid) används vid installationen.
- Använd inte metallmaterial som kan rosta, orsaka fläckar på och/eller skada utrymmet.

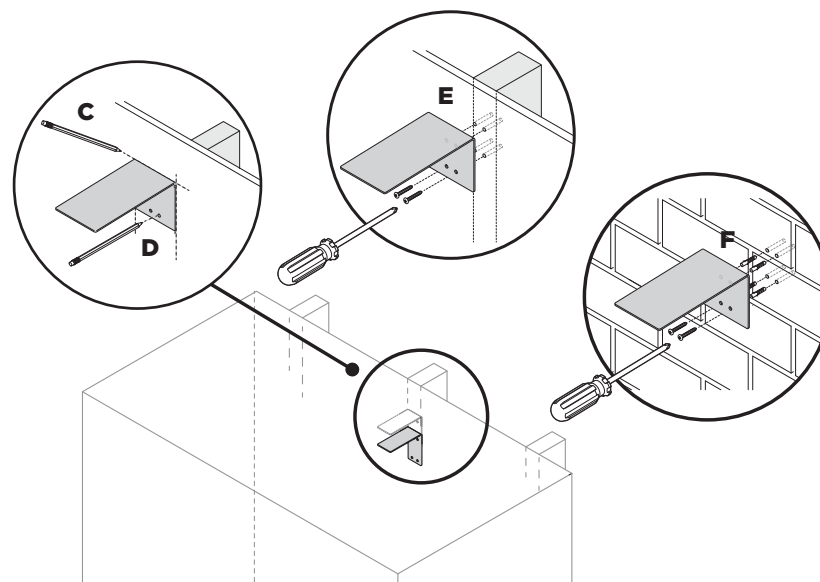

**VIKTIGT!**

När du placerar apparaten i skåpet ska du se till att förankringsfästet överlappar kylskåpet med minst 60 mm för att det ska sitta fast ordentligt.

Om en överlappning på minst 60 mm inte är möjlig ska du fästa en distans i väggen bakom fästet.

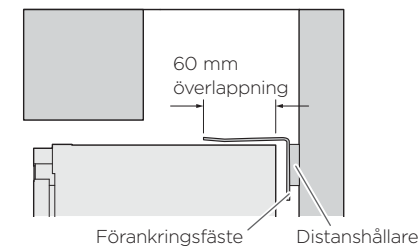
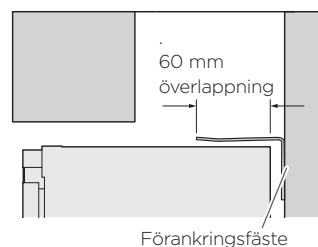

Sats för vattenkopplingar



Adapter för vattenkran (1)



Hylslåsklämma (1)

**VIKTIGT!**

- Se till att vattenanslutningen utförs av en behörig installatör.
- Produkten levereras med en förmonterad vattenslang av plast.
- Vattenkopplingar medföljer inte och måste köpas separat.
- Se till att apparaten är ansluten till en egen säkringsbrytare.

- Se till att det finns tillräckligt med slang för vattenanslutningen och för att man ska kunna koppla ur apparaten om det behövs.
- Låt vatten rinna genom slangen innan du ansluter den till produkten för att ta bort eventuellt skräp i slangen.

**Anslutning för vatten (endast is- och vattenmodeller)**

- ① Ställ apparaten framför skåpet, så nära att du kommer åt bakom apparaten för att koppla in el- och vattenanslutningar (**A**).
- ② För in (**B**) den fria änden av plastslangen hela vägen in i vattenkranadaptern och dra försiktigt (**C**) för att säkerställa att den sitter

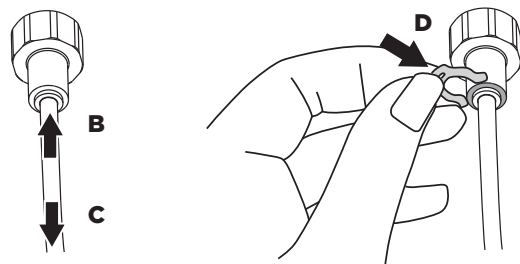

på plats.

- ③ Lås fast anslutningen genom att föra in en låsnyckel (**D**) mellan vattenkranadaptern och låshylsan.
- ④ Anslut vattenkranadaptern till en vattenkran (**E**).
  - Låt vatten rinna genom slangen innan du ansluter den till apparaten för att ta bort eventuellt skräp i slangen.
- ⑤ Vrid på vattenkranen och kontrollera att alla anslutningar är torra och fria

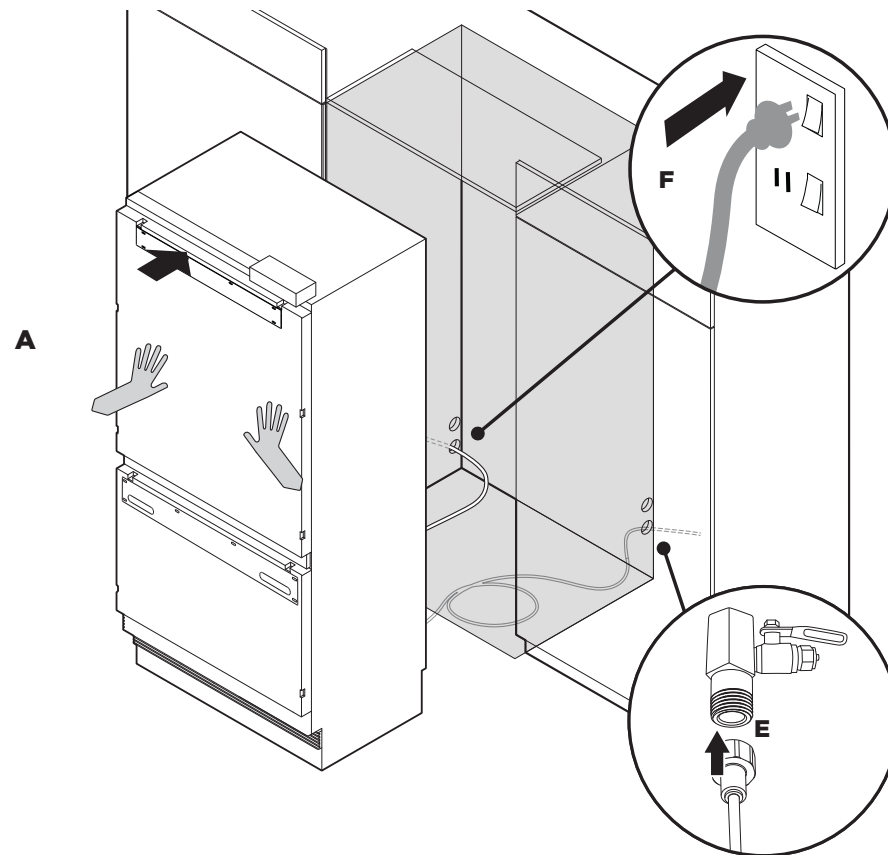

från dropp.

**Anslut till strömförsörjning**

- ⑥ Leta reda på nätsladden och anslut stickkontakten till elnätet (230 VAC, 50 Hz) (**F**). Slå PÅ apparaten för att testa om den fungerar.
  - Om du använder en säkringsbrytare, stäng AV apparaten innan du fortsätter med installationen.

Invändig låda

**E** Monteringsats för övre list



Fäste för skåpets övre list (2)



M5 mutter (4)



M5x8 krysskruv (4)

Yttre låda



Övre list (1)

Verktyg

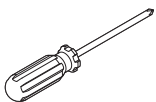

Kryssmejsel

**VARNING!**

- Var försiktig när du arbetar med apparaten utanför det färdiga utrymmet.
- Se till att apparaten är förankrad för att förhindra att den välter framåt. Om apparaten välter kan det leda till allvarliga skador eller dödsfall.

Montering av övre list – endast för utrymme på 2134 mm

- ① Sätt in M5-muttrar (A) på ovansidan och undersidan på den övre listens vänster och höger ände. Skjut muttrarna mot mitten av listen, ~ 330 mm.

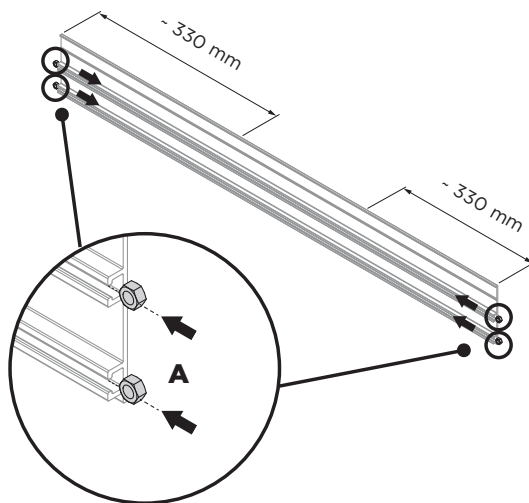

- ② Placera de övre listfästena över M5-muttrarna. Skruva fast M5x8 krysskruvar (B) genom fästets hål och dra åt dem.

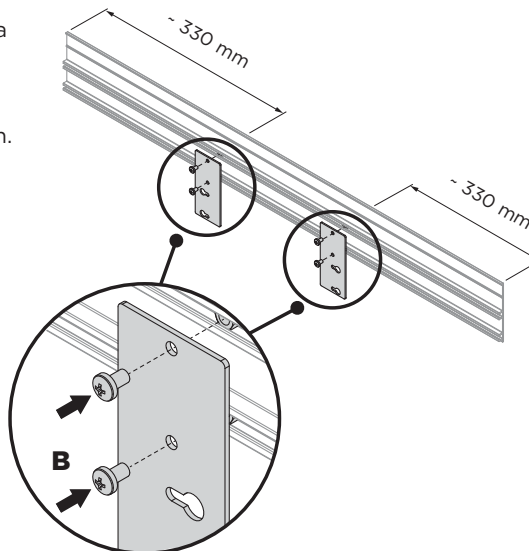

- ③ Placera den monterade övre listen bakom apparatens list högst upp på apparaten. Placera den övre listen så att skruvhuvudena i apparatens list kan föras in i hålen på fästena (C).

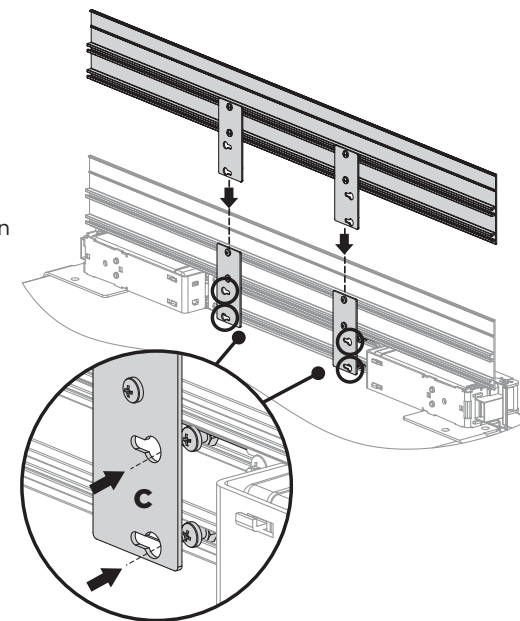

- ④ Skjut skruvarna på apparatens list mot den smala sidan av fästenas nyckelhål och dra åt skruvarna så att den övre listen sitter på plats (D).

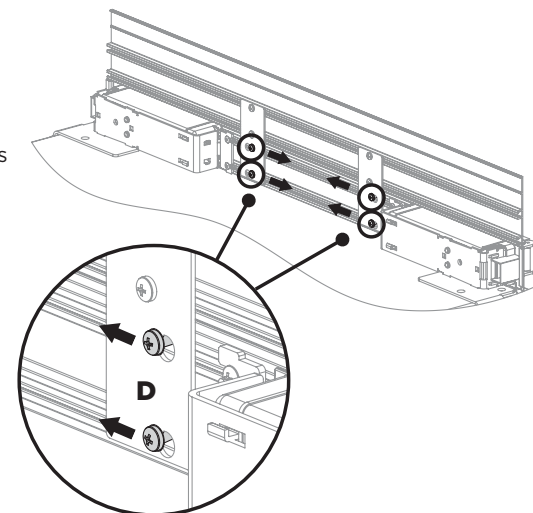

Invändig låda

**F** Monteringsats sidofäste

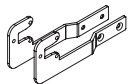

Basfästen för sidor  
(höger/vänster)  
(2)



M5x8 försänkt  
krysskruv (4)



M5x10 krysskruv  
(10)

Verktyg

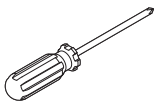

Kryssmejsel

**VIKTIGT!**

- Se till att allt yttre förpackningsmaterial tas bort från apparaten innan den monteras.
- Se till att apparatens dörr är stängd under installationen.

Montera sidofästena

- ① Skruva fast sidofästena på basen på apparatens vänstra och högra sida med M5x8 försänkta skruvar med krysshuvud (**A**).
- ② Skruva fast M5x10 krysskruvarna löst (1-2 varv) i dörrarna (**B**).

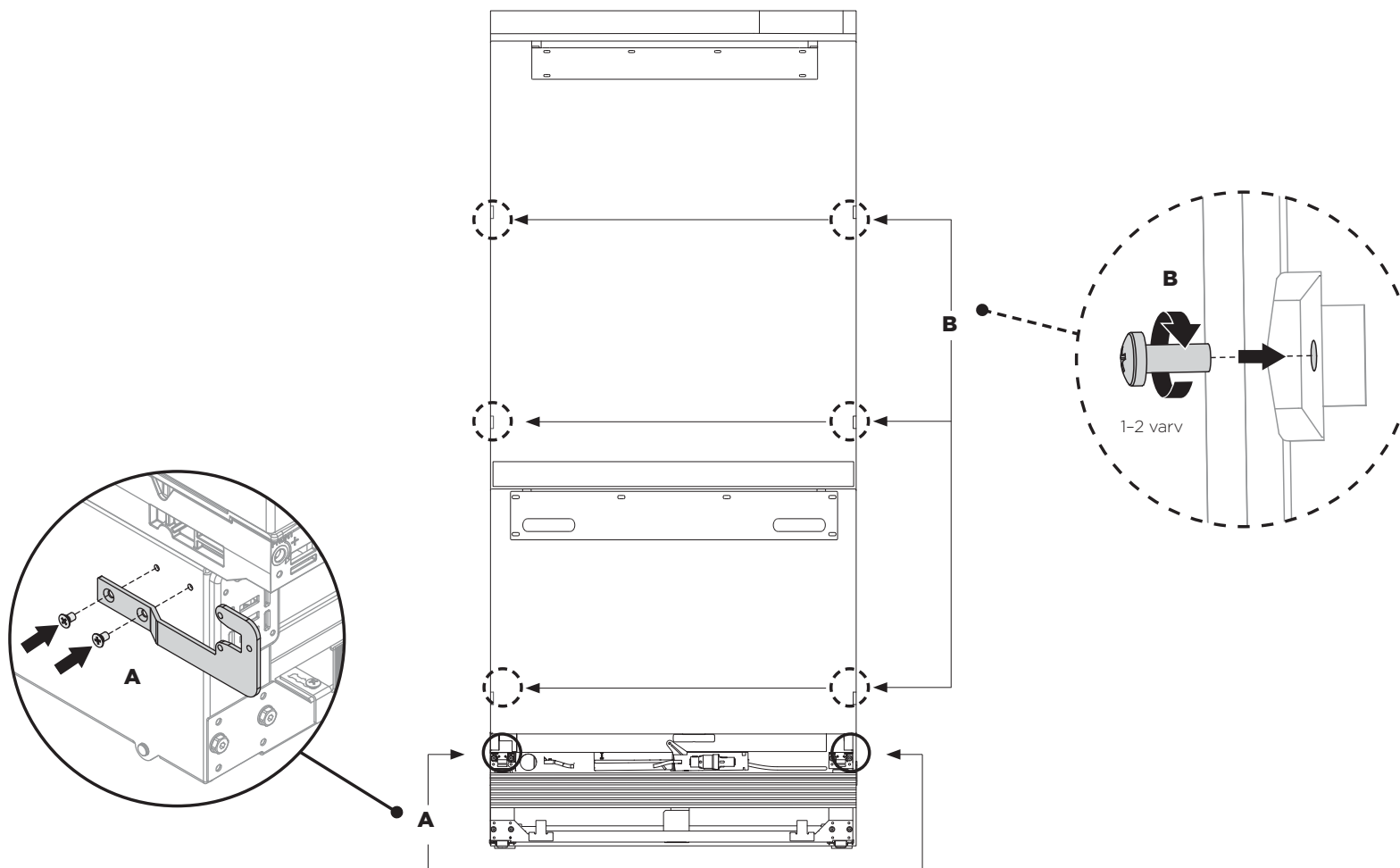

**VIKTIGT!**

- För att undvika skador och vattenläckage ska du se till att du inte kör över slangen när du skjuter in apparaten i skåpet.

**Placera apparaten i skåpet**

- ① Rulla ihop vattenslangen och nätsladden, och fäst dem bakom apparaten (A).
- ② Skjut in apparaten i skåpet tills förankringsfästet överlappar apparatens bakre övre kant (B) och dörrarna är i linje med skåpets ram.

**VIKTIGT!**

- Se till att apparaten är centrerad.
- Se till att förankringsfästet överlappar kylskåpet med minst 60 mm för att det ska sitta fast ordentligt (C).

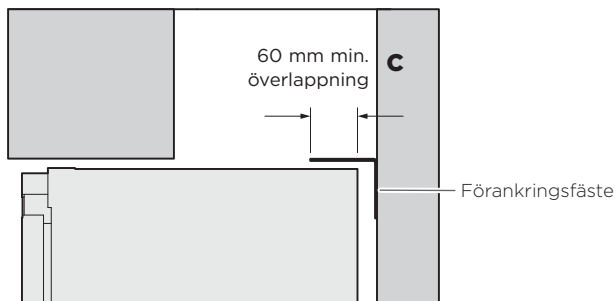

Se "Montering av förankringsfäste" för mer information.

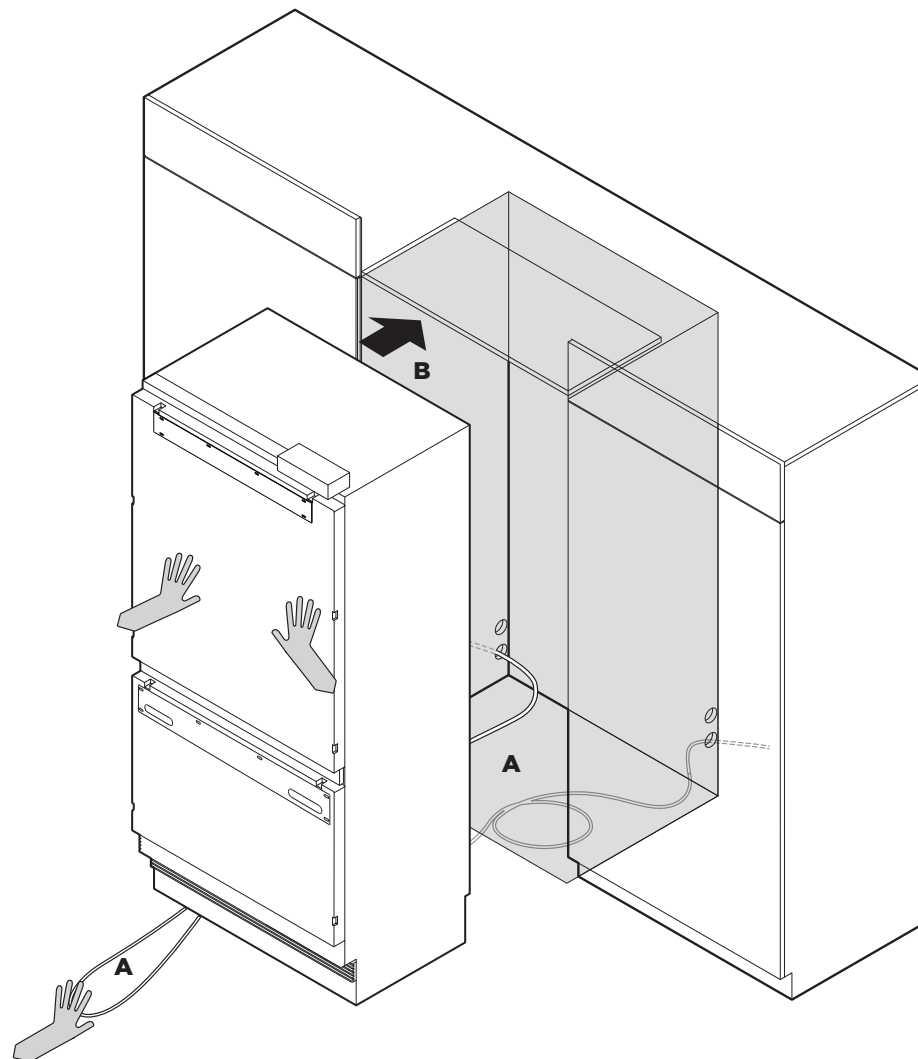

## Verktyg



Insexnyckel

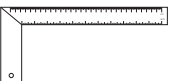

Linjal

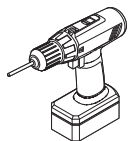

Skruvdragare (valfritt)

**VIKTIGT!**

- Se till att alla fyra hörn av apparaten står ordentligt på golvet
- för att eliminera eventuella rörelser.
- För att undvika att apparaten förvrids eller att dörrtätningen blir dålig får du INTE installera apparaten på ett mjukt, ojämnt eller lutande underlag.
- Høj apparaten med en 11 mm sexkantsmutter eller 4 mm insexnyckel.
- Ett varv på höjjusteringsmutterarna motsvarar 1 mm höjjustering. Obs! Maximalt justeringsintervall är 20 mm.
- Om du använder en skruvdragare ska du använda ett lågt vridmoment för att undvika skador på höjjusteringssystemet.
- Se till att skillnaden mellan mellanrummen högst upp, längst ned och på sidorna inte är större än 1,5 mm, för att uppnå korrekt inriktning.
- Slutlig inriktning uppnås när dörrpanelerna har monterats och apparaten skjuts in helt i skåpet.

**Rikta in apparaten inuti skåpet**

- ① Centrera apparaten i nischen med hjälp av sidoväggarna.
- ② Vrid de främre och bakre justeringsmutterarna (A) med en insexnyckel för att dra ut fötterna tills de når golvet.
  - Vridning medurs ökar höjden och vridning moturs sänker höjden.
- ③ Fortsätt att vrida justeringsskruvarna växelvis mellan främre och bakre fötter för att rikta in dörrens framsida uppifrån och ner på båda sidor, och tills du får rätt inriktning.
- ④ Kontrollera mellanrummen högst upp, längst ned och på sidorna genom att lägga en linjal på apparatens framsida.
  - Se till att mellanrummen mellan apparaten och intilliggande skåp är jämna på båda sidor (B).
  - Detta säkerställer att apparaten är i nivå med intilliggande skåp.
- ⑤ Ge apparatens framsida en knuff för att kontrollera stabiliteten.

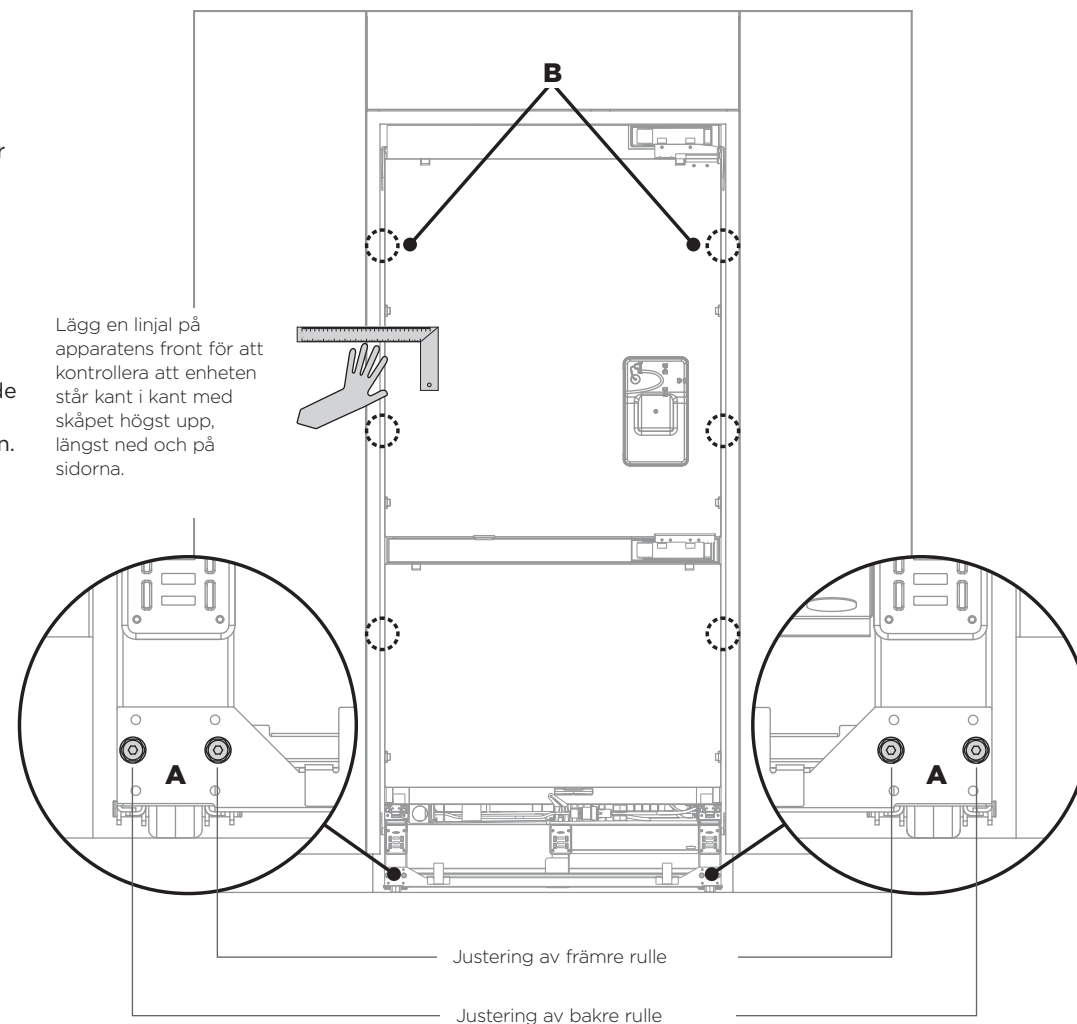

Invändig låda

**B** Sats för dörrpanelsfäste



Sidofäste (10)



Sidoförstärkningsjärn (10)

Dörrhandtagsuppsättning

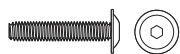

M5x25 insexskruv med kullrigt huvud (8)

Dörrpanelsuppsättning



M5x14 kupolkrysskruv (SS) (24)

Verktyg



Insexnyckel FPA-skruvnyckel

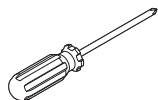

Kryssmejsel

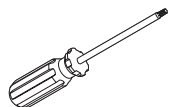

Torxmejsel

**VIKTIGT!**

- Följ dessa steg för att undvika problem vid justering av dörrpaneler och dekorpaneler.
- Se till att skydda ytan på dörrpaneler av rostfritt stål.
- För dörrpaneler för modeller utan vattendispenser: Låt skyddsfilmerna sitta kvar på panelerna under montering och ta bort den först när installationen är slutförd.

Ta bort hängfästen

- ① Ta bort M8-brickorna och M8-muttrarna från M8-bultarna längst upp på dörren (A). Spara brickorna och muttrarna för senare användning.
- ② Ta bort hängfästet från den övre delen på varje dörr och lägg åt sidan (B) för senare installation.

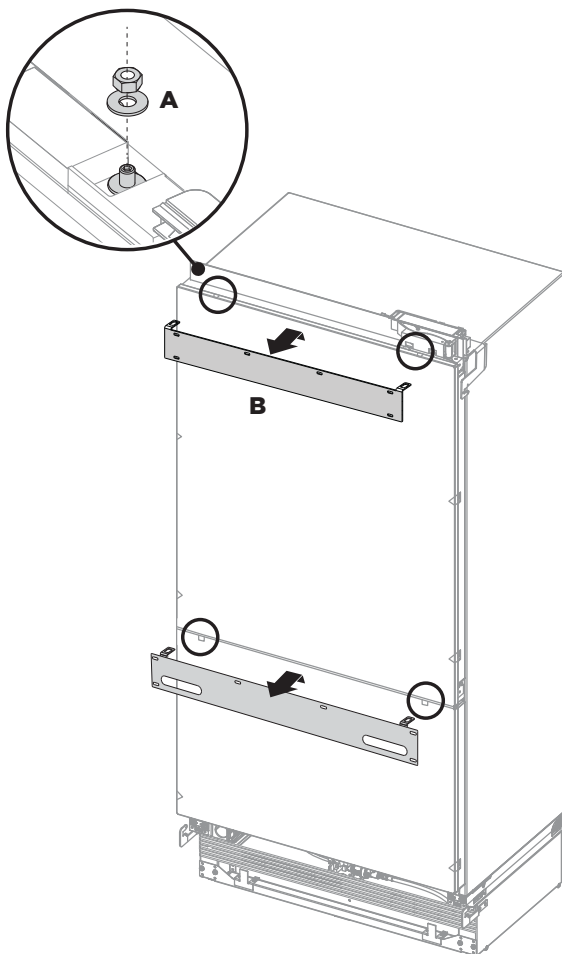

Montera dörr- och lådhandtagen (C)

- ③ Ta bort plastpluggarna från handtagshålen (fyra per dörrpanel).
- ④ Rikta in hålen efter dörrpanelshålen och fäst med M5x25-insexskruvar med kullrigt huvud (fyra per dörrpanel).

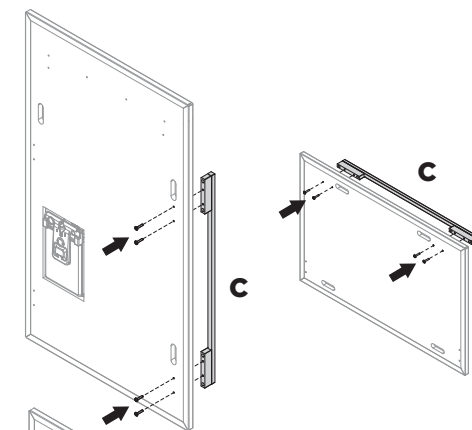

Montera hängfästena (D)

- ⑤ Rikta in fästet mot hålen och skruva fast med M5x14 kupolkrysskruvar SS (12).

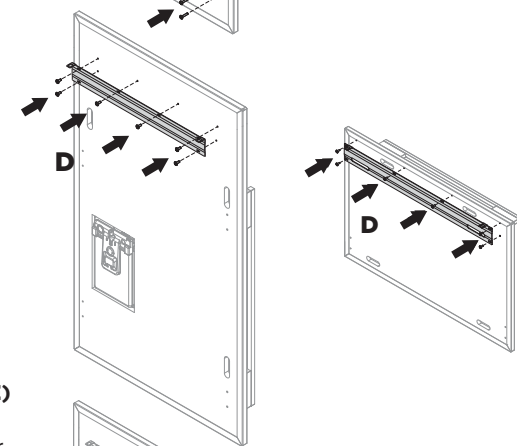

Montera sidofästen och förstärkningsjärnen (E)

Rikta in fästena och förstärkningsjärnen efter hålen på sidan av panelen och skruva fast med M5x14-kupolkrysskruvar (SS) (12).

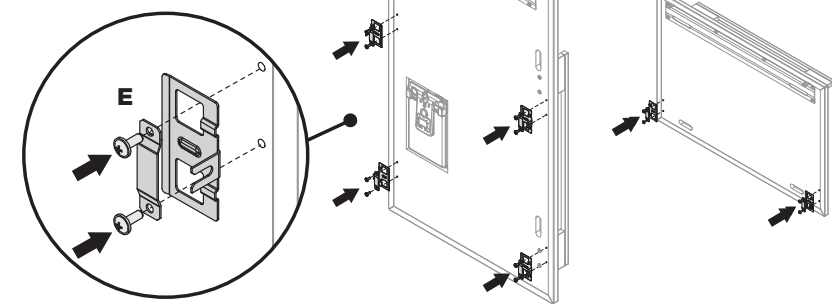



**Is- och vattendisplay**  
(Endast is- och vattenmodeller)

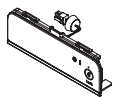

Utvändig displaymodul (1)

**VIKTIGT!**

- Om man inte följer dessa steg kan det leda till problem med justering av dörrpaneler och dekorpaneler.
- För dörrpaneler för modeller med vattendispenser: Ta bort skyddsfilm från apparatens dörrar innan du hänger upp dörrpanelerna.

**Anslut den utvändiga displaymodulen (endast för modeller med vattendispenser)**

- 1 Ta bort den utvändiga displaymodulen som är fasttejpad på apparatens framsida.
- 2 Trä displaykablaget genom dörrpanelens hål (A).
  - Se till att öljetten sitter på plats.
- 3 Roter in de övre displayflikarna i dörrpanelen (B).
  - Se till att kablaget inte kommer i kläm.
- 4 Tryck på de nedre displayflikarna och skjut in dem i dörrpanelen tills du känner att de klickar fast ordentligt.
  - Se till att displayen är i nivå med dörrpanelen.

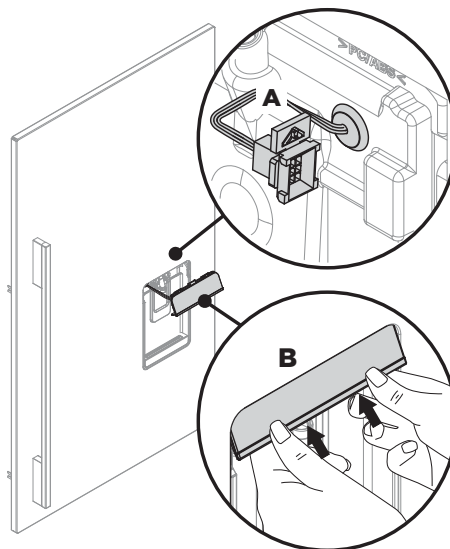

- 5 Ta bort vattenslangen från hållaren på apparatens dörr (C).
- 6 Häng dörrpanelen på M8-pinnbultarna.
  - Se till att panelen kan svänga fritt för att göra vattenanslutningarna.

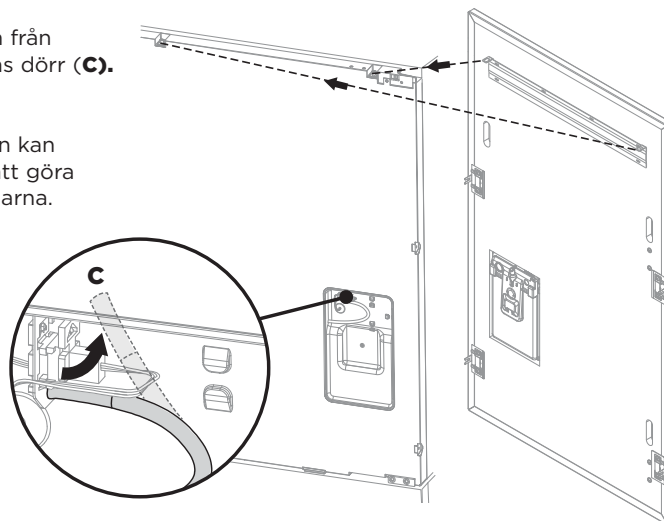

- 7 Anslut displaykablaget till apparatens dörr genom att skjuta in det tills du känner att det klickar fast (D).
  - Aktivera dispenserlåset på den externa displayen för att förhindra att vatten tappas upp under vattenanslutningen.
  - För att låsa, tryck på knappen i fyra sekunder. LED-lampan ovanför knappen tänds.

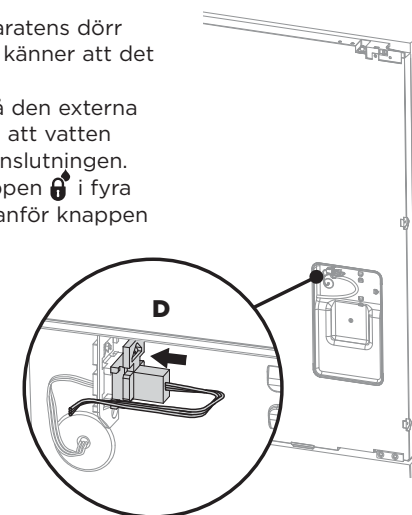

- 8 Tryck in vattenslangen i sprundtappen bakom dörrpanelen tills den markerade linjen inte syns (E).
  - Se till att vattenslangen inte dras nära vassa föremål eller hörn, och inte på en plats där den kan veckas eller klämmas när dörrpanelen monterats fast (eftersom det stoppar vattenflödet).

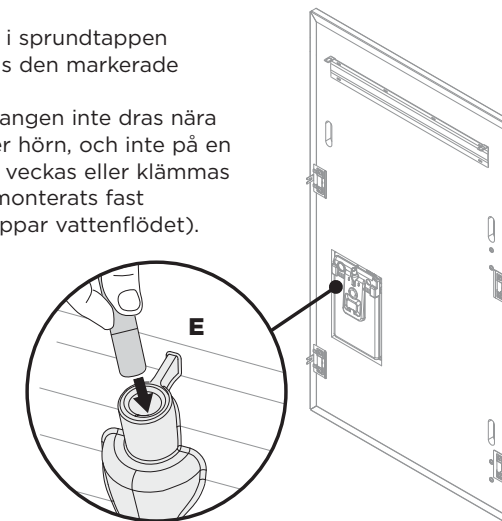

Verktyg

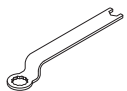

FPA-skruvnyckel



Insexnyckel

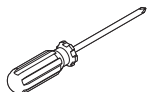

Kryssmejsel

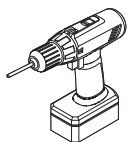

Skrivdragare (valfritt)

Montera dörrpanelerna

- ① Öppna dörren och lossa M5x10 krysskruvarna (ta inte bort dem) på dörrarnas sidor (**A**).
- ② Häng upp dörrpanelen genom att trä hålen på hängfästet över M8-pinnbultarna (**B**).
- ③ Skjut gafflarna på sidofästena över skruvarna på dörren (**C**).
- ④ Skruva fast M8-brickan och muttern på varje bult (**D**) med insexnyckeln och dra åt sidoskruvarna (**E**) igen så att dörrpanelen sitter fast (dra inte dem åt helt). Detta gör det möjligt att öppna dörren utan att justeringen av dörrpanelen påverkas.

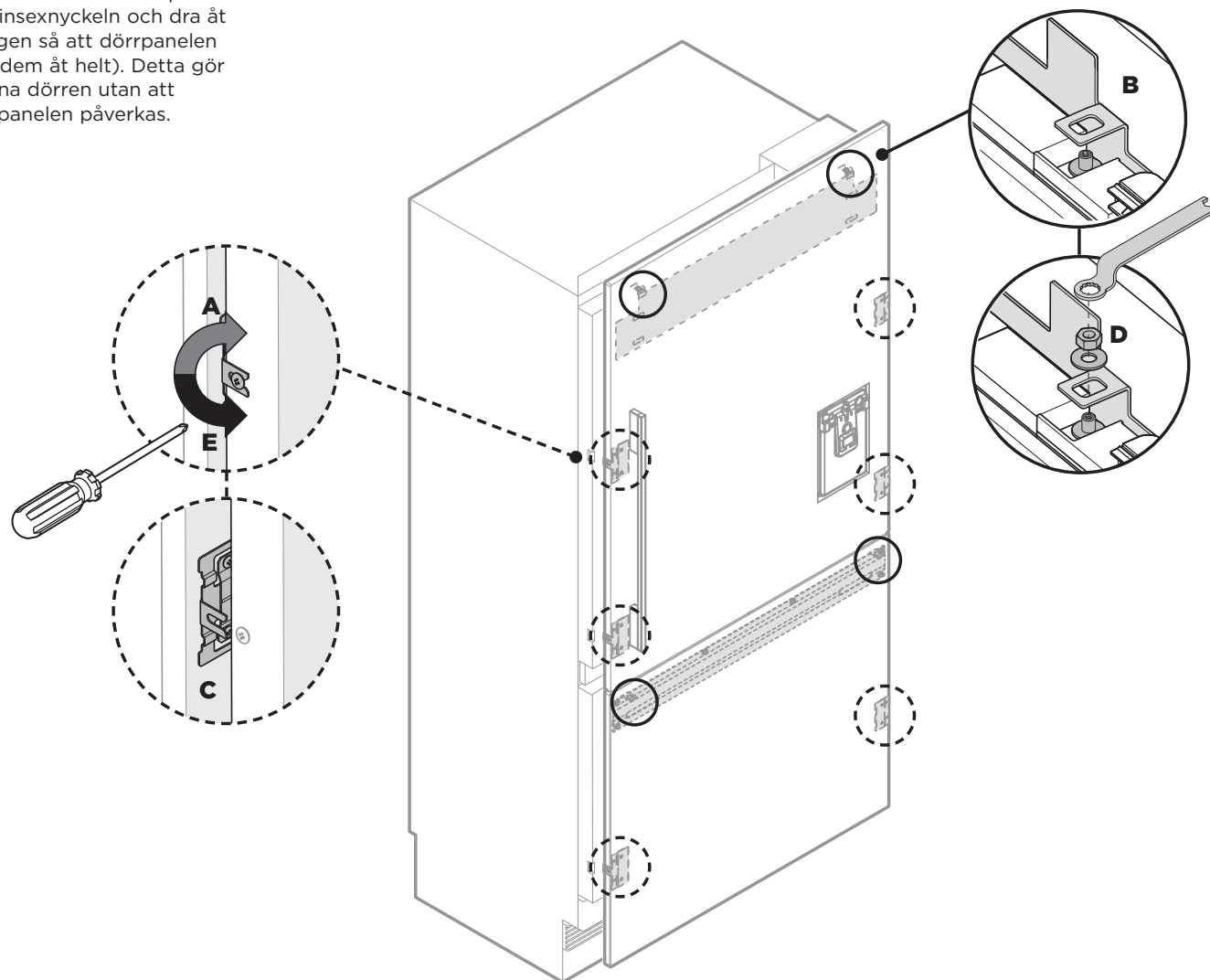

**B** Sats för dörrpanelsfäste kit



8x16 kupolskruv  
(1)

**Verktyg**

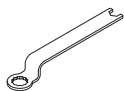

FPA-skruvnyckel



Insexnyckel

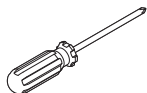

Kryssmejsel



Linjal

**VIKTIGT!**

- Följ dessa steg för att undvika problem vid justering av dörrpaneler och dekorpaneler.

**Justera dörrpanelerna**

- Lägg en linjal på apparatens front för att kontrollera att enheten står kant i kant med skåpet högst upp, längst ned och på sidorna.
  - Se till att avståndet mellan dörrpanelens övre del och skåpets övre del inte överstiger 7 mm.
  - Höj apparaten genom att vrida alla fyra justeringsmuttrarna samma antal varv. På så sätt kan du minska det här avståndet.

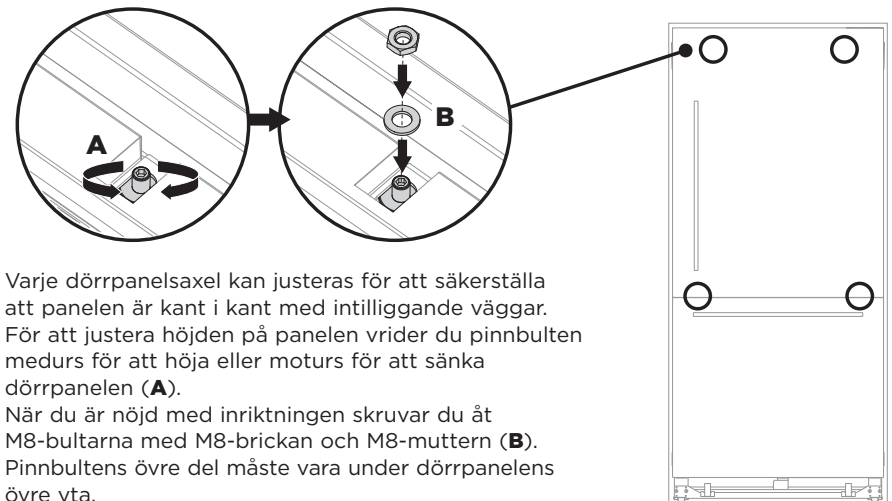
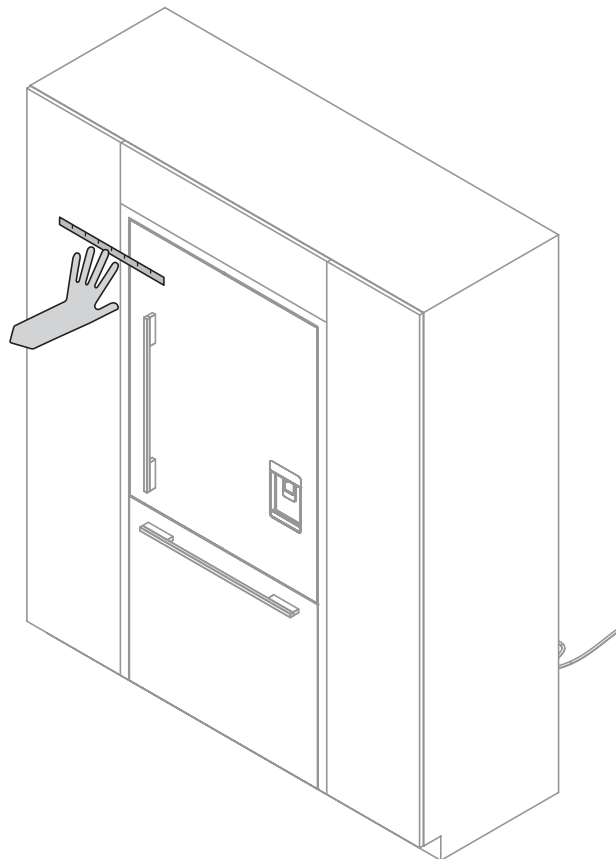

- Varje dörrpanelsaxel kan justeras för att säkerställa att panelen är kant i kant med intilliggande väggar. För att justera höjden på panelen vrider du pinnbulten medurs för att höja eller moturs för att sänka dörrpanelen (A).
- När du är nöjd med inriktningen skruvar du åt M8-bultarna med M8-brickan och M8-muttern (B). Pinnbultens övre del måste vara under dörrpanelens övre yta.

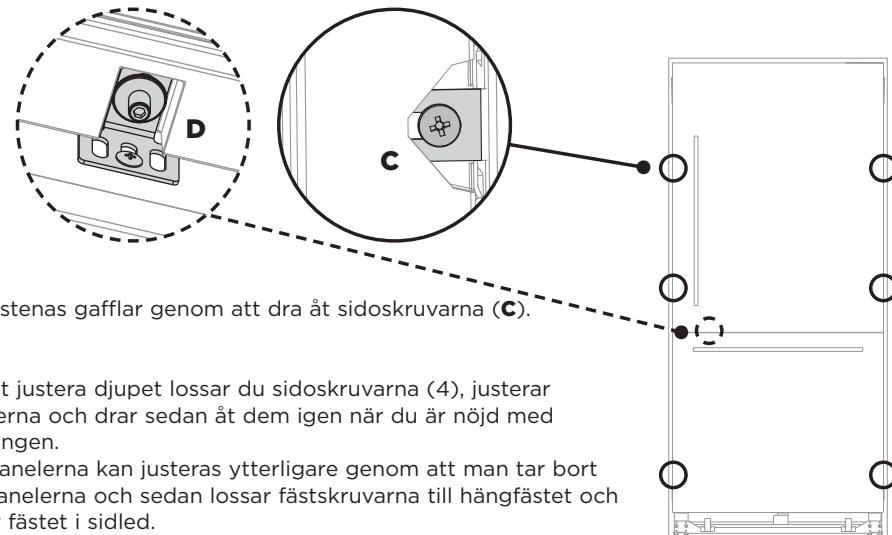

- Fäst sidofästernas gafflar genom att dra åt sidoskruvarna (C).

**Obs!**

- För att justera djupet lossar du sidoskruvarna (4), justerar panelerna och drar sedan åt dem igen när du är nöjd med justeringen.
- Dörrpanelerna kan justeras ytterligare genom att man tar bort dörrpanelerna och sedan lossar fästskruvarna till hängfästet och flyttar fästet i sidled.

- Skruva i låsfästet löst i fördjupningen på dörrrens undersida med hjälp av en M8-bult (D).
  - Skjut låsfästet utåt tills det vidrör dörrpanelens baksida.
  - Skruva fast med hjälp av en #8x16-skruv genom något av de tre hålen. Dra åt M8-bulten helt.

## Yttre låda

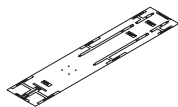

Dubbelsidig mall för dörrpanel (1)

## Verktyg

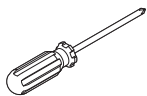

Kryssmejsel

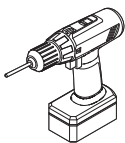

Skruvdragare

**VIKTIGT!**

- Mallen ska läggas på baksidan av dörrpanelen.

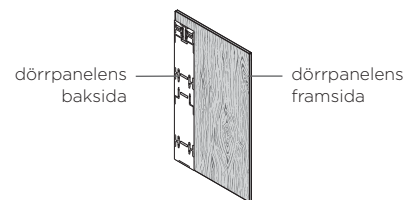
**Använda installationsmallen (för övre dörrpanel)**

- 6** För att märka ut de mittersta borrhålen ska du passa in skruvhålen för dörrens hängfäste med höger och vänster borrhål. Borra hålen på de utmärkta ställena.

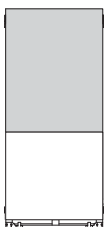

- 2** Märk ut borrhålen för vänster hängfäste och sidofästena. Borra skruvhål på 2 mm på de utmärkta ställena.

- 1A** Passa in vänster kant på mallen med vänster kant på den övre dörrpanelen.

- 1B** Passa in den nedre delen av mallen med den övre dörrpanelens nedre kant.

- 3** Flytta samma mall till höger sida av dörrpanelen.

- 5** Märk ut borrhålen för höger hängfäste och sidofästena. Borra skruvhål på 2 mm på de utmärkta ställena.

- 4A** Passa in höger kant på mallen med höger kant på den övre dörrpanelen.

- 4B** Passa in den nedre delen av mallen med den övre dörrpanelens nedre kant.

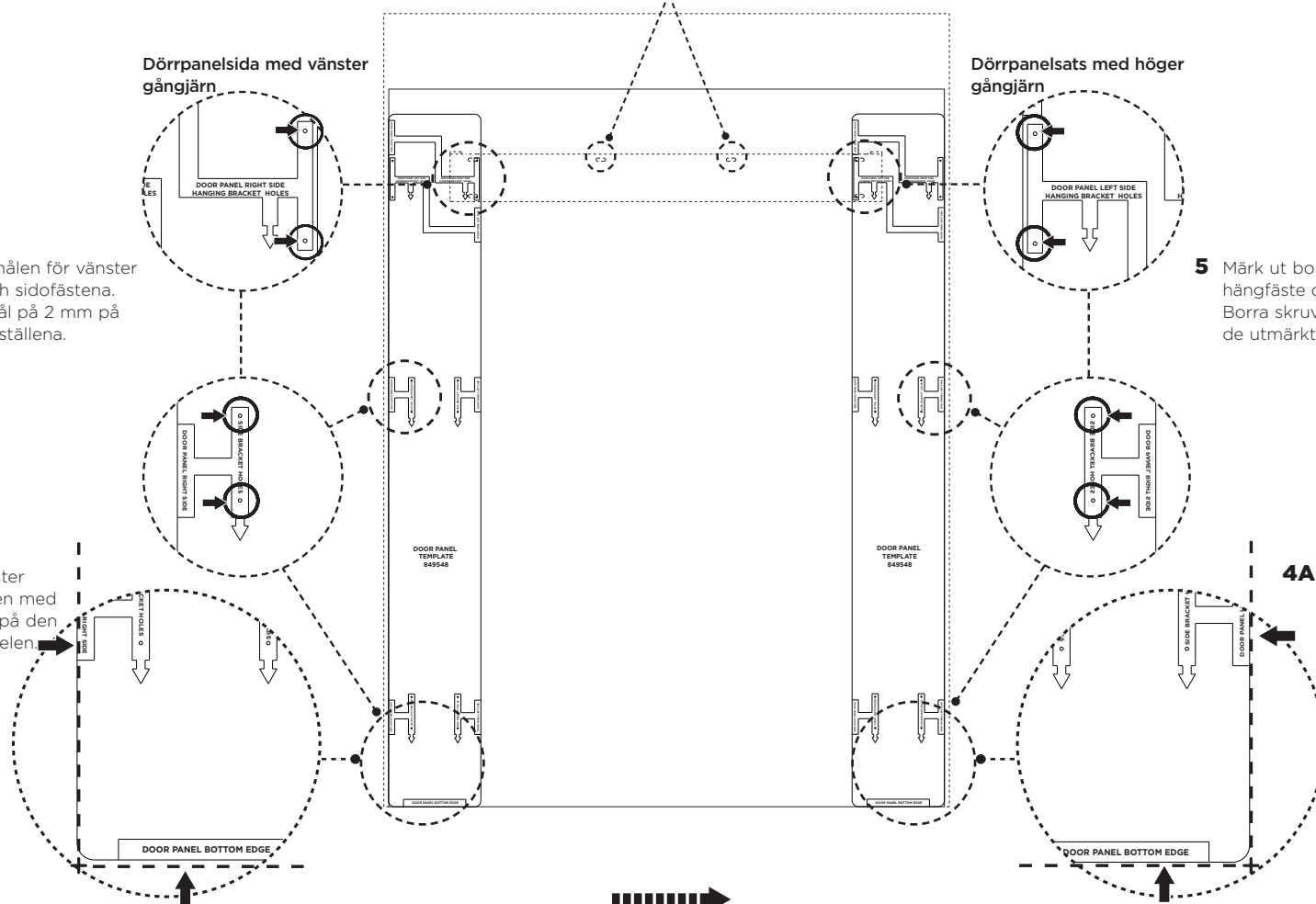

**VIKTIGT!**

- Mallen ska läggas på baksidan av dörrpanelen.

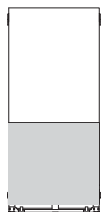
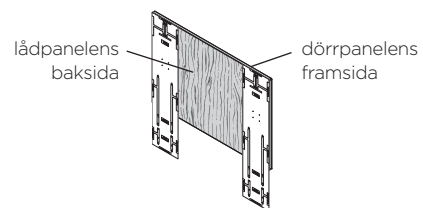
**Använda monteringsmallen  
(för lådpanel)**

**1A** Passa in den övre delen av mallen med den övre kanten på lådan.

**1B** Passa in vänster kant på mallen med vänster kant på lådpanelen.

**2** Märk ut borrhålen för vänster hängfäste och sidofästena. Borra skruvhål på 2 mm på de utmärkta ställena.

**6** För att märka ut de mittersta borrhålen ska du passa in skruvhålen för lådans hängfäste med höger och vänster borrhål. Borra hålen på de utmärkta ställena.

**4A** Passa in den övre delen av mallen med den övre kanten på lådan.

**4B** Passa in höger kant på mallen med höger kant på lådpanelen.

**5** Märk ut borrhålen för vänster hängfäste och sidofästena. Borra skruvhål på 2 mm på de utmärkta ställena.

**3** Flytta samma mall till höger sida av lådpanelen.

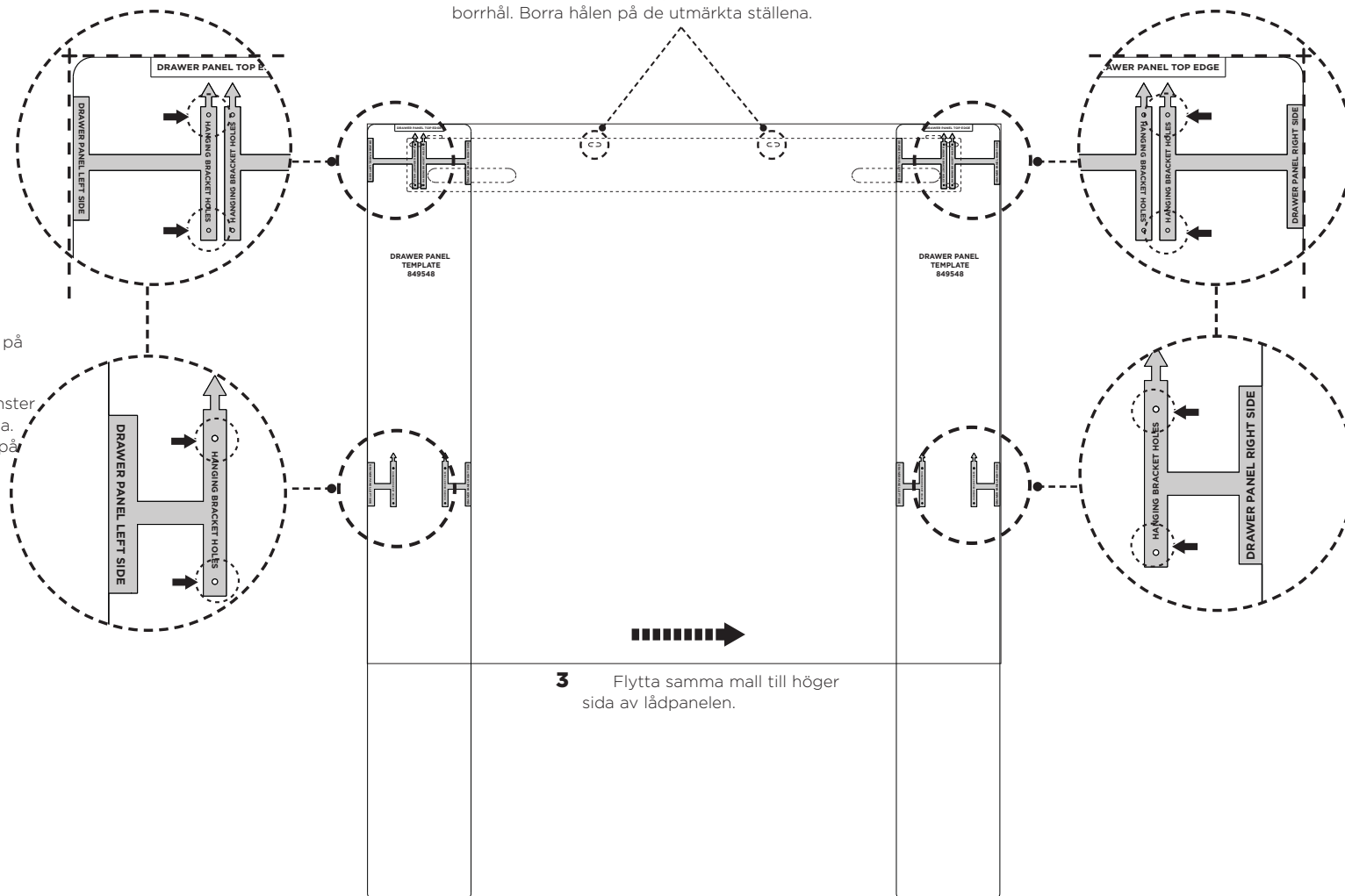

## Invändig låda

**B** Sats för dörrpanelsfäste

Sidofäste  
(10)



Sidoförstärkningsjärn (10x)



#8x16 kupolskruv (24)

## Dörrhandtagsuppsättning

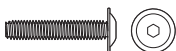

M5x25 insexskruv med kullrigt huvud (8)

## Verktyg



Insexnyckel

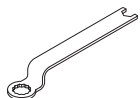

FPA-skruvnyckel

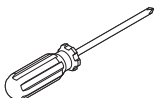

Kryssmejsel

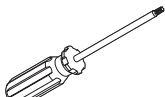

Torxmejsel

## Ta bort hängfästen

- 1 Ta bort M8-brickorna och M8-muttrarna från M8-bultarna längst upp på dörren (A) med hjälp av insexnyckel och skiftnyckel. Spara brickorna och muttrarna för senare användning.
- 2 Ta bort hängfästet från den övre delen på varje dörr och lägg åt sidan (B) för senare installation.

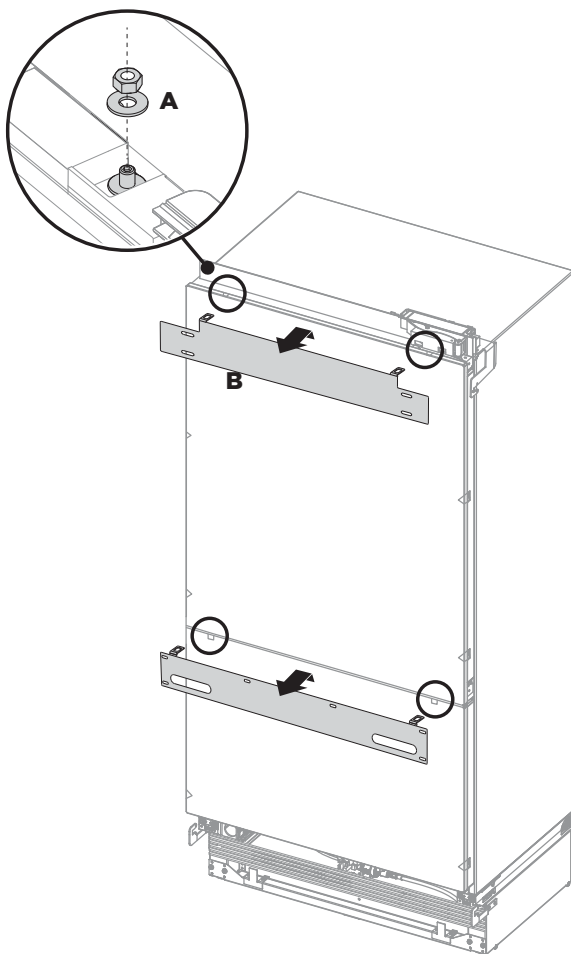

## Montera dörr- och lådhandtagen (C)

- 3 Rikta in hålen efter dörrpanelshålen och skruva fast handtaget med M5x25-insexskruvar med kullrigt huvud (fyra per handtag).

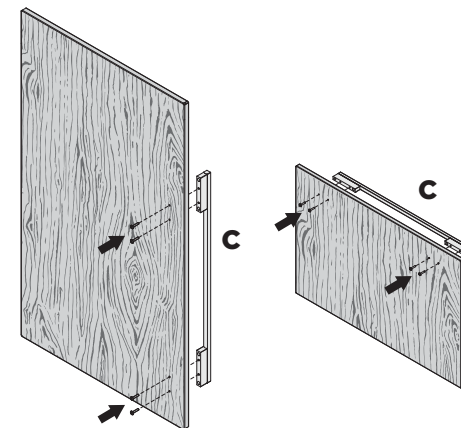

## Montera hängfästena (D)

- 4 Rikta in fästet mot hålen och skruva fast med M5x14 kupolkrysskruvar SS (12).

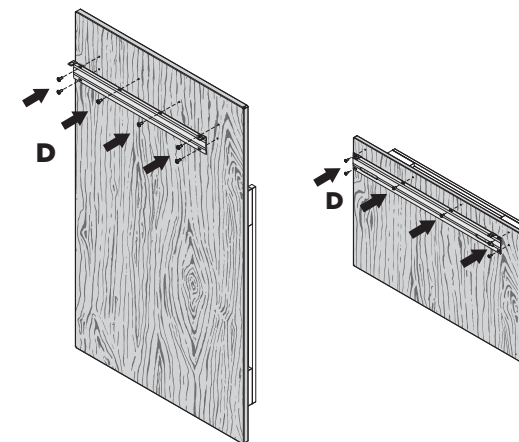

## Montera sidofästen och förstärkningsjärn (E)

- 5 Rikta in fästena och förstärkningsjärnen efter hålen på sidan av panelen och skruva fast med M5x14-kupolkrysskruvar (SS) (12).

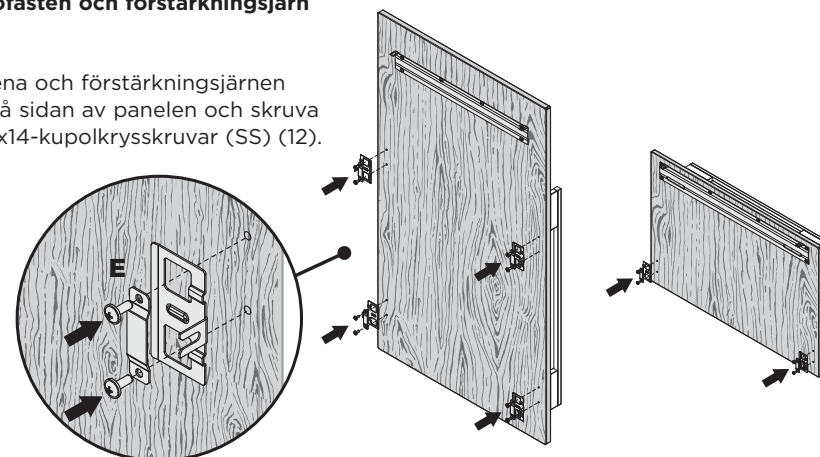

Verktyg

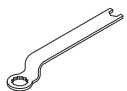

FPA-skruvnyckel



Insexnyckel

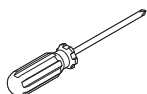

Kryssmejsel

Montera dörrpanelerna

- ① Öppna dörren och lossa M5x10 krysskruvarna (ta inte bort dem) på dörrarnas sidor (**A**).
- ② Häng upp dörrpanelen genom att trä hålen på hängfästet över M8-pinnbultarna (**B**).
- ③ Skjut gafflarna på sidofästena över skruvarna på dörren (**C**).
- ④ Skruva fast M8-brickan och muttern på bulten (**D**) och dra åt sidoskruvarna (**E**) igen så att dörrpanelen sitter fast (dra inte dem åt helt). Detta gör det möjligt att öppna dörren utan att justeringen av dörrpanelen påverkas.

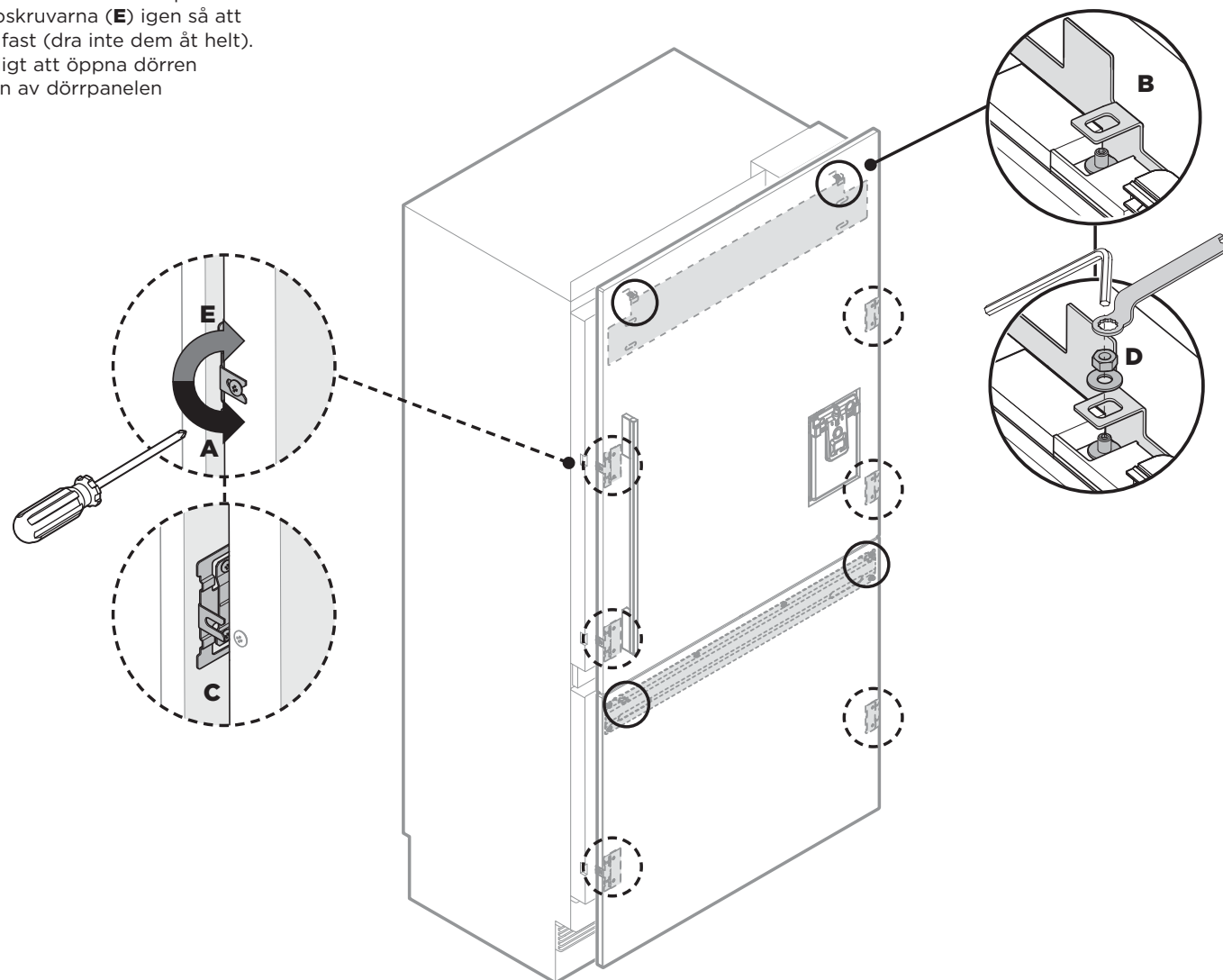

## B Sats för dörrpanelsfäste kit



8x16 kupolskruv  
(1)

### Verktyg

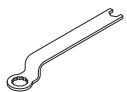

FPA-skruvnyckel



Insexnyckel

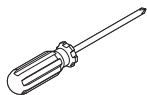

Kryssmejsel

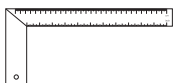

Linjal

## VIKTIGT!

- Följ dessa steg för att undvika problem vid justering av dörrpaneler och dekorpaneler.

### Justera dörrpanelerna

- Lägg en linjal på apparatens front för att kontrollera att enheten står kant i kant med skåpet högst upp, längst ned och på sidorna.
  - Se till att avståndet mellan dörrpanelens övre del och skåpets övre del inte överstiger 7 mm.
  - Höj apparaten genom att vrida alla fyra justeringsmuttrarna samma antal varv. På så sätt kan du minska det här avståndet.

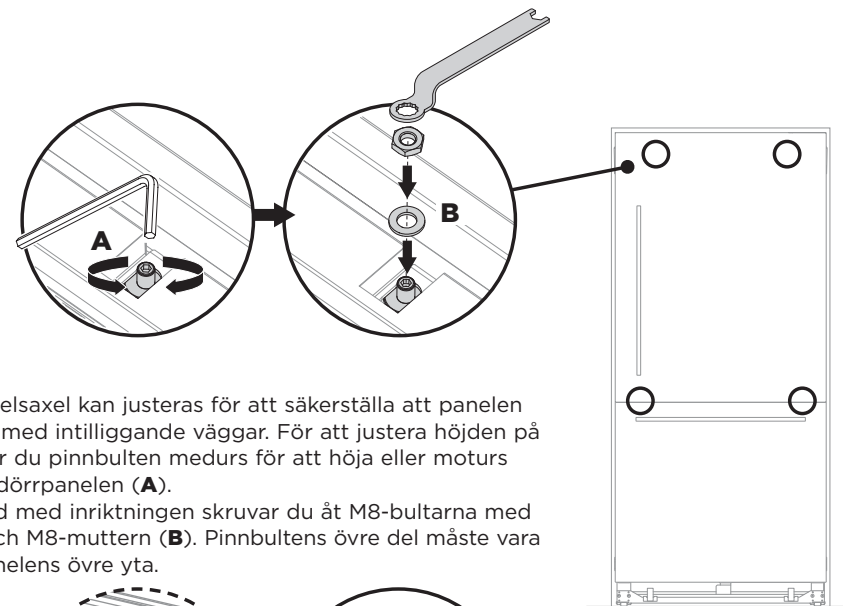
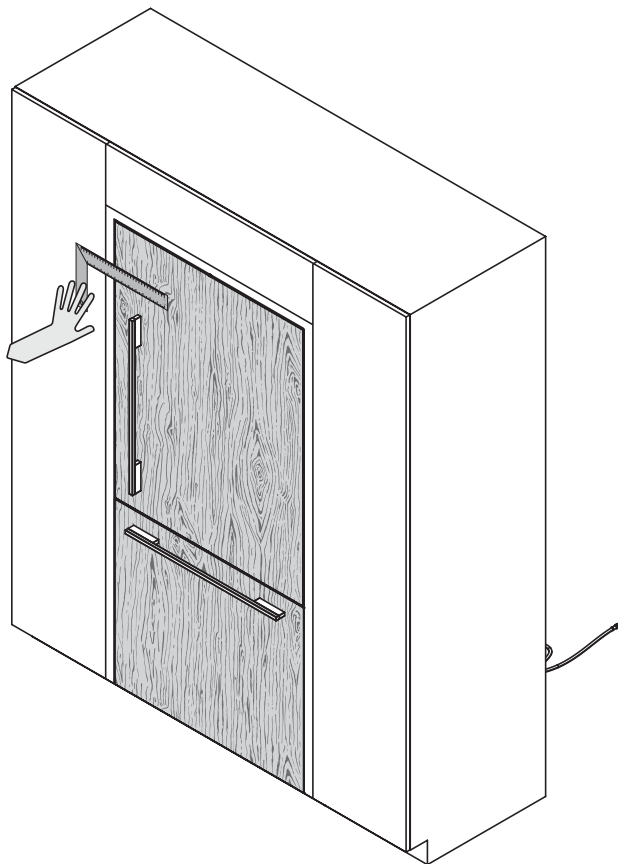

- Varje dörrpanelsaxel kan justeras för att säkerställa att panelen är kant i kant med intilliggande väggar. För att justera höjden på panelen vrider du pinnbulten medurs för att höja eller moturs för att sänka dörrpanelen (A).
- När du är nöjd med inriktningen skruvar du åt M8-bultarna med M8-brickan och M8-muttern (B). Pinnbultens övre del måste vara under dörrpanelens övre yta.

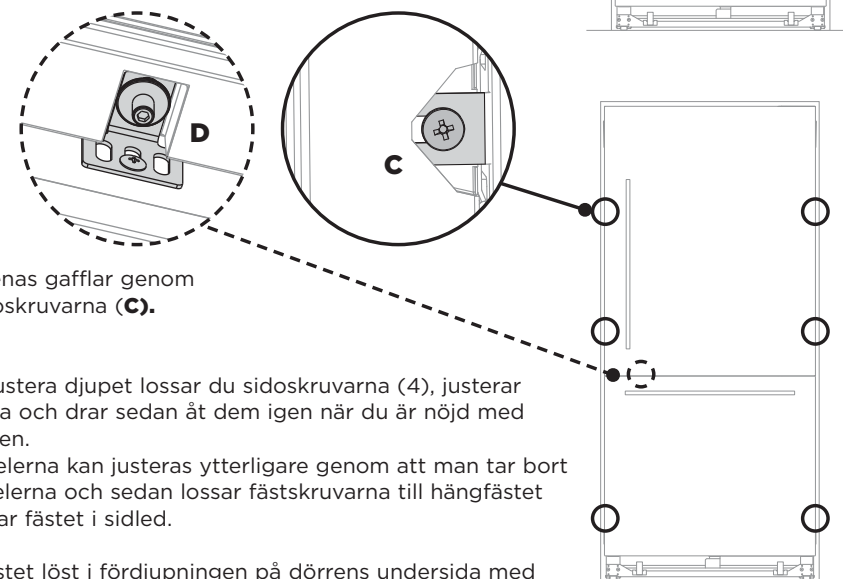

- Fäst sidofästenas gafflar genom att dra åt sidoskruvarna (C).

#### Obs!

- För att justera djupet lossar du sidoskruvarna (4), justerar panelerna och drar sedan åt dem igen när du är nöjd med justeringen.
- Dörrpanelerna kan justeras ytterligare genom att man tar bort dörrpanelerna och sedan lossar fästskruvarna till hängfästet och flyttar fästet i sidled.

- Skruva i låsfästet löst i fördjupningen på dörrrens undersida med hjälp av en M8-bult (D).
  - Skjut låsfästet utåt tills det vidrör dörrpanelens baksida.
  - Skruva fast med hjälp av en #8x16-skruv genom något av de tre hålen. Dra åt M8-bulten helt.



Invändig låda

**G** Monteringsats för monteringsfäste



Monteringsfäste (4)



M5x8 försänkt krysskruv (8)



Skruvkåpa (4)



#8x19 dubbelgångad skruv (8)

Verktyg

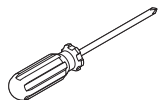

Kryssmejsel

Montera monteringsfästena

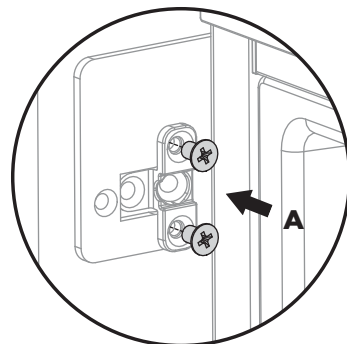
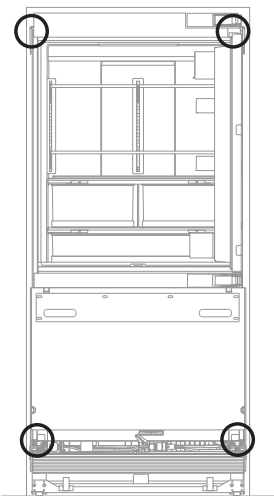

- ① Öppna den övre dörren försiktigt.
- ② Placera monteringsfästena på apparatens övre och sidofästena, och skruva fast dem halvvägs med M5x8 försänkta krysskruvar (A).

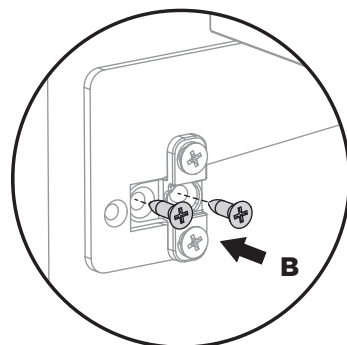
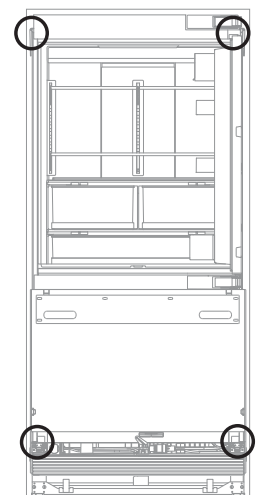

- ③ Skruva fast mittpunkten av varje monteringsfäste i sidan av intilliggande väggen med #8x19 dubbelgångade skruvar (B).

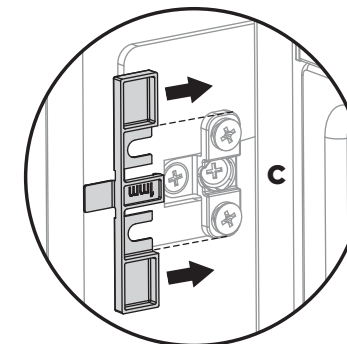
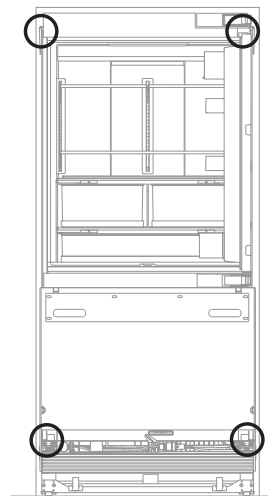

- ④ Skjut in skruvhöljet mellan monteringsfästet och sidofästet på apparaten (C).

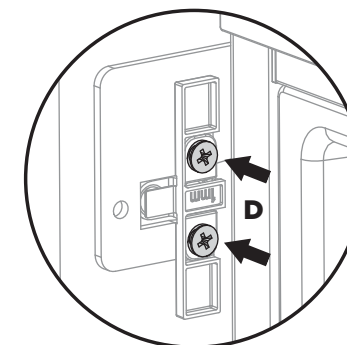
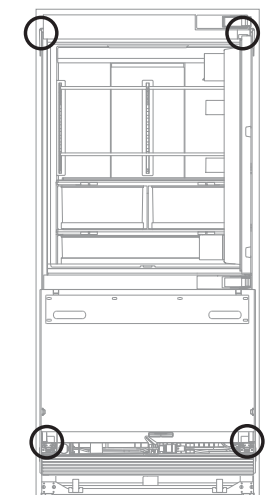

- ⑤ Skruva fast skruvhöljet genom att dra åt M5x8 försänkta krysskruvar (D).

Paket med diverse föremål



Vattenfilter  
(1)



Filterinsatsverktyg  
(1)

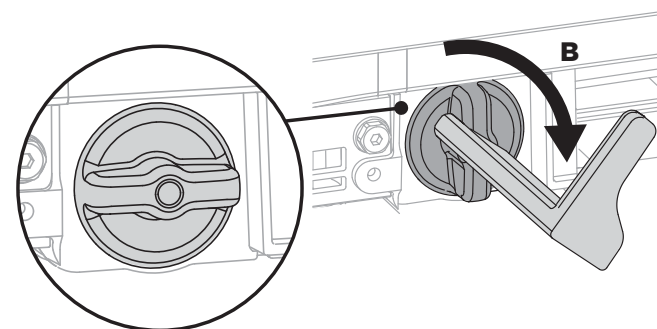
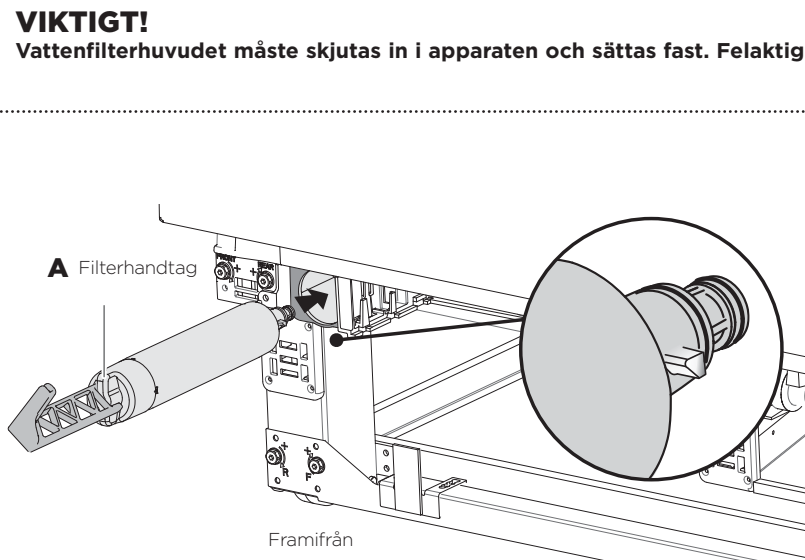

**Montera vattenfiltret**

- ① Ta bort plastfolien från det nya filtret.
- ② Dra ut fryslådan något och sätt in filtret i höljet i det nedre vänstra hörnet på apparaten. Se till att filterhandtaget är placerat vertikalt (A).
- ③ Skjut in insatsen i höljet hela vägen in i filterhuvudet.

- ④ Placera filterborttagningsverktyget över filterhandtaget och vrid 90° medurs för att dra åt det (B). Ta bort filterborttagningsverktyget och stäng fryslådan.

**VIKTIGT!**

- Innan du slår på din automatiska ismaskin måste vattenfiltret spolas för att avlägsna eventuella föroreningar eller luft som stängts in i vattentanken och filtersystemet.
- Se användarmanualen "Bruksanvisningar - Automatisk ismaskin" för mer information.

Yttre låda

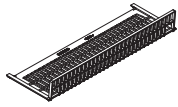

Sockelfilter  
(1)

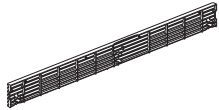

Övre galler  
(1)

Montera sockelns filter och galler

- ① Sätt filtret på skenorna och skjut in det tills det klickar på plats (**A**).

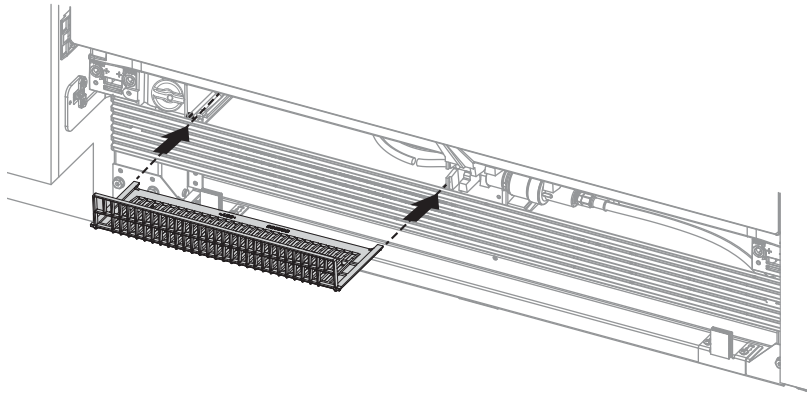

- ② Rikta in övre gallerklämmor mot övre sockelspår. Se till att det övre galleret är vänt åt rätt håll (**B**).
- ③ Tryck galleret mot apparaten tills det klickar på plats (**C**).

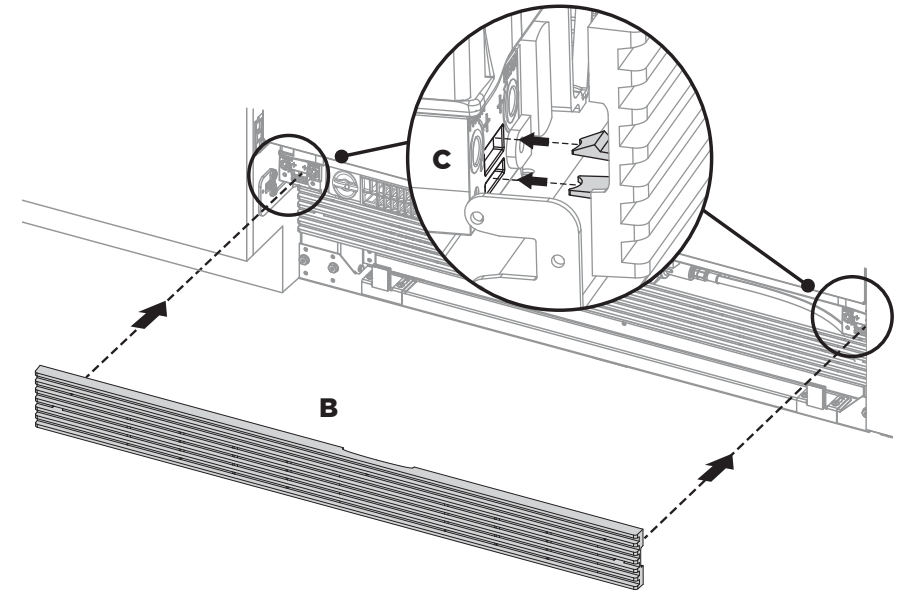

Invändig låda

**E** Monteringsats för dörr-/lådlist



Dubbelfästande flikar (2)

**Z** Diverse komponenter



8x16 insexskruv med kullrigt huvud (3)

**Paket med diverse föremål**



Luftflödesavskiljare (1)

Yttre låda



Sockel (1)

Verktyg

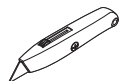

Avbitartång

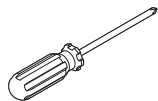

Kryssmejsel

**VIKTIGT!**

- Med standardapparaten levereras en sockel på 102 mm i rostfritt stål och de komponenter som krävs för att montera den.
- Alternativt kan kunden tillhandahålla en egen anpassad sockel på 102-152 mm för fullständig integration av apparaten.

**För standardsockel - 102 mm**

- ① Lossa skruvarna på sockelfästet (A) halvvägs och flytta fästena framåt (B).

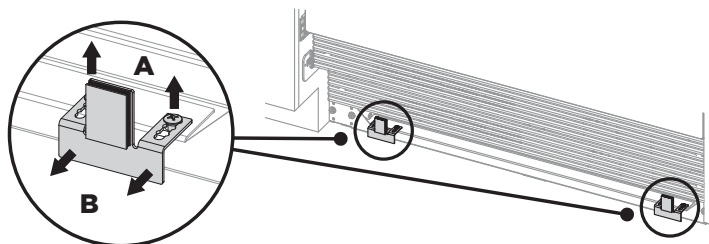

- ② Rikta in sockeln genom att placera den framför fästena tills den sitter jämnt mot det omgivande skåpet. När du är nöjd med inriktningen, lägg sockeln åt sidan och dra åt skruvarna så att fästena sitter på plats.
- ③ Ta bort det ena bakstycket på de dubbelhäftande flikarna och sätt fast dem på fästena. Ta bort det andra bakstycket på de dubbelhäftande flikarna och sätt fast sockeln (C).

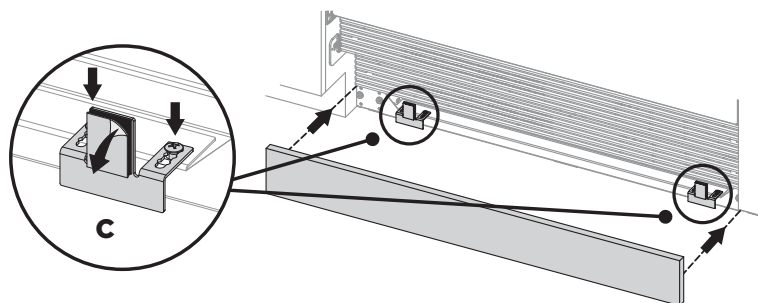

- ④ Placera luftflödesavskiljaren under gallrets indikatorflikar och klicka fast den på bladen på det nedre gallret (D).

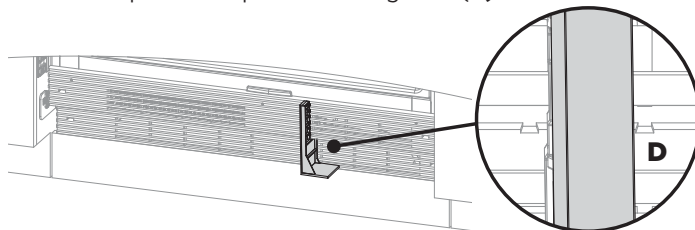

**För anpassad sockel som är större än 102 mm**

- ⑤ Ta bort det nedre gallret från apparatens undersida.
- ⑥ Mät upp önskad höjd för nedre galler. Skär försiktigt bort överskottsflikarna från sockelgallrets nedre del och släng (E).
- ⑦ Borra Ø 4 mm hål i gallrets fördjupningar (F).

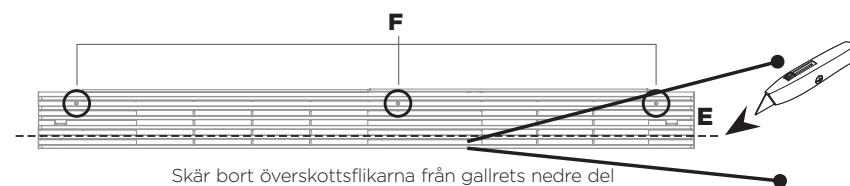

- ⑧ Vänd gallerflikarna uppåt och rikta in gallret mot sockelns nedre del där skruvhålen finns och skruva fast med 8x16 insexskruvar med kullrigt huvud (G).

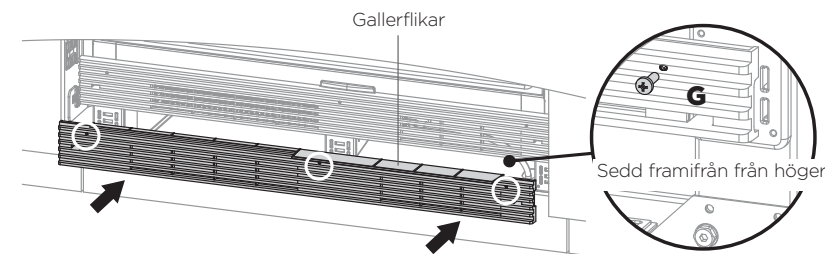

- ⑨ Placera luftflödesavskiljaren under gallrets indikatorflikar och klicka fast den på bladen på det nedre gallret (H).

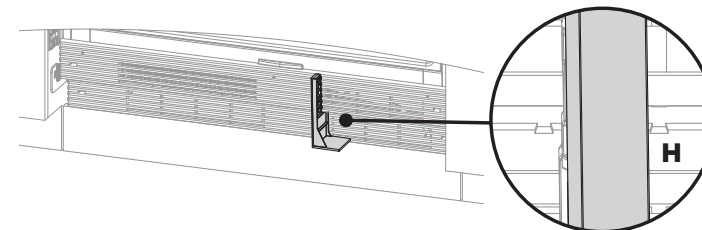

**Invändig låda**

**C Monteringssats för dörr-/lådlist**

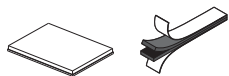

Dubbelfästande flikar (10)

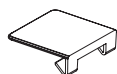

Övre kåpa (2)

**Yttre låda**

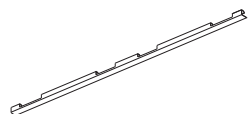

Sidolist dörr (2)

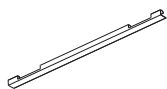

Sidolist låda (2)

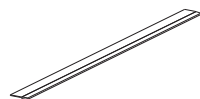

Övre list låda (1)

**Montera kåporna**

- 1 Öppna den övre dörren. Montera den övre kåpan (A) över den övre pinnbulten på handtagssidan av dörren.

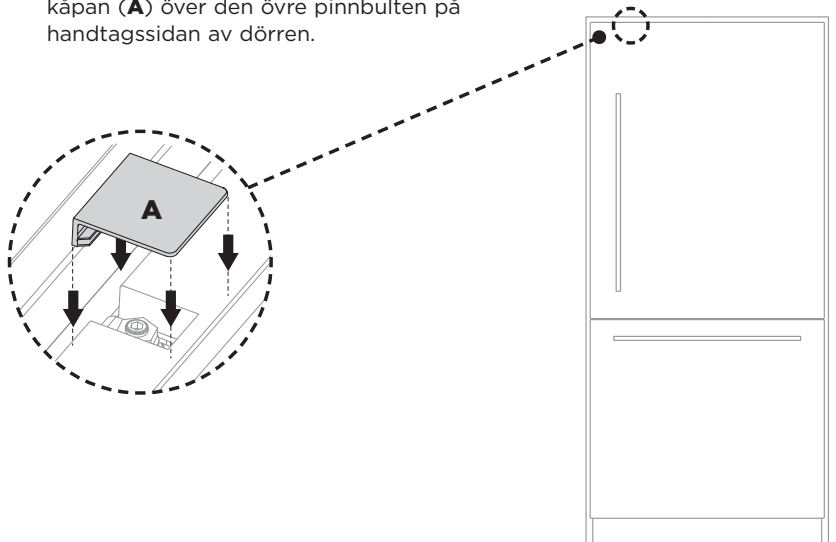

**Montera dörrsidolisterna**

- 1 Montera sidolisterna genom att sätta in dem i panelmellanrummen på varje sida av dörrarna (C). Sätt listen kant i kant med dörrens övre del och tryck in den i panelmellanrummet tills den sitter fast (D).

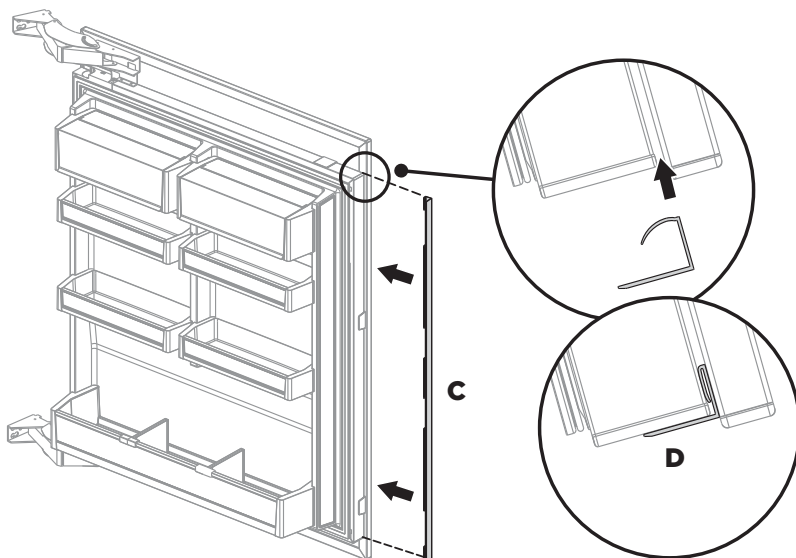

**Montera lådans övre lister och sidolister**

- 3 Dra bort bakstycket på de dubbelhäftande flikarna och tryck ihop dem så att de bildar ett par (E). Dra bort bakstycket på endast en sida.
- 4 Tryck fast dem på undersidan av lådans övre list på de angivna ställena (F).

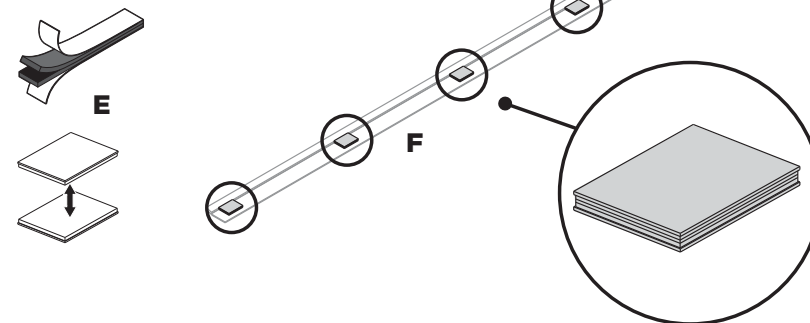

- 5 Ta bort det andra bakstycket på de dubbelhäftande flikarna.
- 6 Sätt listen mot panelens baksida och tryck fast ordentligt. Se till att listen ligger helt mot lådytan (G).
- 7 Montera sidolisterna genom att sätta in dem i panelmellanrummen på varje sida av dörrarna (H).
  - Se till att skåpet är centrerat för att förhindra att sidolisterna hamnar i vägen för skåpet.

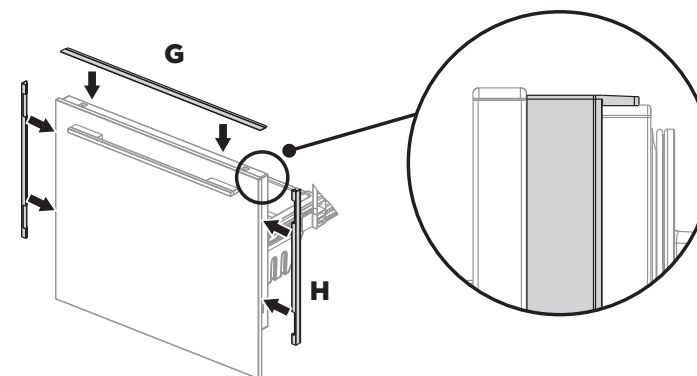

## DET FINNS TVÅ METODER FÖR ATT SÄTTA FAST SKÅPETS SIDOLISTER:

### [A] METOD MED FLEXIBEL FJÄDERKLÄMMA - REKOMMENDERAS [B] METOD MED MED FAST SKRUV - BÖR ANVÄNDAS OM SKÅPET INTE UPPFYLLER SPECIFIKATIONERNA

(Försök med metod [A]. Om metod [A] leder till att sidolisterna sitter dålig på grund av att skåpet är ojämnt eller inte uppfyller specifikationerna, använd metod [B]).

## 25 MONTERING AV SKÅPLISTER - [A] MED FLEXIBEL FJÄDERKLÄMMA

### Invändig låda

#### Monteringsatts för skåpets sidolist



Fäste för sidolist (6)



Fjäderklämma (6)

### Yttre låda



Sidolist skåp (2)

### Verktyg

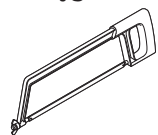

Bågfil



Blyertspenna

- 1 Bryt av datumkanten på varje fäste för sidolist och kasta.

Upprepa för alla fästen för sidolist.

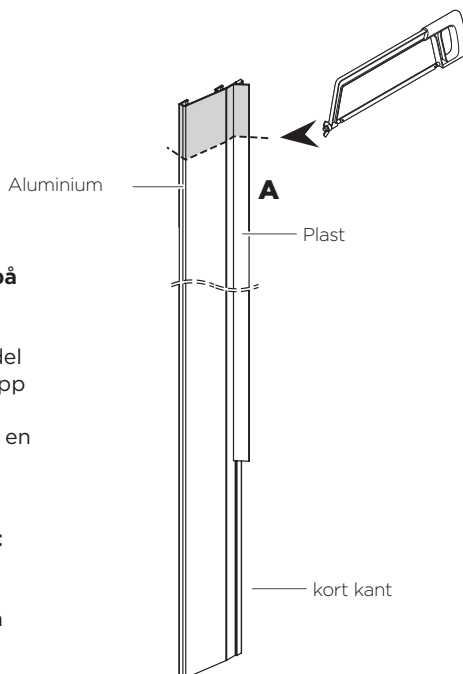
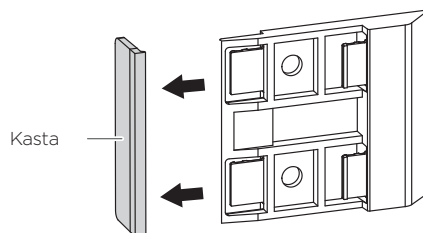

Endast för montering i utrymme på 2032 mm

- 2 Mät 102 mm från sidolistens övre del med en fyrkantig linjal och märk upp en skärlinje (A).
- 3 Såga längs linjen med en bågfil till en längd av 1930 mm (B).

#### VIKTIGT!

- Se till att snittet är rakt och jämnt eftersom detta är en synlig yta.
- Se till att plastdelen inte böjs eftersom detta kan orsaka synliga märken.

Upprepa för alla sidolister.

- 4 Placera tre fästen för sidolist på varje sidolist.

Obs: Mät från listens övre del med den kortare kanten längst ner.

Se (B) för placering av 2032 mm och 2134 mm fästen och lister).

#### VIKTIGT!

Varje fäste har två punkter där sidolisten ska fästas. Se till att listen sitter fast i båda punkterna (C).

Upprepa för återstående sidolister.

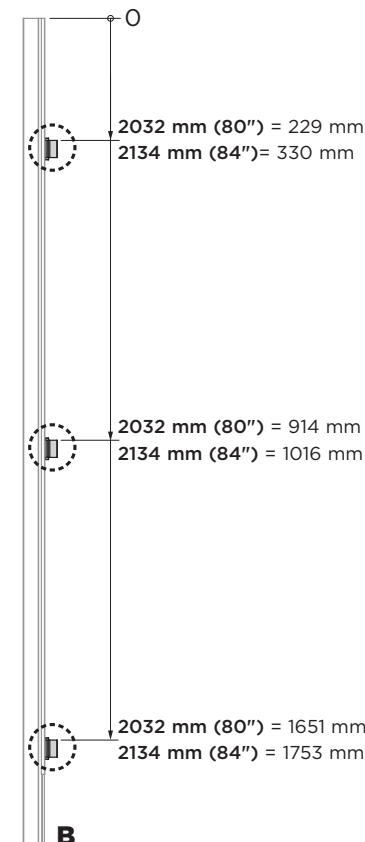
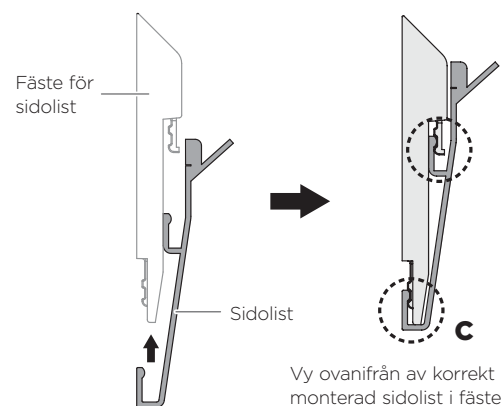

- ⑤ Sätt in fjäderklämman i mellanrummet mellan sidolistan och fästet för sidolisten, i den riktning som visas på bilderna (D) och (E).

### VIKTIGT!

Se till att fjäderklämman är korrekt placerad med den öppna ögla vänd mot sidolistan.

Upprepa för återstående sidolister.

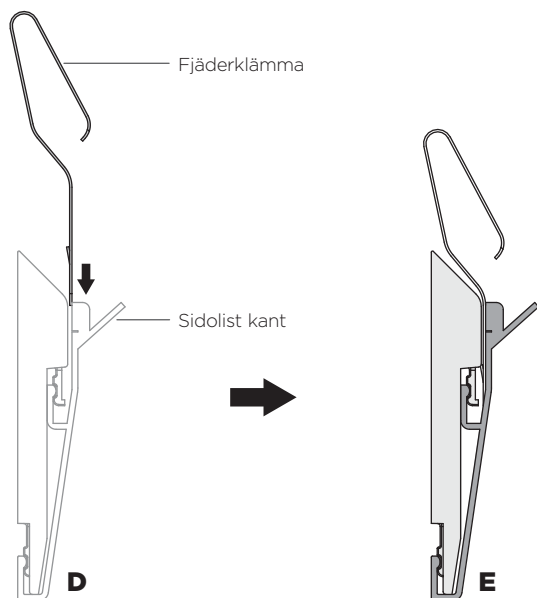

Vy ovanifrån av korrekt placering av fjäderklämman mellan sidolistan och fästet för sidolisten

- ⑥ Öppna de franska dörrarna. Placera den monterade sidolistan med fästet och fjäderklämmor mot utrymmets sidovägg med den kortare kanten vänd nedåt (F).

### VIKTIGT!

Se till att sidolistan är placerad så högt som det går.

Tryck in sidolistan på varje fästplats tills det inte finns några synliga mellanrum mellan listan och skåpet (G).

Upprepa för alla sidolister.

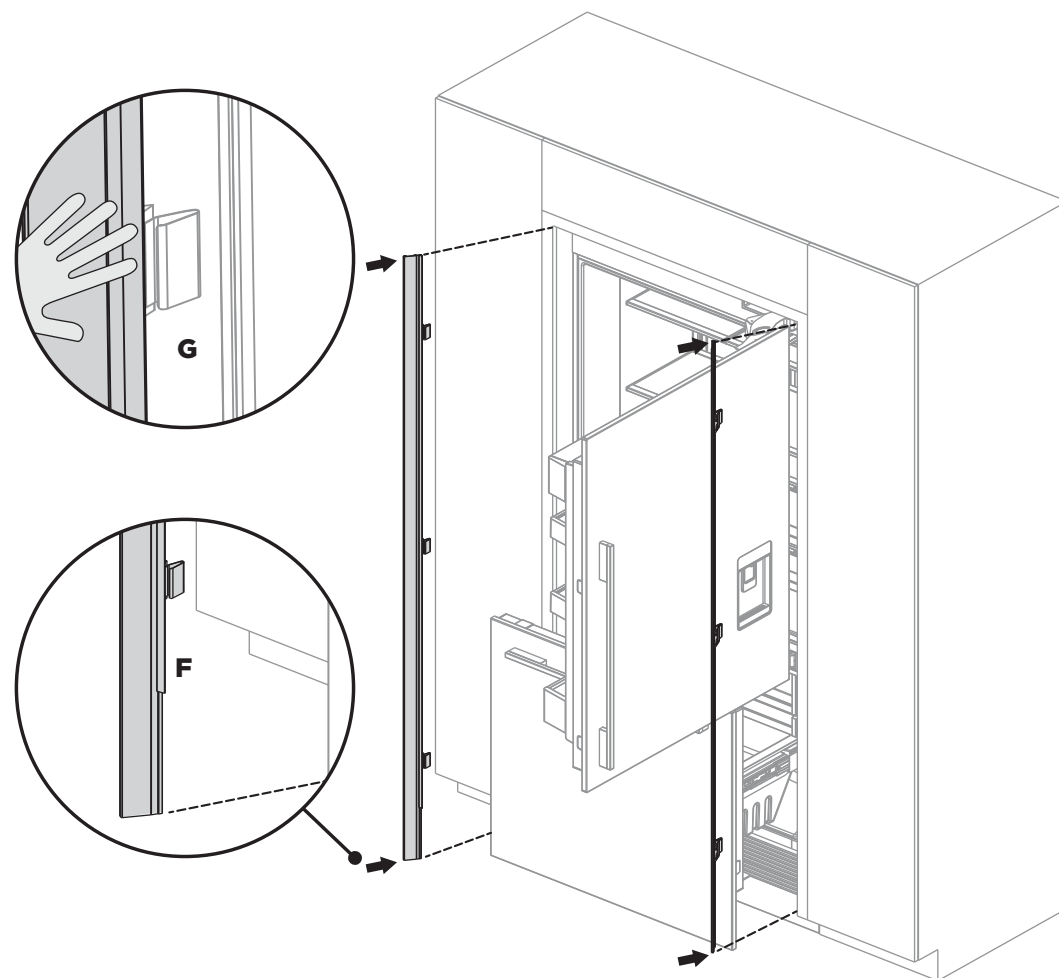

**Invändig låda**

**Monteringsats för skåpets sidolist**



Fäste för sidolist (6)



#8x16 kupolskruv (12)

**Yttre låda**



Sidolist skåp (2)

**Verktyg**

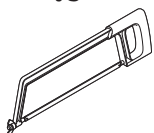

Bågfil

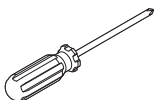

Kryssmejsel



Blyertspenna

- 1 Bryt av datumkanten på varje fäste för sidolist och kasta.

Upprepa för alla fästen för sidolist.

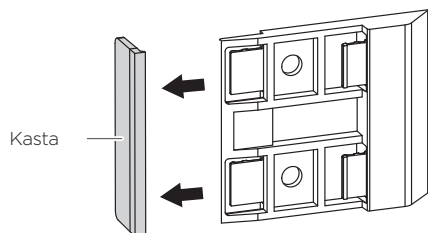

**Endast för montering i utrymme på 2032 mm**

- 2 Mät 102 mm från sidolistens övre del med en fyrkantig linjal och märk upp en skärlinje (A).
- 3 Såga längs linjen med en bågfil till en längd av 1930 mm (B).

**VIKTIGT!**

- Se till att snittet är rakt och jämnt eftersom detta är en synlig yta.
- Se till att plastdelen inte böjs eftersom detta kan orsaka synliga märken.

Upprepa för återstående sidolister.

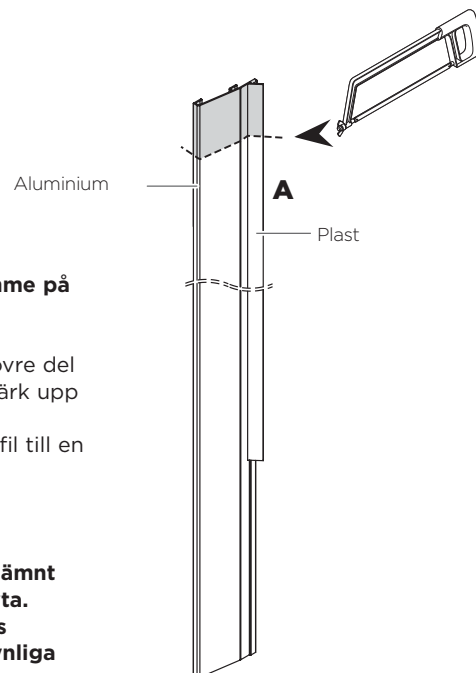

- 4 Placera tre fästen för sidolist på ena sidolisten. Se (B) för fästplatser.
- 5 Öppna de franska dörrarna. Mät 50 mm från skåpets framsida (bakom dörrarna) till utrymmets framsida och märk upp en vertikal linje (C).
- 6 Rikta in fästets kant efter den markerade linjen och montera fästet i skåpet med #8x16 kupolskruvar (D).

Upprepa på motsatt sida.

**VIKTIGT!**

Se till att fästet är korrekt placerat för att undvika felaktig montering av sidolister eller att det finns mellanrum mellan sidolister och apparat.

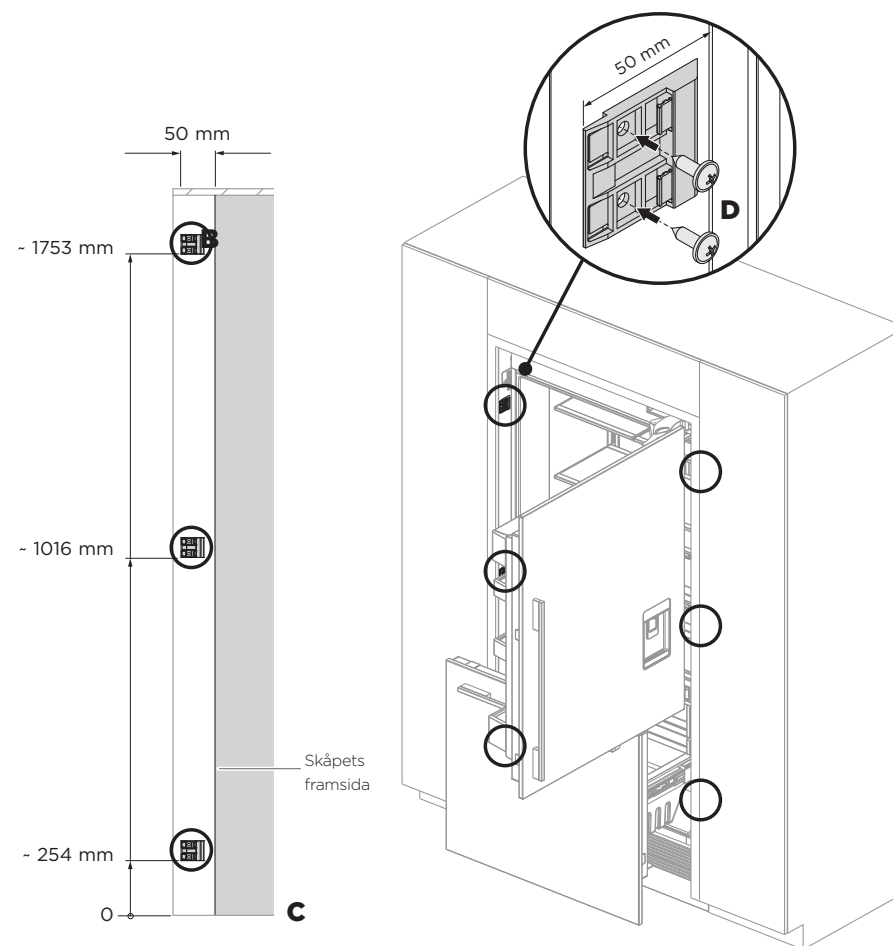



- ⑦ Placera sidolistan mot utrymmets sidovägg med den kortare kanten vänd nedåt (E).  
 - Se till att sidolistan är placerad så högt som det går.

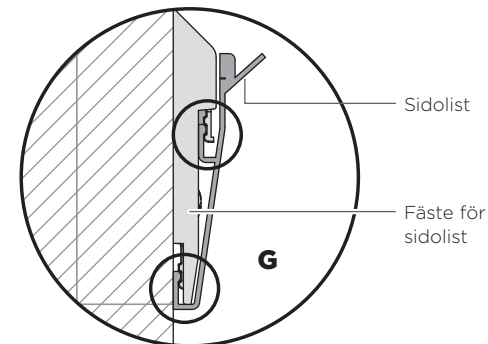
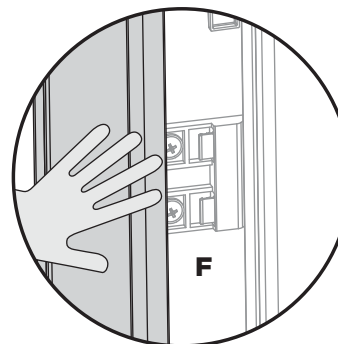
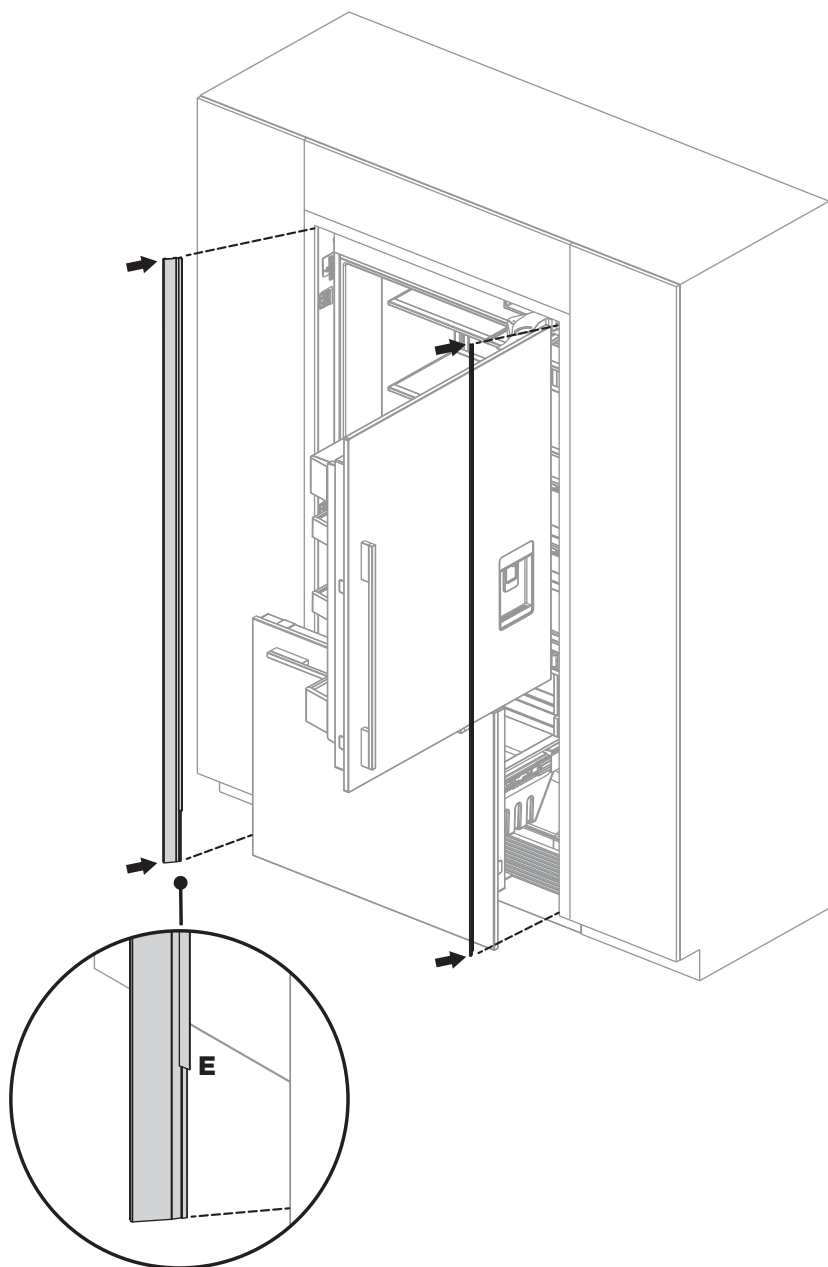

Vy ovanifrån av korrekt monterad sidolist i fästet

- ⑧ Sätt fast sidolistan i fästena genom att trycka listen mot de övre och mellersta sidofästena.  
 ⑨ När listen sitter fast i de övre och mellersta fästena trycker du fast sidolistan i punkten för det nedre fästet (F).

Upprepa för återstående sidolister.

**VIKTIGT!**

- Varje fäste har två punkter där sidolistan ska fästas. Se till att listen sitter fast i båda punkterna (G).
- Se till att det inte finns några synliga mellanrum mellan apparaten och sidolisterna.
- Justera mellanrummen genom att lossa skruvarna för sidolistan och flytta listen i mellanrummet. Om ytterligare justering krävs, flytta fästena till önskat läge.



**SKA FYLLAS I AV INSTALLATÖREN**

**Alla modeller**

- Se till att allt inre och yttre förpackningsmaterial tas bort från apparaten innan den används.
- Kontrollera att alla delar är monterade.
- Se till att apparaten står plant.
- Se till att apparaten är ordentligt fastgjord i skåpet med medföljande förankringsfäste och fästdon.
- Se till att dörrar/låda kan öppnas och stängas utan problem utan att de tar i skåpet.
- Se till att det gångjärnsbegränsande stiftet är monterat för en dörröppning på 90°.
- Se till att vattenfiltreringssystemet har spolats ur.
- Se till att en manuell ismaskinscykel har utförts.

---

Fyll i och spara för framtida bruk:

Modell \_\_\_\_\_

Serienummer \_\_\_\_\_

Inköpsdatum \_\_\_\_\_

Inköpare \_\_\_\_\_

Återförsäljares adress \_\_\_\_\_

Installatörens namn \_\_\_\_\_

Installatörens underskrift \_\_\_\_\_

Installationsföretag \_\_\_\_\_

Installationsdatum \_\_\_\_\_

## FISHERPAYKEL.COM

© Fisher & Paykel Appliances 2024. Alla rättigheter förbehållna.

Modellerna som visas i denna användarmanual är eventuellt inte tillgängliga på alla marknader och kan när som helst komma att ändras.

Produktspecifikationerna i denna användarmanual gäller de produkter och modeller som beskrivs vid publiceringsdatum. Dessa specifikationer kan när som helst ändras på grund av vår policy för fortsatta produktförbättringar.

För aktuell information om modeller och specifikationer som finns tillgängliga i ditt land, kan du besöka vår webbplats eller kontakta din lokala Fisher & Paykel-handlare.