

FISHER & PAYKEL

מגירת חימום

MINIMAL

WB60SMTB1-SET-ו WB60SMG1-SET, WB60SMB1-SET

CONTEMPORARY

WB60SDTB1-SET-ו WB60SDB1-SET

מדריך למשתמש

EU

תוכן

4	בטיחות ואזהרות
8	לפני שמתחילים
10	שימוש במגירת החימום שלך
11	פונקציות
13	התחלה מושהית
14	טוען את המכשיר שלך
15	שימוש במדף הרשת
16	תרשימי בישול
18	טיפול ופתרון תקלות
19	מדריך אחריות ושירות של היצרן

⚠️ זהירות!

סכנת התחשמלות

- אי ציות לעצה זו עלול לגרום להתחשמלות או למוות.
- אם המוצר ניזוק, יש לכבות את המכשיר ולנתק אותו מאספקת החשמל כדי למנוע סכנת התחשמלות.



⚠️ זהירות!

סכנת חיתוך

- אי נקיטת זהירות עלול לגרום לפציעה.
- יש לשמור על ערנות: חלק מהקצוות עלולים להיות חדים.
- אין להכניס אצבעות למגירה בעת הסגירה.



⚠️ זהירות!

סכנת משטחים חמים

- אי ציות לעצה זו עלול לגרום לכוויות ולצריבות.
- כדי למנוע כוויות וצריבות, יש להרחיק ילדים ממכשיר זה.
- משטחי המכשיר עלולים להתחמם עד כדי גרימת כוויות.
- אסור לגעת בגופי חימום או במשטחים הפנימיים של המכשיר.
- גופי חימום עשויים להיות חמים, גם כאשר צבעם כהה.
- יש להשתמש בכפפות מגן בעת טיפול במשטחים חמים.
- במהלך השימוש ואחריו, אין לגעת או לתת לבגדים או חומרים דליקים אחרים לבוא במגע עם גופי חימום או משטחים פנימיים של המכשיר עד שהם מצטננים.



⚠️ זהירות!

סכנת שריפה

- אי ציות לעצה זו עלול לגרום להתחממות יתר, לכוויות ולפציעה.
- אין לאחסן חומרים דליקים במכשיר או בקרבת משטחיו.



⚠️ זהירות!

סכנת נפילה

- מוצר זה עלול ליפול. יש להרחיק ילדים ולשמור על עצמך. אי ציות לעצה זו עלולה לגרום לפציעה.
- המגירה חייבת להיות מאובטחת במקומה על ידי ברגים שסופקו.
 - יש לוודא שיש מדף קבוע ישירות מעל המגירה אם הוא לא מותקן מתחת למוצר אחר.



יש לקרוא ולשמור את המדריך הזה

אזהרה!

כדי להפחית את הסיכון לשריפה, להתחשמלות, לפציעה או לנזק בעת השימוש במכשיר, יש לעקוב אחר הוראות הבטיחות החשובות המפורטות בהמשך. יש לקרוא את כל ההוראות לפני השימוש במכשיר. יש להשתמש במכשיר רק למטרה המיועדת לו כמתואר בהוראות אלה.

שימוש כללי

- מכשיר זה מיועד לשימוש בסביבה ביתית רגילה.
- אין להשתמש במכשיר מחוץ לבית.
- יש לפקח על ילדים כדי לוודא שלא ישחקו עם המכשיר.
- מכשיר זה ניתן לשימוש בידי ילדים מגיל 8 ומעלה ואנשים עם יכולות פיזיות, חושיות או נפשיות מופחתות או חוסר ניסיון וידע, כל עוד ניתנו להם פיקוח או הדרכה בנוגע לשימוש במכשיר בצורה בטוחה והם מבינים את הסכנות הכרוכות בכך.
- כדי למנוע סכנה עקב חוסר יציבות של המכשיר, יש להצמיד אותו למקומו בהתאם להוראות ההתקנה.
- יש לשמור על לוח ההפעלה נקי ויבש. יש לשטוף ולייבש את הידיים לפני הפעלת המגירה כדי להבטיח שהלחצנים יגיבו כראוי.
- יש להימנע מייבוש סוגי מזון עם תכולת לחות גבוהה, למשל עגבניות או אננס.

התקנה

- יש לוודא שהמכשיר מותקן כהלכה ומוארק על ידי טכנאי מוסמך.
- יש להבטיח שהמכשיר מחובר למעגל המשלב מתג בידוד המספק ניתוק מלא מאספקת החשמל.
- אין להתקין או להפעיל את המכשיר אם הוא פגום או אם אינו פועל כהלכה. אם קיבלת מוצר פגום, יש לפנות מייד למשווק או למתקין המקומי.
- אין להתקין את המכשיר ליד מבער גז חם או ליד מבער חשמלי חם או בתנור מחומם.

מתן שירות

- יש לבדוק את המכשיר ולחפש נזק במשטח הפנימי או החיצוני. אין להשתמש בכבל או בתקע פגומים. אם יש נזק, אסור להפעיל את המכשיר. יש לפנות לטכנאי שירות שעבר הכשרה ב-Fisher & Paykel ומקבל ממנה תמיכה.
- אין לתקן או להחליף חלק כלשהו של המכשיר, אלא אם כן הומלץ במפורש לעשות זאת במדריך זה למשתמש. כל שירות אחר חייב להתבצע בידי אדם מוסמך או בידי טכנאי שירות שעבר הכשרה ב-Fisher & Paykel ומקבל ממנה תמיכה.

ניקיון ותחזוקה

- יש לוודא שהמכשיר כבוי או במצב המתנה לפני ניקוי המגירה.
- יש לנתק את החשמל משקע החשמל ולאפשר למכשיר להצטנן לאחר השימוש ולפני ניקוי המגירה.
- אסור לילדים לבצע ניקוי ותחזוקת משתמש ללא השגחה.
- משתמשים במטלית לחה במידה בינונית לניקוי. אין לרסס מים מחוץ למכשיר או בתוכו. מים עלולים לגרום לנזק בתוך המכשיר.
- אין להשתמש בחומרי ניקוי אגרסיביים או שוחקים או במגרדי מתכת חדים לניקוי בסיס הזכוכית של המכשיר.

בטיחות

- אסור לגעת במשטחים חמים. יש להשתמש בידיעות או בכפתורים.
- אין לשבת על המכשיר או להישען עליו. נזק למשטח הזכוכית עלול לגרום להתנפצותה.
- אין לאחסן חפצים מסוכנים שעלולים להתפוצץ כמו מכלים עם תאי גז או אוויר (כגון תרסיסים).
- להגנה מפני התחשמלות, אין לטבול כבל, תקע או חלקים אחרים במים או בנוזל אחר. אין להניח לכבל להשתלשל מעל קצה השולחן או השיש, או בתנור מחומם.
- אין להשתמש באביזרים מצורפים שאינם מומלצים.

סילוק אריזות

- יש לסלק אריזות ולמחזר חומרים שניתן לעשות בהם שימוש חוזר.
- מומלץ להשליך את חומרי האריזה בהתאם לתקנות המקומיות בנושא סילוק פסולת.

לפני שמתחילים

- יש לוודא שהמתקין השלים את רשימת התיוג הסופית בהוראות ההתקנה.
- יש לקרוא מדריך זה, תוך שימת לב מיוחדת לסעיף בטיחות ואזהרות.

מאפייני מגירה ואביזרים

- ① לוח הבקרה
- ② נורית חיווי
- ③ דלת הנפתחת בדחיפה
- ④ לוחית סידורית*
- ⑤ בסיס זכוכית מחומם
- ⑥ תאורת LED פנימית
- ⑦ מדף רשת**
- ⑧ צלחת טורבו
- ⑨ חריצי אוורור

* ממוקם בתוך שלדת המגירה

** זמין במודלים גבוהים

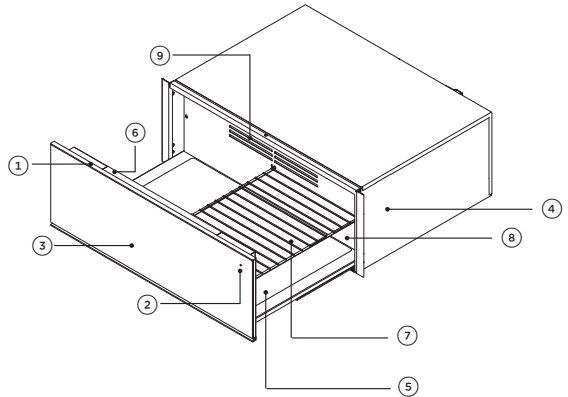

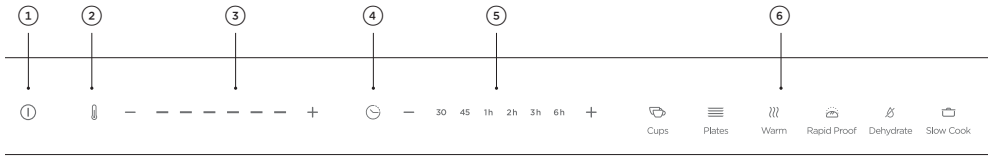

תכונות לוח הבקרה

- ① הפעלה/כיבוי
- ② מחוון טמפרטורה
- ③ פקדי טמפרטורה
- ④ מחוון משך
- ⑤ פקדי משך
- ⑥ מצבי חום

לוח הבקרה

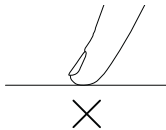
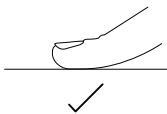
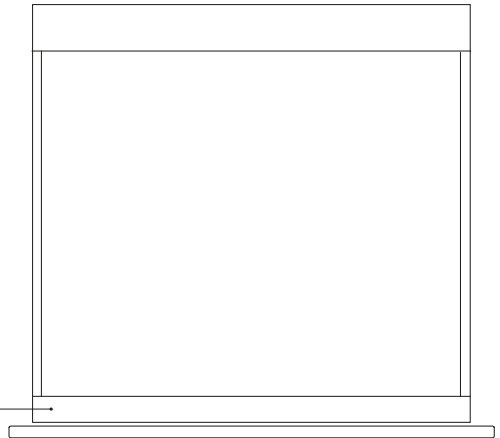

שימוש בפקדי המגע

מגירת החימום שלך מופעלת באמצעות לוח בקרת מגע. כדי להפעיל את לוח הבקרה, יש להשתמש בכרית האצבע, לא בקצה האצבע. הפקדים מגיבים למגע, כך שאין צורך בלחץ.

יש לשמור על לוח ההפעלה נקי ויבש. יש לשטוף ולייבש את הידיים לפני הפעלת המגירה כדי להבטיח שהלחצנים יגיבו כראוי.

שימוש במגירת החימום שלך

שימוש בפעם הראשונה

כשמתמשים במגירת החימום בפעם הראשונה, שלוש נורות LED בפקדי טמפרטורה מוארות בעת ההפעלה.

במודלים הנפתחים בדחיפה, יש לגעת במרכז החזית של המגירה כדי לפתוח אותה.
אין לפתוח את המגירה בכוח.

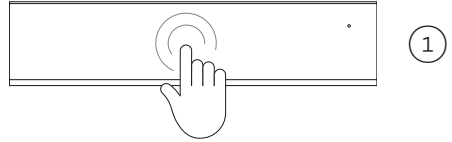

יש לגעת בלחצן ① כדי להפעיל את המגירה.

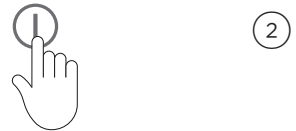

יש לבחור את פונקציית החימום הרצויה. אם לא נבחרה פונקציה, המגירה תתחיל לפעול בפונקציה המוגדרת כברירת המחדל.



יש ללחוץ על מרכז הדלת כדי לסגור את המגירה. נורית החיווי תהבהב אם המגירה לא סגורה.

בסוף מחזור:

ישמע צליל וסמל ① יתעמעם. יש לנקוט משנה זהירות בעת ריקון המגירה, מאחר שבסיס הזכוכית המחומם ותכולתו יהיו חמים.

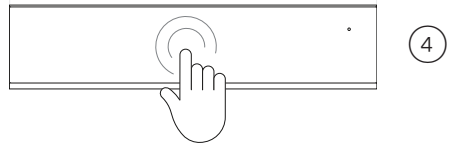

במהלך מחזור החימום

ניתן לפתוח את המגירה בכל שלב במהלך התפעול. פעולה זו תשהה את התוכנית ונורית החיווי תהבהב עד שהמגירה תיסגר שוב. כדי לבטל מחזור, ניתן לגעת ב-① בכל עת. כדי לכבות את המגירה, יש לגעת ב-① במשך שתיים עד שלוש שניות ולשחרר.

מצב המתנה

לאחר 12 שעות של שימוש רציף, המגירה עוברת אוטומטית למצב המתנה. לחצן ה-① מעומעם במצב המתנה. יש לגעת בלחצן ה-① לחידוש השימוש במגירה.

אין להשאיר את מגירת החימום ללא השגחה לתקופות ארוכות של תפעול רציף.

פונקציות

מגירת החימום שלך נועדה להשתמש בבסיס הזכוכית המחומם ובמאוורר האחורי ברמות חום ומשכי זמן שונים כדי לספק ביצועים מיטביים. לכל פונקציה יש זמן וטמפרטורה המוגדרים כברירת מחדל שנלקים עם הבחירה. ניתן להתאים הגדרות אלו על ידי התאמה ידנית של פקדי המשך והטמפרטורה במקום פונקציה מוגדרת מראש.

ספלים



חום זורם מבסיס הזכוכית המחומם

- החום מופץ במשך 30 דקות.
- משך החימום תלוי בחומר שממנו עשויים הספלים ובעובייהם, וכן בכמותם, בגובהם ובאופן סידורם.
- אין להניח ספלים ו/או כוסות לפני חריצי האוורור. הדבר יגרום לחסימה של זרימת האוויר ולחימום לא אחיד.

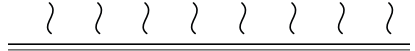

צלחות



חום זורם מבסיס הזכוכית המחומם

- החום זורם במשך 45 דקות.
- משך החימום תלוי בחומר שממנו עשויות הצלחות ובעובייהן, וכן בכמותן, בגובהן ובאופן סידורן.
- אין להניח צלחות גדולות לפני חריצי האוורור. הדבר יגרום לחסימה של זרימת האוויר ולחימום לא אחיד.

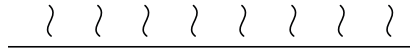

חם



חום זורם מבסיס הזכוכית המחומם ומהמאוורר האחורי

- יש לחמם את המגירה מראש לפחות 15 דקות לפני השימוש. החום מופק במשך 60 דקות.
- המכשיר שומר על חום נמוך קבוע כדי לשמור על חומו של מזון מבושל.
- אין למלא יתר על המידה את המגירה כדי למנוע דליפה. יש לכסות את המזון במכסה עמיד בחום או בנייר אלומיניום כדי למנוע התייבשות של המזון.
- פונקציה זו אינה מתאימה לחימום מחדש של מזון בקירור.



התפחה מהירה  **חום נמוך נוצר מבסיס הזכוכית המחומם**

- החום מופק במשך 30 דקות.
- המכשיר מספק סביבה חמה ויציבה (ללא רוח) להתפחת בצק להכנת לחם או פיצה.

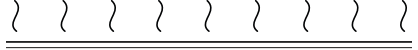

ייבוש  **חום זורם מבסיס הזכוכית המחומם ומהמאוורר האחורי**

- החום זורם במשך ארבע שעות.
- המכשיר מספק חום נמוך קבוע לייבוש מזון כגון בשר, פירות, ירקות ועשבי מאכל.
- אידיאלי לשימור מזון וליצירת חטיפים בריאים, כגון בשר בקר מיובש ויריעות פירות מיובשים.
- לקבלת התוצאות הטובות ביותר, יש לשטח את המזון על מדף הרשת בשכבה אחת.
- אם מייבשים בשר, הופכים אותו באמצע זמן הבישול כדי להבטיח ייבוש אחיד.
- יש לאחסן מזון מיובש בכלי אטום רק לאחר שהצטנן לחלוטין.

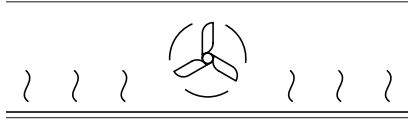

בישול איטי  **חום זורם מבסיס הזכוכית המחומם ומהמאוורר האחורי**

- החום מופץ במשך שש שעות עד שהמזון מבושל כהלכה.
- אידיאלי לבישול בשר צרוב בטמפרטורה נמוכה, למשל בשר צלוי, תבשילי קדירה, נזיד ותבשילי טיגון וצלייה.
- אין צורך לתת לבשר לנוח לפני הגשה מכיוון שפונקציה זו משתמשת בטמפרטורה נמוכה. ניתן לפרוס בשר ולהגיש ישירות מהמגירה.



התחלה מושהית

בעת שימוש בהתחלה מושהית, מגירת החימום תידלק אוטומטית בשעה מוגדרת ותכבה בסוף מחזור.

עבור מודלים הנפתחים בדחיפה, יש לגעת במרכז החלק הקדמי של המגירה כדי לפתוח אותה. אין לפתוח את המגירה בכוח.

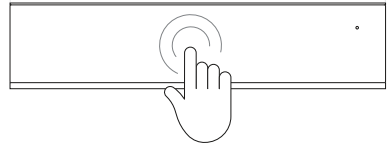

1

נוגעים בלחצן ה-1 ובוחרים את הפונקציה הרצויה.



2

נוגעים נגיעה ממושכת בלחצן + למשך חמש שניות כדי להפעיל 'התחלה מושהית'.

2h 4h 6h



3

ניתן להשתמש בסמלי הפלוס והמינוס כדי לאחר או להקדים את זמן ההתחלה המושהה הרצוי. סוגרים את המגירה בדחיפה כדי להתחיל בספירה לאחור.



30 45 1h

4

במהלך התחלה מושהית:

נורית החיווי תהבהב עד שהמחזור שנבחר יתחיל. נורית החיווי תידלק ביציבות ברגע שהמחזור מתחיל

טוען את המכשיר שלך

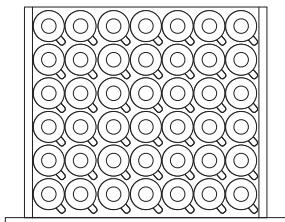

42 ספלי אספרסו

מדריך קוטר
48x Ø58 מ"מ

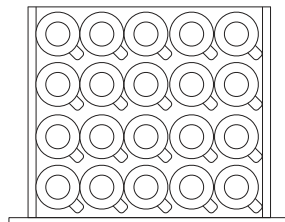

20 ספלי קפוצ'ינו

מדריך קוטר
20x Ø92 מ"מ

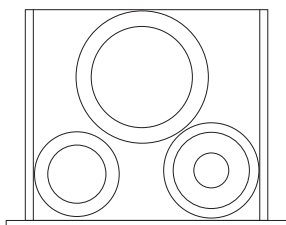

מדריך קוטר למודלים גבוהים
16x Ø250 מ"מ ארוחת ערב
16x Ø180 מ"מ לחם וחמאה
20x Ø190 מ"מ צלוחית

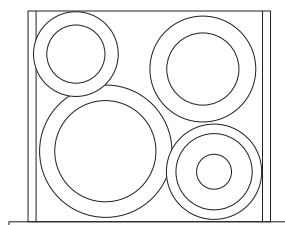

הגדרות הצלחת

מדריך קוטר
6x Ø250 מ"מ ארוחת ערב
6x Ø230 מ"מ קערת מרק
6x Ø180 מ"מ לחם וחמאה
6x Ø165 מ"מ צלוחית

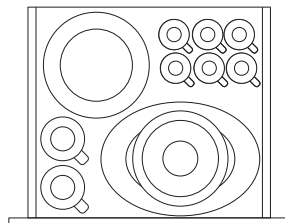

עומס מעורב

עומס מרבי

כדי למנוע נזק למכשיר, אין להעמיס יותר מ-25 ק"ג.

הוצאת הכלים

יש לשמור את הכלים במגירת החימום עד שיתעורר הצורך להוציא אותם מכיוון שכלים מחוממים מתקררים במהירות. יש להשתמש תמיד בכפפות מגן או במטליות תנור כדי להוציא את הכלים.

שימוש במדף הרשת

מדף הרשת זמין עבור מודלים גבוהים כדי להגדיל את המשטח הזמין.

מכניסים את מדף הרשת בצד שמאל או ימין של מגירת החימום.

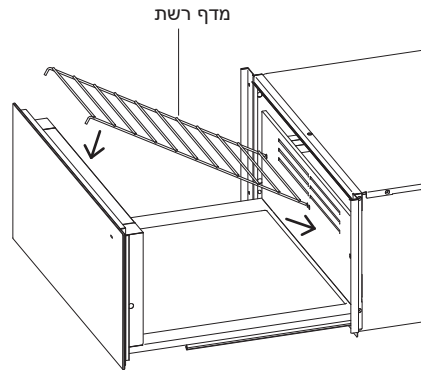

תרשימי בישול

המידע בתרשימים אלה מיועד להדרכה כללית בלבד. מומלץ לעיין במתכון או באריזה ולערוך שינויים לפי הצורך, בהתאם להגדרות ולזמני הבישול המפורטים בהם.

זמן	פנימי טמפ' (°C)	זמן צריבה (דקות/צד)	גרם/ק"ג	פונקציה	סוג המזון
בשר, סטייק בקר					
30-60 דקות	50	1-2	100-300 גרם	בישול איטי	רר
30-60 דקות	55	2-3	100-300 גרם	בישול איטי	מדיום-רר
30-60 דקות	60	3	100-300 גרם	בישול איטי	מדיום
30-60 דקות	65	3-4	100-300 גרם	בישול איטי	מדיום-וול
30-60 דקות	70	4-5	100-300 גרם	בישול איטי	וול דאן
פילה בקר					
4-6 שעות	55	5-8	1-2 ק"ג	בישול איטי	מדיום
כתף כבש					
4-6 שעות	55	5-8	1-3 ק"ג	בישול איטי	מדיום
בשר חזיר עם עצמות/ בשר ירך					
4-6 שעות	65	5-8	1-3 ק"ג	בישול איטי	
בשר חזיר מפורק					
4-6 שעות	65	8-10	1-3 ק"ג	בישול איטי	

זמן	פונקציה	סוג המזון
פירות		
4-8 שעות	ייבוש	תפוח, אגס, בננה, אפרסק, אונס, משמש
ירקות		
4-6 שעות	ייבוש	ג'ינג'ר
4-6 שעות	ייבוש	גזר, אפונה, שעועית, פטריות, עגבניות
עשבי תיבול		
2-4 שעות	ייבוש	רוזמרין, שמיר, טימין, עלי דפנה, אורגנו
בצק לחם		
30 דקות	תפיחה מהירה	
בצק פיצה		
30 דקות	תפיחה מהירה	

תרשימי בישול

שימושים אחרים	פונקציה	הגדרת טמפרטורה	משך	מומלץ כלי מטבח	טיפים
יוגורט	תפיחה מהירה	נמוך (1)	5-8 שעות	צנצנות זכוכית/תבניות אפייה אישיות	מכוסה
שוקולד נמס	כוסות	נמוך (2)	30 דקות	כלי מטבח חסיני חום	לא מכוסה
המסת ג'לטין	תפיחה מהירה	נמוך (1)	30 דקות	כלי מטבח חסיני חום	לא מכוסה
בישול בכמויות גדולות					
טוסט, פנקייק, טורטיות	חם	בינוני (3)	שעה אחת	כלי מטבח חסיני חום	מכוסה

בריאות ורווחה	פונקציה	הגדרת טמפרטורה	משך	המלצות	טיפים
שקית חיטה לחימום	בישול איטי	מקסימום (6)	45-60 דקות	מניחים ישירות על הזכוכית	חימום איטי מפחית את הסיכון לכך שהחיטה תתקלקל או תישרף
מגבות לשמירה על החום	צלחות	בינוני (3/4)	45-60 דקות	מניחים ישירות על הזכוכית	מוסיפים לחות ומרדדים

טיפול ופתרון תקלות

ניקוי המגירה מבחוץ ומבפנים

- יש לוודא שהמכשיר כבוי או מוגדר במצב המתנה לפני הניקוי.
- אין להשתמש במכשירי ניקוי בלחץ גבוה או באדים.
- מסירים מייד כל לכלוך או עודף תמיסת ניקוי.
- מנקים את המשטחים עם מטלית רכה ספוגה במים עם חומר ניקוי.
- משפשפים לכיוון קווי הליטוש ומייבשים מייד עם מטלית רכה.

פתרון בעיות

בעיה	סיבות אפשריות	תמיסה
כלים ו/או מזון נשארו קרים	המכשיר אינו מופעל	יש לבדוק את אספקת החשמל
	המגירה לא נסגרה	יש לבדוק שנורית החיווי אינה מהבהבת. אם המנורה מהבהבת יש לוודא שהמגירה סגורה.
כלים ו/או מזון לא התחממו בצורה מספקת	משך החימום קצר מדי.	יש להאריך את משך החימום.
	המגירה לא סגורה כהלכה.	יש לסגור את המגירה.
	הטמפרטורה נמוכה מדי.	יש לבחורהגדרה שלטמפרטורה גבוהה יותר
תאורת LED פנימית אינה מאירה.	המוצר נמצא במצב משוב.	יש ללחוץ לחיצה ממושכת ① למשך 10 שניות.
נורית החיווי מהבהבת באופן קבוע והמגירה סגורה	התחלה מושהית הוגדרה	אם אין צורך בפונקציה, יש לבטל אותה.
נורית החיווי מהבהבת במהירות והמגירה פתוחה/סגורה	התחלה מושהית הוגדרה	אם אין צורך בפונקציה, יש לבטל אותה.
	מגירת החימום לא כובתה.	יש לגעת בלחצן ①.
נורית החיווי אינה מאירה כאשר המגירה פועלת.	נורית החיווי פגומה.	יש להתקשר לשירות לקוחות.
לא ניתן לפתוח או לסגור את המגירה.	מנגנון הדחיפה-משיכה פגום	יש לפנות לתמיכת לקוחות
תאורת LED פנימית אינה מאירה	המגירה אינה מופעלת. נורית LED פגומה.	יש לפנות לתמיכת לקוחות

כדי לגשת למדריך האחריות והשירות שלך

סורקים את קוד ה-QR באמצעות הטלפון החכם כדי לגשת לאחריות ולהזמין שירות, או
<https://www.fisherpaykel.com/eu/help-and-support/warranty-information>



מוצר זה מיועד לשימוש בסביבה ביתית. מוצר זה אינו מיועד לשימוש מסחרי כלשהו. כל שימוש מסחרי על ידי הלקוח ישפיע על אחריות היצרן על המוצר.

לקבלת חלקי חילוף, יש ליצור קשר עם שירות הלקוחות של Fisher & Paykel. חלקי החילוף זמינים לכל מוצרי Fisher & Paykel לתקופה מינימלית של 10 שנים מתאריך הייצור.

יש למלא ולשמור במקום בטוח:

_____	מודל
_____	מס' סידורי
_____	תאריך הקנייה
_____	הקונה
_____	משווק
_____	רובע
_____	עיר
_____	מדינה

FISHERPAYKEL.COM

© 2024 Fisher & Paykel Appliances. כל הזכויות שמורות.

ייתכן שהמודלים המוצגים במדריך זה לא יהיו זמינים בחלק מהשווקים
והם נתונים לשינוי בכל עת.

מפרטי המוצר במדריך זה חלים על המוצרים
והמודלים הספציפיים שתוארו בתאריך הפרסום. על פי המדיניות שלנו לשיפור מתמיד של המוצר, מפרטים אלה
עשויים להשתנות בכל עת.

לפרטים עדכניים לגבי זמינות המודלים והמפרטים במדינה שלך,
מומלץ לבקר באתר האינטרנט שלנו או לפנות למשווק המקומי של Fisher & Paykel.

431270A 03.24