

FISHER & PAYKEL

CASSETTO PER SOTTOVUOTO

MINIMAL

VB60SMB1-SET & VB60SMG1-SET

CONTEMPORARY

VB60SDB1-SET

GUIDA D'INSTALLAZIONE

EU

INDICE

Precauzioni di sicurezza e avvertenze	4
Modelli di cassetto per sottovuoto	5
Pannelli porta accessori (venduti separatamente)	5
Disimballaggio del prodotto	6
Specifiche elettriche	6
Pezzi in dotazione	7
Attrezzi richiesti	7
Dimensioni del prodotto	8
Dimensioni del mobilio	9
Opzioni di installazione	10
Prima dell'installazione	11
Installazione del cassetto	12
installare il pannello frontale (venduto separatamente)	13
Regolazione dell'altezza	13
Controlli finali dell'installatore	14

⚠ AVVERTENZA!



Pericolo di rovesciamento

Questo prodotto potrebbe rovesciarsi. Tenere i bambini a distanza e prestare attenzione. Il mancato rispetto dell'avvertenza può causare lesioni.

- Il cassetto deve essere fissato mediante le viti in dotazione.
- Assicurarsi che vi sia un ripiano fisso direttamente sopra il cassetto se non è installato sotto un altro prodotto.

⚠ AVVERTENZA!



Pericolo di taglio

In caso di disattenzione è possibile incorrere in lesioni.

- Prestare attenzione: i bordi dei pannelli possono essere taglienti.
- Non inserire le dita nel cassetto in fase di chiusura.

⚠ AVVERTENZA!



Pericolo di scossa elettrica

Il mancato rispetto dell'avvertenza può esporre a rischi di scosse elettriche o fatalità.

- Se il prodotto è danneggiato, spegnere il dispositivo e scollegarlo dalla rete elettrica per evitare possibili scosse elettriche.

⚠ AVVERTENZA!



Pericolo apparecchio pesante

Il mancato rispetto dell'avvertenza può causare danni o lesioni personali.

- Assicurarsi che il ripiano inferiore del mobilio riesca a sostenere il peso complessivo degli apparecchi.

LEGGERE E CONSERVARE LA PRESENTE GUIDA

Per ridurre il rischio di incendi, lesioni a persone o danni alle cose, quando si utilizza il prodotto è importante attenersi alle istruzioni sulla sicurezza elencate di seguito. Leggere tutte le istruzioni prima di utilizzare il dispositivo.

Installazione

- Rendere disponibili le seguenti informazioni alla persona addetta all'installazione del prodotto.
- L'apparecchio deve essere installato da un professionista o da un tecnico del servizio di assistenza Fisher & Paykel per evitare malfunzionamenti nei collegamenti elettrici.
- Assicurarsi che l'installazione sia conforme a tutti i requisiti di distanziamento e agli standard e regolamenti applicabili.
- Se installato in combinazione con un prodotto complementare, quest'ultimo può essere posizionato direttamente sull'apparecchio. Un ripiano integrato alla base del mobilio deve essere in grado di sostenere il peso di entrambi i prodotti.
- Assicurarsi che il mobilio sia allineato, livellato e abbia le dimensioni corrette.
- Se si installa l'apparecchio direttamente sotto un forno, assicurarsi di non danneggiare il rivestimento inferiore del forno. Fisher & Paykel non si assume alcuna responsabilità per eventuali danni derivanti da un'installazione non corretta.
- Prima di installare l'apparecchio, verificare la presenza di eventuali segni di danneggiamento. Non installare o utilizzare apparecchi danneggiati.
- Prestare attenzione quando si impilano gli apparecchi uno sopra l'altro per evitare di danneggiarli.

Parti elettriche

- Tutti i collegamenti per l'alimentazione elettrica e la messa a terra devono essere eseguiti da un elettricista qualificato e devono essere conformi ai codici e alle ordinanze locali.
- Prima dell'installazione, assicurarsi che la tensione e la frequenza elencate sulla targhetta corrispondano a quelle della rete elettrica domestica.
- In caso di combinazione con un altro apparecchio, assicurarsi che ogni apparecchio disponga di una propria presa di corrente. Evitare di usare la stessa presa di corrente per prevenire lo spegnimento accidentale dell'apparecchio.
- Assicurarsi che l'apparecchio sia dotato di una corretta messa a terra.
- Collegare il cassetto a un circuito elettrico della giusta potenza e adeguatamente protetto per evitare problemi di sovraccarico.
- Non usare prolunghe o prese di corrente portatili (ad esempio prese multiple) per collegare il cassetto alla rete elettrica. Assicurarsi che il cavo di alimentazione sia posizionato in modo da non essere calpestato, danneggiato, messo in tensione e che non sia possibile inciamparvi.
- Assicurarsi che sia presente una presa commutata in un'area facilmente accessibile entro 900 mm dalla parte centrale posteriore del prodotto.

Manutenzione

- Non effettuare riparazioni o sostituzioni di pezzi dell'apparecchio se non specificamente raccomandato nella guida utente. Tutti gli altri interventi di manutenzione devono essere eseguiti da un tecnico dell'assistenza Fisher & Paykel o da una persona qualificata.
- Scollegare sempre l'apparecchio dalla presa di corrente prima di eseguire qualsiasi operazione di installazione, manutenzione o riparazione.
- Se il cavo di alimentazione è danneggiato, deve essere sostituito da un elettricista qualificato o da un tecnico qualificato dell'assistenza Fisher & Paykel.

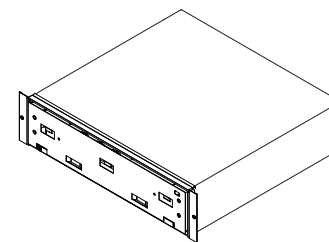

VB60SMB1-SET, VB60SMG1-SET
& VB60SDB1-SET

PANNELLI PORTA ACCESSORI (VENDUTI SEPARATAMENTE)

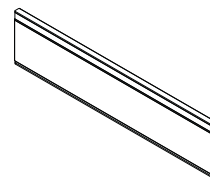

ADVB6024SDB

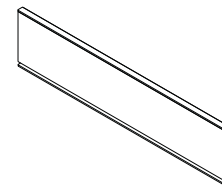

ADVB6024SMB

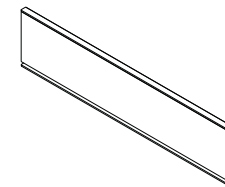

ADVB6024SMG

DISIMBALLAGGIO DEL PRODOTTO

Rimuovere il cassetto per sottovuoto e la scatola degli accessori dalla confezione. Riciclare i materiali che possono essere riutilizzati. Smaltire i materiali di imballaggio nel rispetto delle normative locali per lo smaltimento dei rifiuti.

Ispezionare il cassetto per sottovuoto per verificare la presenza di eventuali danni. Non installare il cassetto per sottovuoto se è stato danneggiato. Se il prodotto è danneggiato, contattare il rivenditore Fisher & Paykel locale.

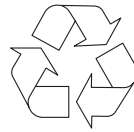
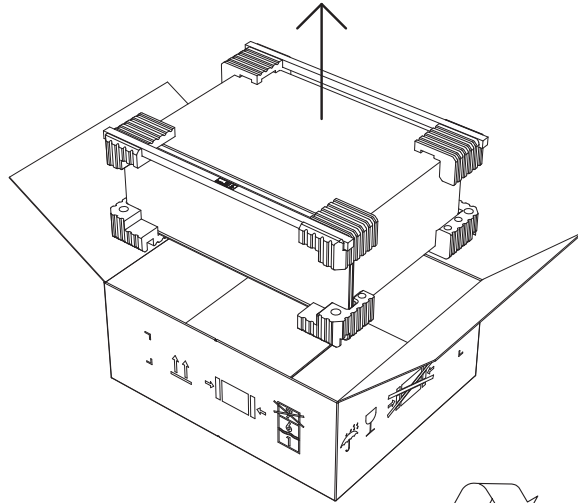

**RICICLARE
RESPONSABILMENTE**

SPECIFICHE ELETTRICHE

Tutte le operazioni con le parti elettriche devono essere eseguite da un elettricista qualificato o da un tecnico qualificato dell'assistenza Fisher & Paykel.

Alimentazione	220-240 V CA, 50/60 Hz
Corrente	Circuito 10 amp
Potenza massima	320 W
Presse di corrente*	3 poli con messa a terra
Cavo di alimentazione (lunghezza totale)	1800 mm

* La presa di corrente deve essere collegata a terra e posizionata entro 900 mm dalla parte centrale posteriore del prodotto.

PEZZI IN DOTAZIONE



Assistenza e garanzia



Guida utente



Guida all'installazione



Vite svasata a stella T20 4x20 (2)



Vite a stella T20 4x15 (4)

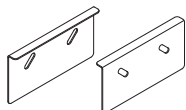

Staffa anti-rovesciamento (2)

Kit di accessori per la generazione di vuoto esterna



Adattatore per ingresso di aspirazione (1)

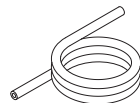

Tubo (1)



Tappo per sottovuoto (1)



Adattatore per tappo (1)

ATTREZZI RICHIESTI



Chiave esagonale da 5 mm

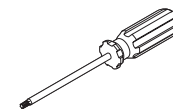

Cacciavite a stella T20

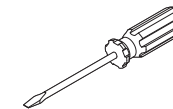

Cacciavite a testa piatta

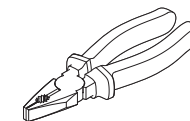

Pinze

DIMENSIONI DEL PRODOTTO

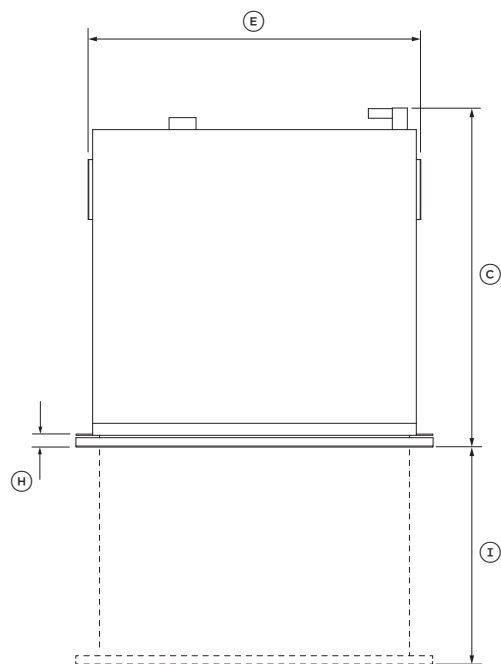

VISTA IN PIANO

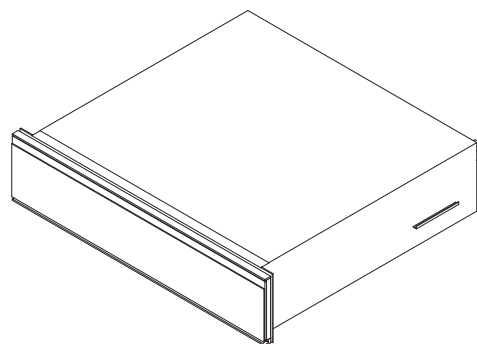

VISTA ISOMETRICA

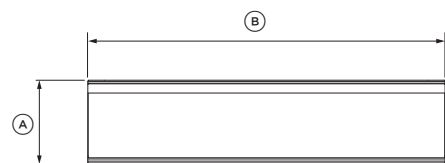

FRONTALE

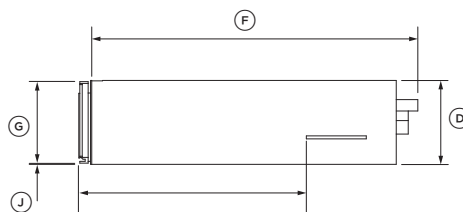

PROFILO

DIMENSIONI DEL PRODOTTO	VB60SMB1-SET VB60SMG1-SET VB60SDB1-SET
	MM
Ⓐ Altezza complessiva del cassetto	140
Ⓑ Larghezza complessiva del cassetto	596
Ⓒ Profondità complessiva del cassetto*	566
Ⓓ Altezza della struttura	140
Ⓔ Larghezza della struttura**	556
Ⓕ Profondità della struttura***	546
Ⓖ Altezza del pannello anteriore del cassetto	136
Ⓗ Profondità del pannello anteriore e della flangia del cassetto	20
Ⓘ Profondità del cassetto aperto	414
⓵ Altezza dalla parte inferiore della struttura alla parte bassa del pannello anteriore	2
Ⓚ Profondità dalla parte anteriore dello sportello alla staffa laterale	384

* Include il pannello frontale e la spina di alimentazione

** Include le staffe laterali

***Include la spina di alimentazione

PESO DEL PRODOTTO	VB60SMB1-SET VB60SMG1-SET VB60SDB1-SET
	KG
Peso totale del cassetto*	38

*compreso l'imballaggio

Le dimensioni effettive del prodotto possono variare di ± 2 mm.

DIMENSIONI DEL MOBILIO

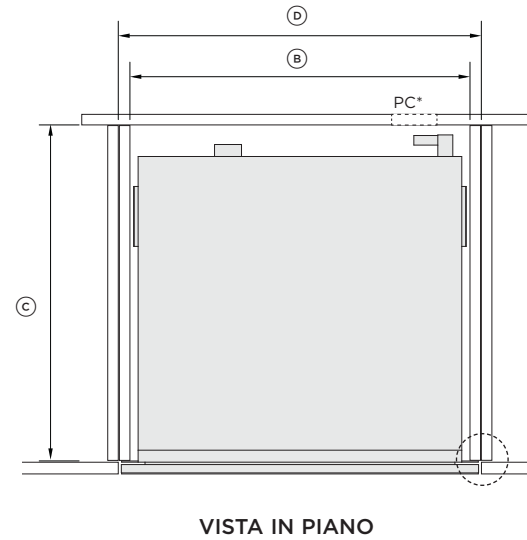
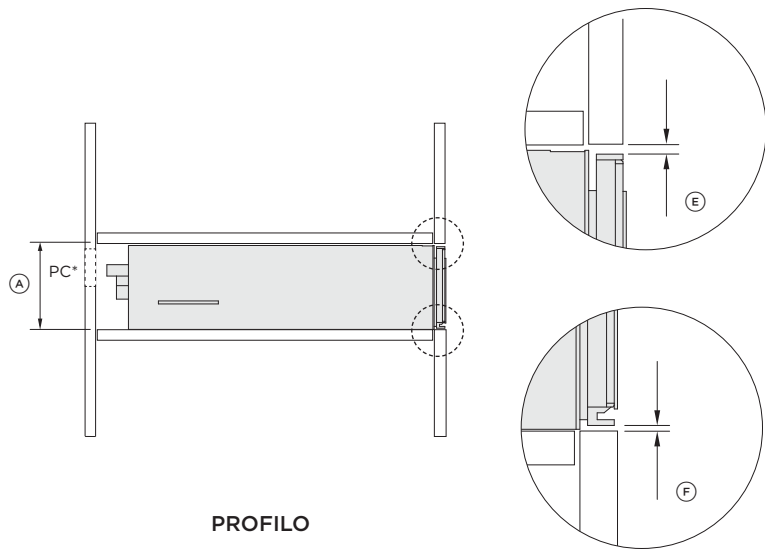

INSTALLAZIONE SPORGENTE

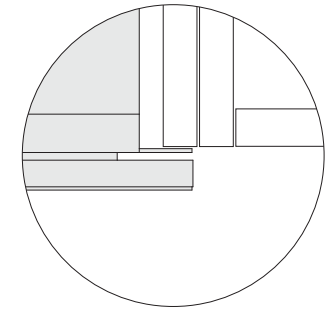

INSTALLAZIONE A FILO

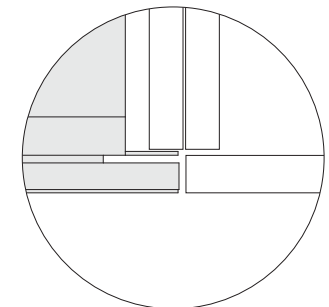

DIMENSIONI DEL MOBILIO

**VB60SMB1-SET
VB60SMG1-SET
VB60SDB1-SET**

MM

Ⓐ Altezza minima interna della cavità	142
Ⓑ Larghezza minima interna della cavità	560
Ⓒ Profondità minima interna della cavità	560
Ⓓ Larghezza complessiva del mobilio	600
Ⓔ Distanza minima tra la parte superiore del pannello anteriore e il pannello superiore del mobilio	3
Ⓕ Distanza minima tra la parte inferiore del pannello anteriore e il pannello inferiore del mobilio	2

* La presa di corrente (PC) deve essere collegata a terra e posizionata entro 900 mm dalla parte centrale posteriore del prodotto.

OPZIONI DI INSTALLAZIONE

INSTALLAZIONE INDIPENDENTE

Adatto per cassette per sottovuoto Minimal e Contemporary da 60 cm. È necessario installare un ripiano fisso sopra il cassetto.

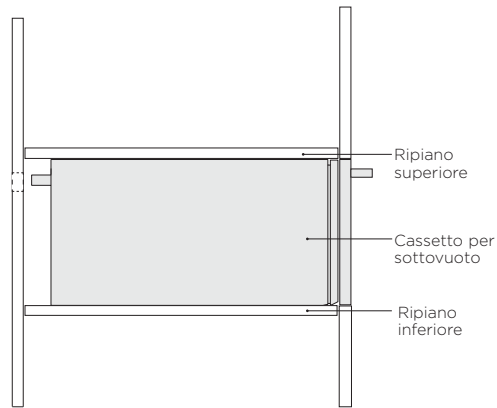

PROFILO

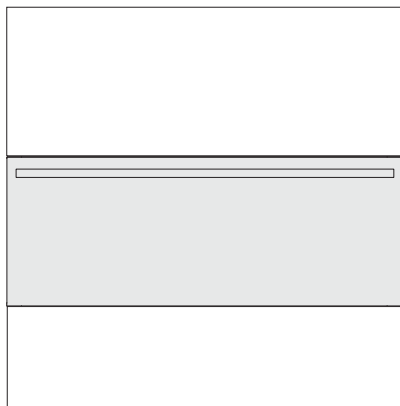

FRONTALE

COMBINATO CON FORNO SINGOLO

Il cassetto per sottovuoto da 60 cm può supportare completamente un forno a parete Fisher & Paykel da 60 cm.

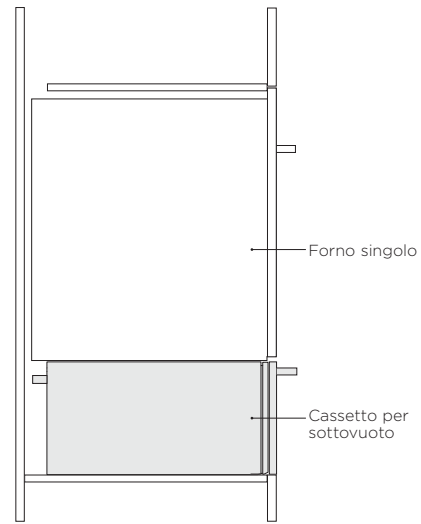

PROFILO

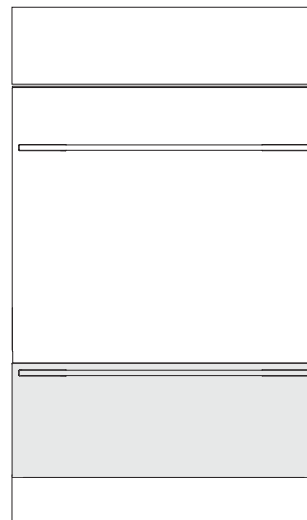

FRONTALE

COMBINATO CON PRODOTTO COMPLEMENTARE

Il cassetto per sottovuoto può supportare completamente un prodotto complementare Fisher & Paykel da 60 cm.

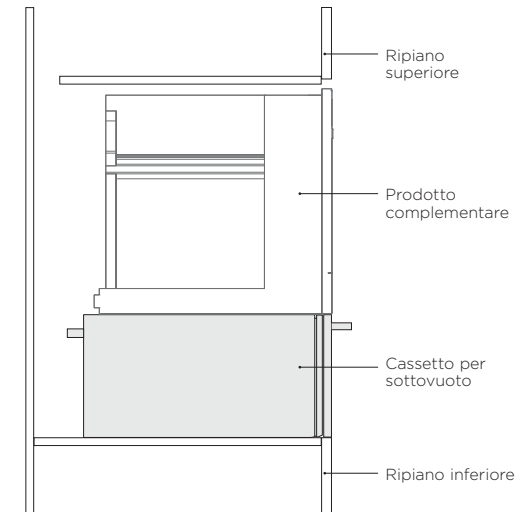

PROFILO

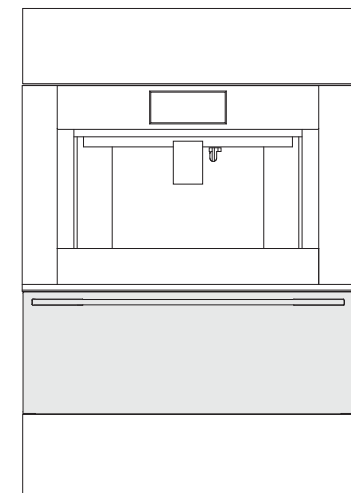

FRONTALE

PRIMA DELL'INSTALLAZIONE

INSTALLARE IL FILTRO DELL'ARIA

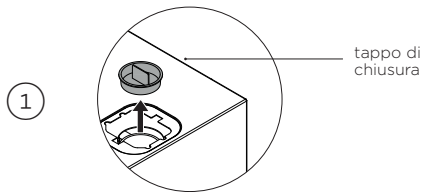
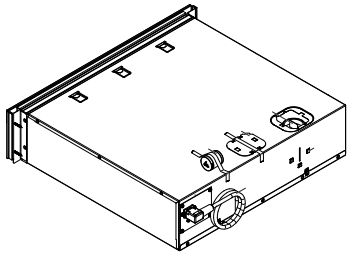

Estrarre il tappo di chiusura con una pinza.

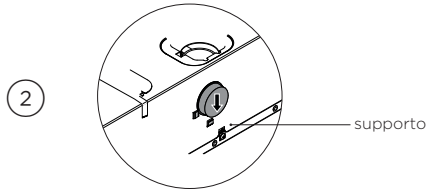

Inserire il tappo di chiusura nel supporto.

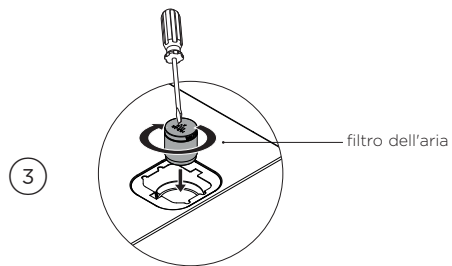

Utilizzare un cacciavite a taglio per avvitare il filtro dell'aria all'apertura del filtro dell'aria.

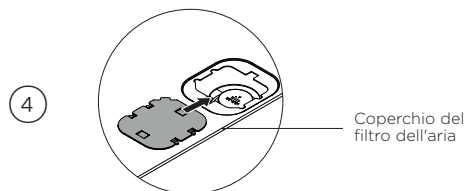

Far scorrere il coperchio del filtro d'aria sull'apertura del filtro d'aria.

RIMUOVERE LE VITI DA TRASPORTO

Le viti da trasporto devono essere rimosse prima della prima messa in funzione per evitare di danneggiare il cassetto.

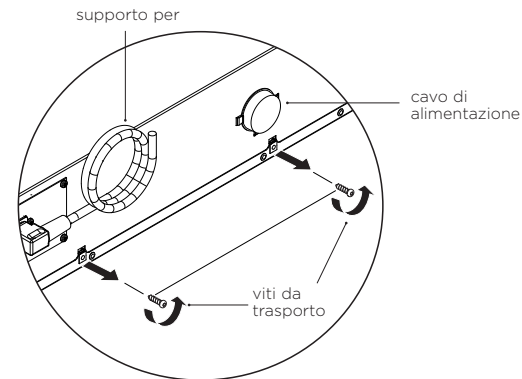

Svitare le viti da trasporto da sotto il cavo di alimentazione e il supporto.

INSTALLARE LE STAFFE ANTI-ROVESCIMENTO

Le staffe anti-rovesciamento impediscono al cassetto di ribaltarsi quando viene aperto. **Non aprire il cassetto se le staffe anti-rovesciamento non sono installate.**

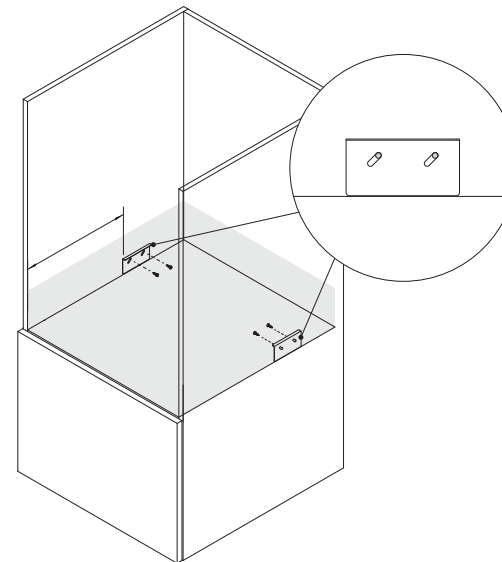

Individuare la posizione di attacco delle staffe anti-rovesciamento su entrambi i lati del mobile,

Assicurarsi che la posizione delle staffe anti-rovesciamento corrisponda alla posizione delle staffe laterali del cassetto.

Fare riferimento a "Dimensioni del prodotto" per la posizione delle staffe laterali.

Fissare le staffe anti-rovesciamento con le viti.

INSTALLAZIONE DEL CASSETTO

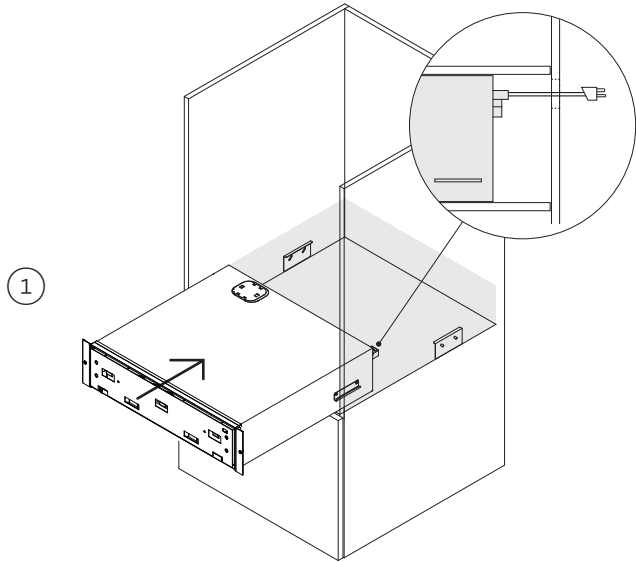

1 Collegare la spina di alimentazione alla presa di corrente.
Far scorrere con attenzione il cassetto nel mobilio.

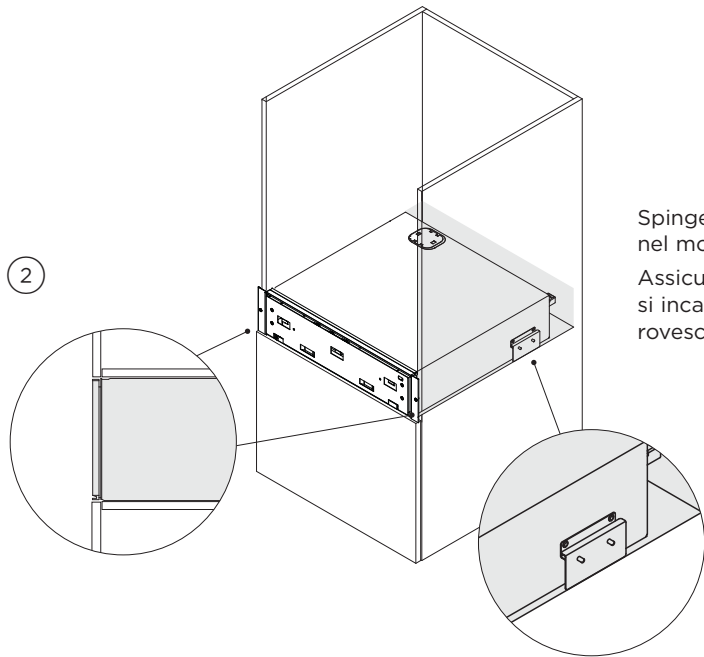

2 Spingere nuovamente il cassetto nel mobilio.
Assicurarsi che le staffe laterali si incastrino nelle staffe anti-rovesciamento.

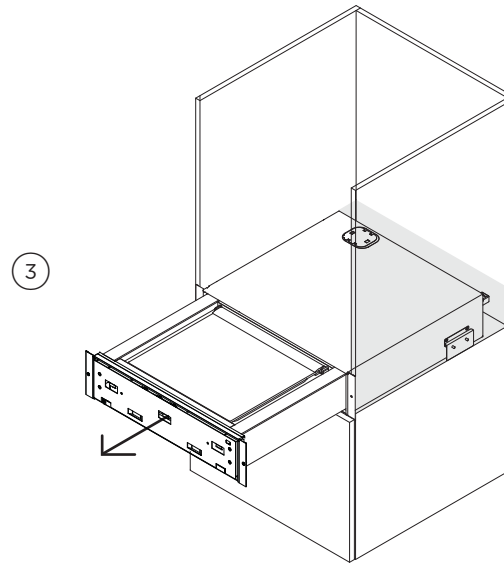

3 Aprire il cassetto ed estenderlo completamente.

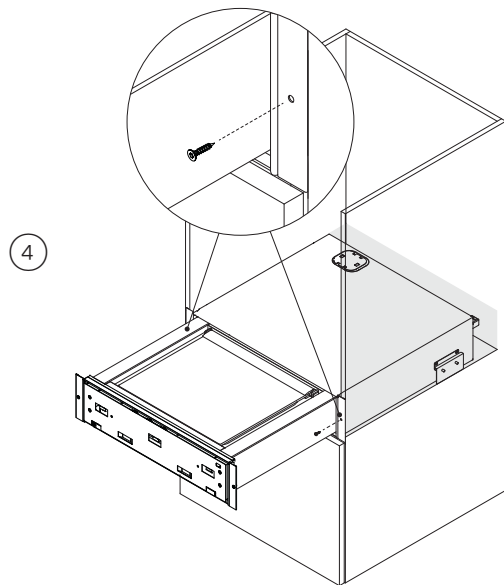

4 Fissare le flange di fissaggio del cassetto ai bordi laterali del mobilio con viti svasate a stella T20 4x20.

* Allineamento a filo illustrato.

INSTALLARE IL PANNELLO FRONTALE (VENDUTO SEPARATAMENTE)

1

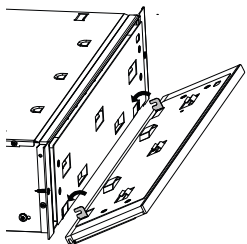

Assicurarsi che la clip di regolazione inferiore sia inserita all'esterno del cassetto, tra la vite e il cassetto.

2

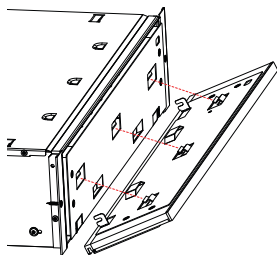

Allineare le linguette sul pannello alla struttura e inserirle in posizione.

3

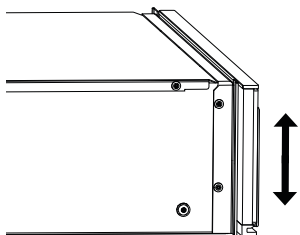

Se necessario, regolare il pannello in verticale secondo necessità.

4

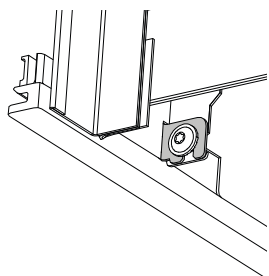

Stringere la vite per fissarla.

REGOLAZIONE DELL'ALTEZZA

Il pannello frontale del cassetto può essere regolato in verticale per allinearlo con il mobilio circostante.

1

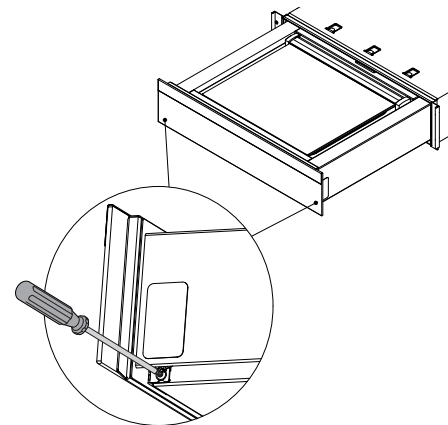

Aprire completamente il cassetto e allentare leggermente le due viti.

2

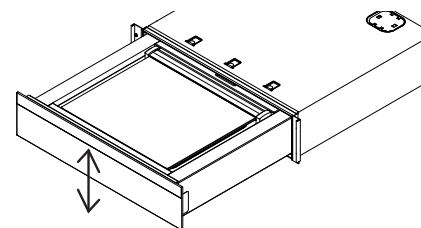

Regolare all'altezza desiderata e serrare nuovamente le viti. L'altezza è regolabile fino a 5 mm.

3

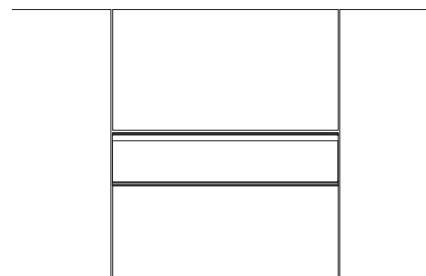

Chiudere il cassetto e controllare l'allineamento. Se necessario, regolare nuovamente.

CONTROLLI FINALI DELL'INSTALLATORE

IMPORTANTE!

Leggere tutte le istruzioni di installazione in questo manuale per verificare se l'unità è stata installata correttamente. Verificare che l'installazione sia stata completata correttamente prima dell'uso.

Assicurarsi che:

- il cassetto per sottovuoto è livellato e fissato saldamente al mobilio
- eventuali imballi interni sono stati rimossi dal cassetto
- il sezionatore è accessibile al cliente
- il ripiano inferiore può sostenere completamente il peso complessivo degli apparecchi combinati

Collaudo:

- Aprire il cassetto.
- Premere il pulsante ⓘ per attivare il cassetto per sottovuoto.
- Premere il pulsante ⓘ per disattivare il cassetto per sottovuoto e chiudere il cassetto.

Completare e conservare per riferimenti successivi:

Modello _____

Numero seriale _____

Data di acquisto _____

Acquirente _____

Indirizzo del rivenditore _____

Nome dell'installatore _____

Firma dell'installatore _____

Società di installazione _____

Data dell'installazione _____

FISHERPAYKEL.COM

© Fisher & Paykel Appliances 2024. Tutti i diritti riservati.

I modelli illustrati in questa guida potrebbero non essere disponibili in tutti i paesi ed essere soggetti a variazioni in qualsiasi momento.

Le specifiche contenute in questa guida si riferiscono a prodotti e modelli specifici descritti al momento della data di uscita sul mercato. In conformità alla nostra politica aziendale, improntata al miglioramento continuo dei prodotti, le suddette specifiche sono passibili di modifiche nel tempo.

Per dettagli aggiornati sulla disponibilità di modelli e funzionalità nel vostro paese, si consiglia di visitare il nostro sito Web oppure di rivolgersi al proprio rivenditore locale Fisher & Paykel.

432206A 03.24