

FISHER & PAYKEL

INTEGRERAD VAKUUMFÖRPACKARE

MINIMAL

VB60SMB1-SET & VB60SMG1-SET

CONTEMPORARY

VB60SDB1-SET

INSTALLATIONSGUIDE

SV

INNEHÅLL

Säkerhet och varningar	4
Integrerad vakuumpförpackare - modeller	5
Dörrpaneler (tillbehör, köps separat)	5
Uppackning av produkten	6
Specifikationer för elektricitet	6
Medföljande delar	7
Verktyg som krävs	7
Produktmått	8
Skåpmått	9
Installationsalternativ	10
Innan installation	11
Installation av lådan	12
Installation av frontpanelen (säljs separat)	13
Justering av höjden	13
Checklista för installatör	14

⚠ VARNING!



Vältrisk

Produkten kan välta. Håll barn på avstånd och var försiktig. Underlåtenhet att följa detta råd kan resultera i skador.

- Lådan måste skruvas fast på plats med medföljande skruvar.
- Se till att det finns en fast hylla direkt ovanför lådan om den inte är installerad under en annan produkt.

⚠ VARNING!



Risk för skärskador

Om du inte är försiktig kan det resultera i personskador.

- Var försiktig: vissa kanter kan vara vassa.
- För inte in fingrarna i lådan när den stängs.

⚠ VARNING!



Varning för elektrisk stöt

Underlåtenhet att följa detta råd kan resultera i elstötar eller dödsfall.

- Om produkten är skadad, stäng av apparaten och koppla bort den från elnätet för att undvika risk för elektriska stötar.

⚠ VARNING!



Fara för tung enhet

Underlåtenhet att följa detta råd kan resultera i personskador eller skador på enheten.

- Se till att skåpets nedre hylla kan bära vikten av de kombinerade apparaterna.

LÄS OCH SPARA DEN HÄR ANVÄNDARMANUALEN

För att minska risken för brand, personskador eller skada på apparaten när den används bör du följa de viktiga säkerhetsinstruktionerna nedan. Läs alla instruktioner innan du använder apparaten.

Installation

- Gör denna information tillgänglig för den person som installerar produkten.
- För att undvika felaktiga elanslutningar måste apparaten installeras av en kvalificerad installatör eller en servicetekniker som utbildats och godkänts av Fisher & Paykel.
- Se till att installationen uppfyller alla krav på avstånd, och tillämpliga standarder och föreskrifter.
- När den installeras i kombination med en medföljande produkt kan den medföljande produkten placeras direkt på apparaten. En inbyggd hylla i botten av skåpet måste kunna bära vikten av båda produkterna.
- Se till att skåpet är rakt, i nivå och att det har korrekta mått.
- Om apparaten installeras direkt under en ugn, se till att du inte skadar ugnens nedre list. Fisher & Paykel tar inget ansvar för eventuella skador till följd av felaktig installation.
- Kontrollera om det finns några tecken på skador på apparaten innan du installerar den. Installera eller använd inte skadade apparater.
- Var försiktig när du ställer apparaterna ovanpå varandra för att undvika skador på dem.

Elanslutning

- Alla el- och jordningsanslutningar måste utföras av en behörig elektriker och måste uppfylla lokala lagar och förordningar.
- Innan installationen, se till att spänningen och frekvensen som anges på märkskylten överensstämmer med hushållets elförsörjning.
- När du kombinerar flera apparater, se till att varje apparat har sitt eget eluttag. Undvik att dela strömkälla för att förhindra oavsiktlig avstängning av apparaten.
- Se till att apparaten är ordentligt jordad.
- Anslut lådan till en strömkrets med rätt spänning, skydd och storlek för att undvika elektrisk överbelastning.
- Använd inte en förlängningsladd eller ett bärbart eluttag (t.ex. fördelningsdosa) för att ansluta lådan till strömkällan. Försäkra dig om att nätsladden placeras så att den inte trampas på, snubblas på eller utsätts för skada eller påfrestning.
- Se till att det finns ett eluttag med strömbrytare på en lättillgänglig plats inom 900 mm från produktens bakre mittpunkt.

Service

- Reparera inte eller byt inte själv ut någon del av apparaten om det inte specifikt rekommenderas i denna användarmanual. All annan service måste utföras av en servicetekniker som utbildats och auktoriserats av Fisher & Paykel eller av annan behörig person.
- Koppla alltid bort strömkällan före installation, underhåll eller reparation.
- Om elsladden är skadad måste den bytas ut av en behörig elektriker eller en servicetekniker som utbildats och auktoriserats av Fisher & Paykel.

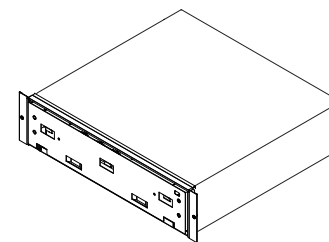

VB60SMB1-SET, VB60SMG1-SET
& VB60SDB1-SET

DÖRRPANELER (TILLBEHÖR, KÖPS SEPARAT)

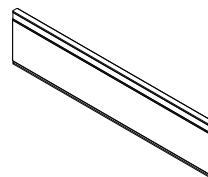

ADVB6024SDB

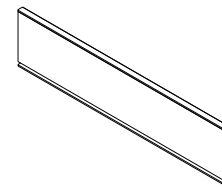

ADVB6024SMB

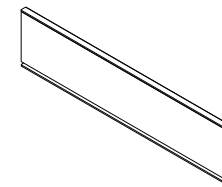

ADVB6024SMG

UPPACKNING AV PRODUKTEN

Ta ut lådan för vakuumpörpackaren och tillbehörsboxen ur förpackningen. Återvinn det material som kan återanvändas. Kassera emballaget i enlighet med lokala bestämmelser om avfallshantering.

Kontrollera om förpackaren har tecken på skador. Installera inte förpackaren om den är skadad. Om produkten är skadad, kontakta din lokala Fisher & Paykel-handlare.

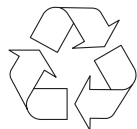
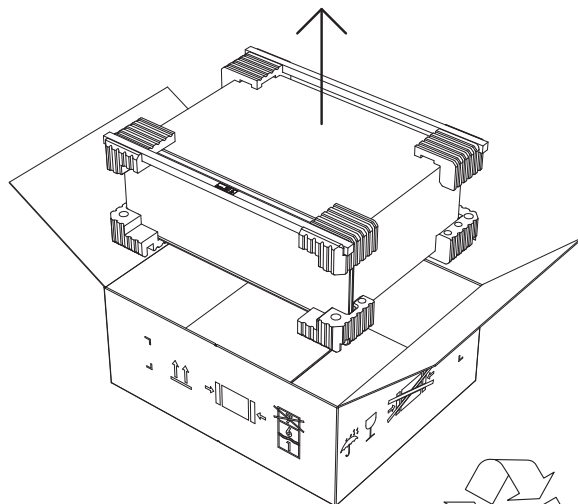

**ÅTERVINN PÅ ETT
ANSVARFULLT SÄTT**

SPECIFIKATIONER FÖR ELEKTRICITET

Allt elektriskt arbete måste utföras av en behörig elektriker eller en servicetekniker som utbildats och auktoriserats av Fisher & Paykel.

Elförsörjning	220-240 VAC, 50/60 Hz
Elektrisk ström	Krets på 10 A
Maximal effekt	320 W
Eluttag*	3-spetsig jordningstyp
Nätsladd (total längd)	1800 mm

* Eluttaget måste vara jordat och placerat inom 900 mm från mittpunkten på produktens baksida.

MEDFÖLJANDE DELAR



Service och garanti



Användarmanual



Installationsguide



4x20 T20 skruv
med försänkt huvud (2)



T20 stjärnskruv
4x15 (4)

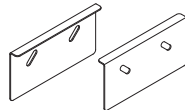

Förankringsfäste (2)

Tillbehörssats för extern dammsugning



Adapter för sugintag (1)

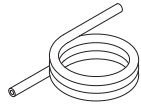

Rör (1)



Vakuumplugg (1)



Pluggadapter (1)

VERKTYG SOM KRÄVS



5 mm insexnyckel

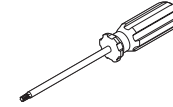

T20 stjärnskruvmejsel

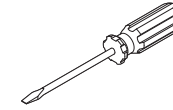

Spårskruvmejsel

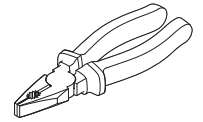

Plattång

PRODUKTMÅTT

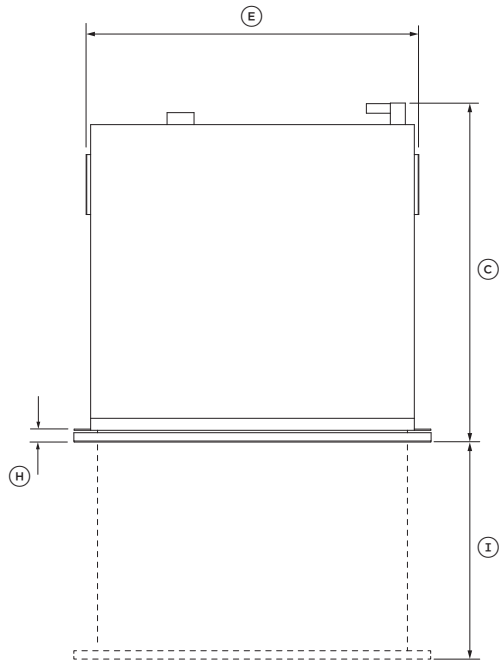

LIGGANDE

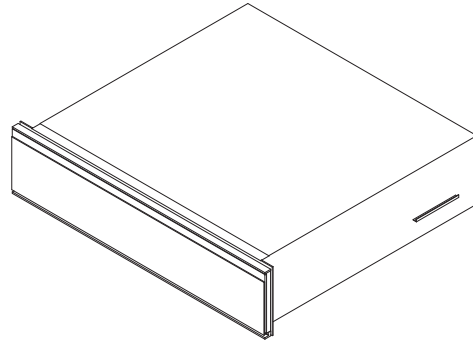

ISOMETRISK

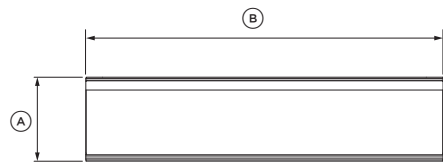

FRAMSIDA

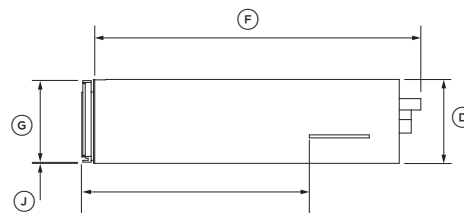

PROFIL

PRODUKTMÅTT

	VB60SMB1-SET VB60SMG1-SET VB60SDB1-SET
	MM
Ⓐ Lådans totala höjd	140
Ⓑ Lådans totala bredd	596
Ⓒ Lådans totala djup*	566
Ⓓ Chassits höjd	140
Ⓔ Chassits bredd**	556
Ⓕ Chassits djup***	546
Ⓖ Höjd på lådans frontpanel	136
Ⓗ Djup på lådans frontpanel och fläns	20
Ⓘ Djup på öppen låda	414
⓵ Höjd från chassits botten till frontpanelens botten	2
Ⓚ Djup från dörrens framsida till sidofästet	384

* Inklusive frontpanel och stickkontakt

** Inklusive sidofästen

*** Inklusive stickkontakt

PRODUKTENS VIKT

	VB60SMB1-SET VB60SMG1-SET VB60SDB1-SET
	KG
Total vikt för lådan*	38

*inklusive emballage

Faktiska produktmått kan variera med ± 2 mm.

SKÅPMÅTT

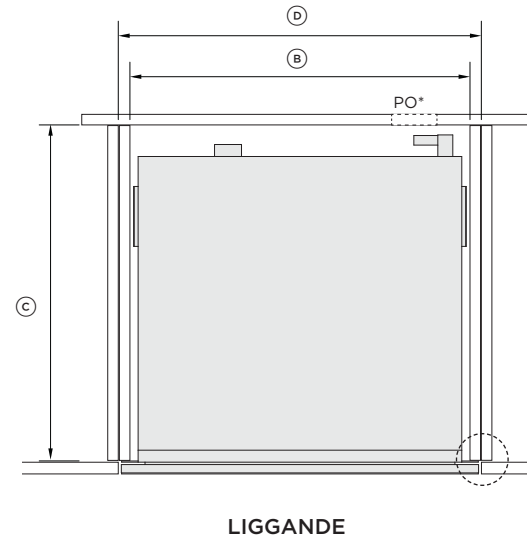
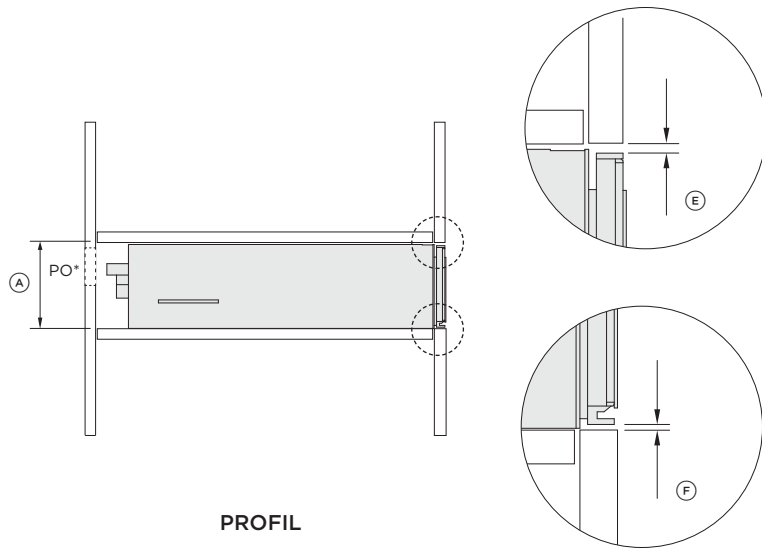

UTSKJUTANDE INSTALLATION

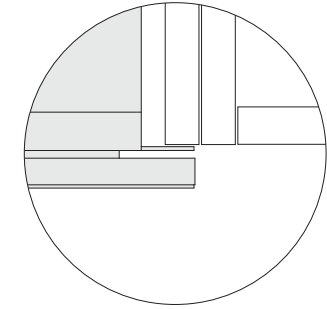

INFÄLLD INSTALLATION

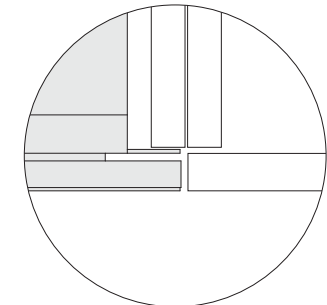

SKÅPMÅTT

**VB60SMB1-SET
VB60SMG1-SET
VB60SDB1-SET**

MM

Ⓐ	Minsta invändiga höjd i hålutrymmet	142
Ⓑ	Minsta invändiga bredd i hålutrymmet	560
Ⓒ	Minsta invändiga djup i hålutrymmet	560
Ⓓ	Skåpets totala bredd	600
Ⓔ	Minsta avstånd mellan frontpanelens övre del och övre skåppanel	3
Ⓕ	Minsta avstånd mellan frontpanelens nedre del och nedre skåppanel	2

* Eluttaget måste vara jordat och placerat inom 900 mm från mittpunkten på produktens baksida.

INSTALLATIONSALTERNATIV

FRISTÅENDE INSTALLATION

Lämplig för minimalistiska och moderna lådor för vakuumpörpackare (60 cm). En fast hylla måste installeras ovanför lådan.

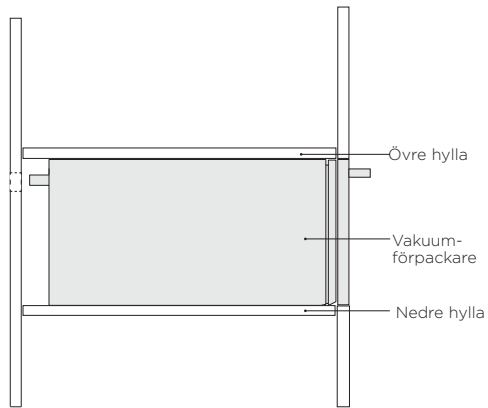

PROFIL

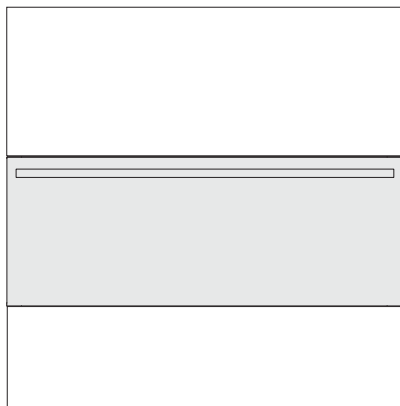

FRAMSIDA

I KOMBINATION MED EN ENKEL UGN

Lådan för vakuumpörpackare på 60 cm har fullt stöd för en väggugn på 60 cm från Fisher & Paykel.

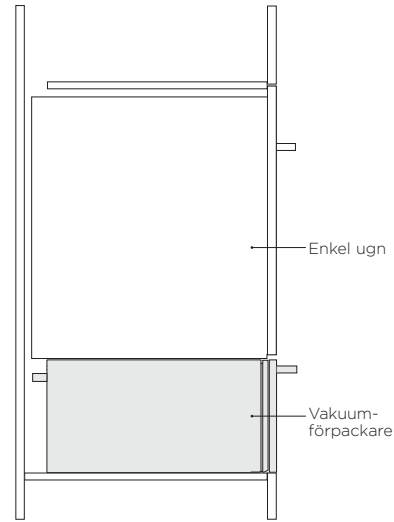

PROFIL

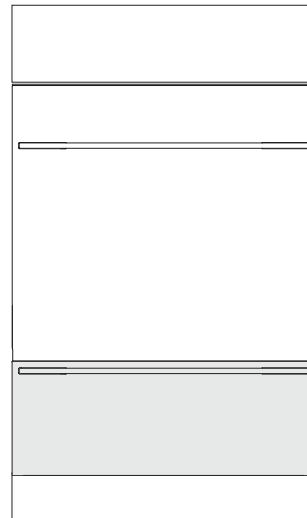

FRAMSIDA

I KOMBINATION MED EN MEDFÖLJANDE PRODUKT

Lådan för vakuumpörpackare på 60 cm har fullt stöd för en medföljande produkt på 60 cm från Fisher & Paykel.

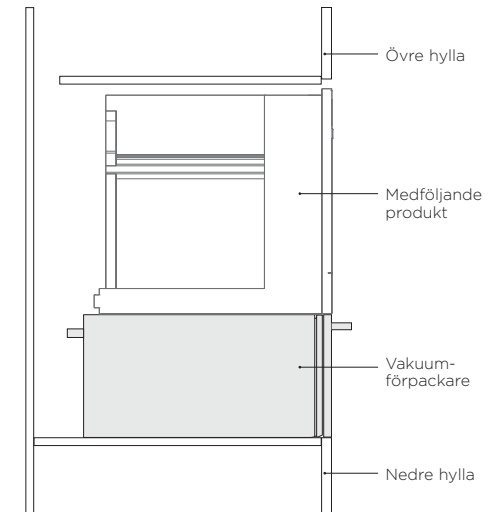

PROFIL

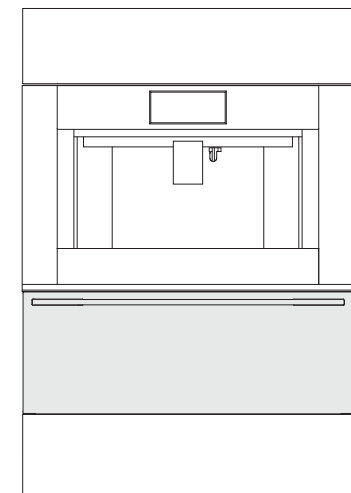

FRAMSIDA

INSTALLERA LUFTFILTRET

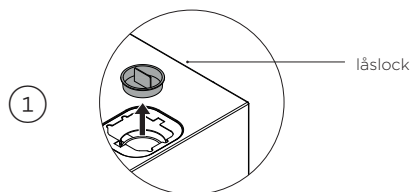
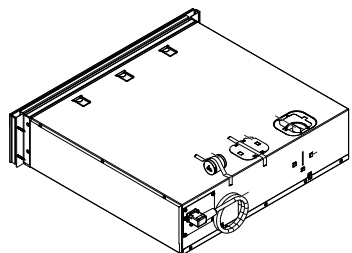

Dra ut låslocket med en tång.

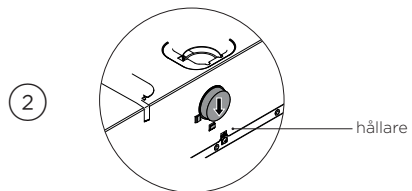

Infoga låslocket i hållaren.

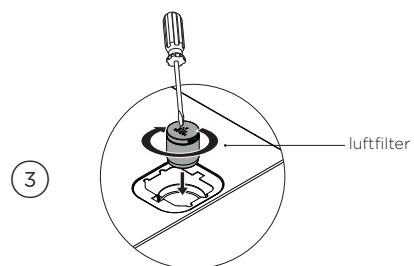

Använd en spårskruvmejsel för att skruva fast luftfiltret i luftfilteröppningen.

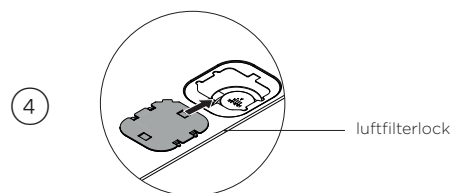

Skjut luftfilterlocket över luftfilteröppningen.

TA BORT TRANSPORTSKRUVARNA

Transportskruvarna måste avlägsnas innan lådan tas i bruk för första gången för att undvika skador på den.

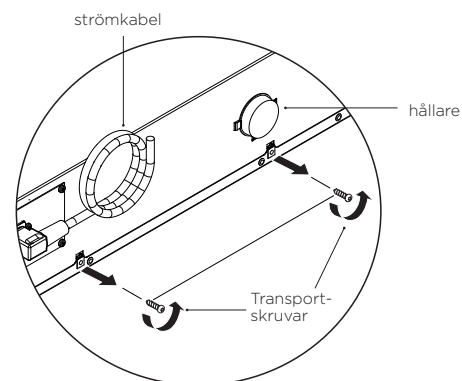

Skruva loss transportskruvarna under nätkabeln och hållaren.

INSTALLERA FÖRANKRINGSFÄSTENA

Förankringsfästena skyddar lådan från att tippa över när du öppnar den. **Öppna inte lådan om förankringsfästena inte är installerade.**

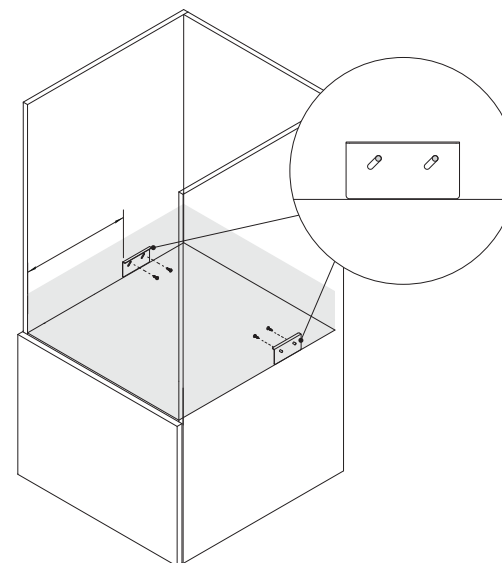

Hitta fästpositionen för förankringsfästena på skåpets båda sidor.

Se till att förankringsfästernas plats överensstämmer med platsen för lådans sidofästen.

Se "Produktmått" för sidofästernas plats.

Spänn fast förankringsfästena med skruvarna.

INSTALLATION AV LÅDAN

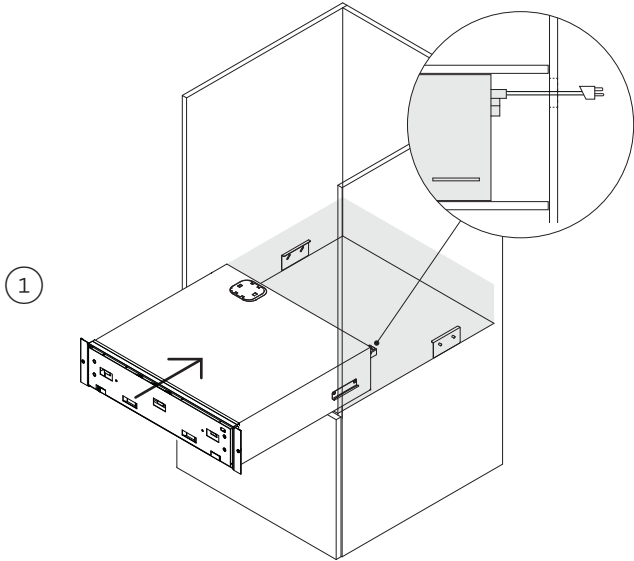

1 Anslut stickkontakten till eluttaget.
Skjut försiktigt in lådan i skåpet.

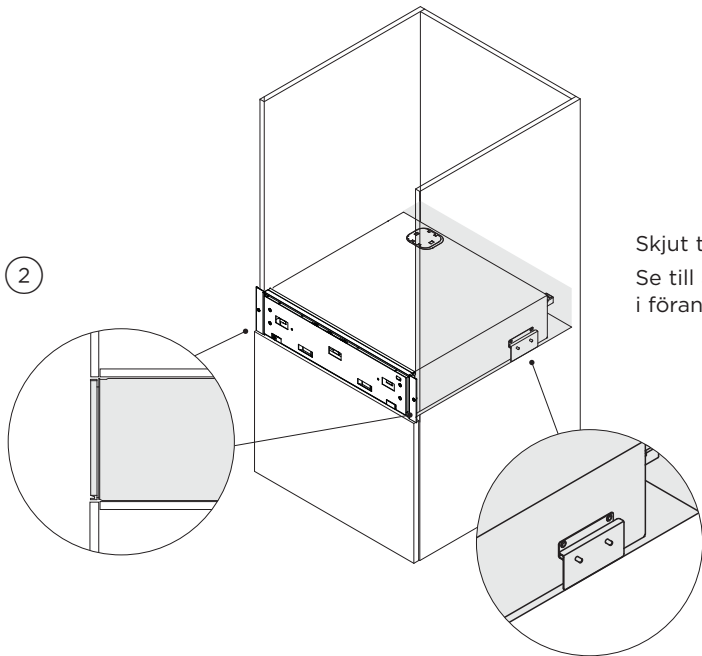

2 Skjut tillbaka lådan i skåpet.
Se till att sidofästena sitter på plats
i förankringsfästena.

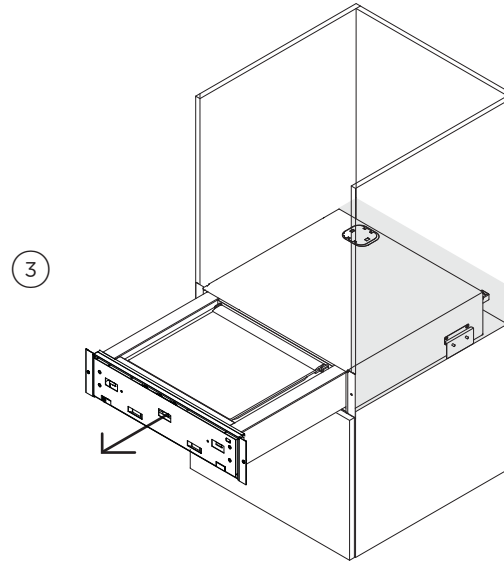

3 Öppna lådan och dra ut den helt.

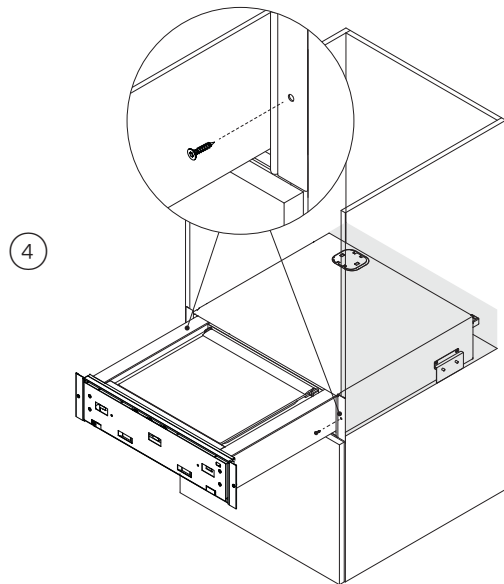

4 Skruva fast lådans flänsar på
skåpets sidokanter med 4x20 T20
skruvar med försänkt huvud.

* Illustrationer av infälld justering.

INSTALLATION AV FRONTPANELEN (SÄLJS SEPARAT)

1

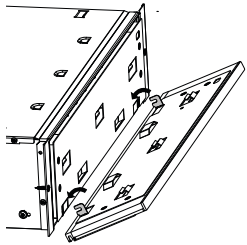

Se till att den nedre justeringsklämman är intryckt på utsidan av lådan, mellan skruven och lådan.

2

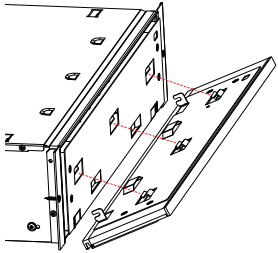

Rikta in flikarna mot chassits panel och skjut in på plats.

3

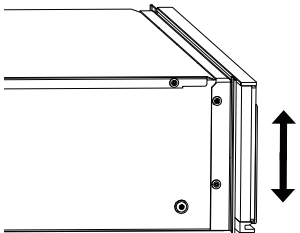

Justera panelen vertikalt vid behov.

4

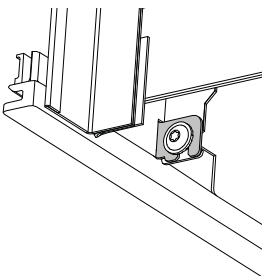

Spänn fast skruvarna.

JUSTERING AV HÖJDEN

Lådans frontpanel kan justeras vertikalt för att riktas in mot omgivande skåp.

1

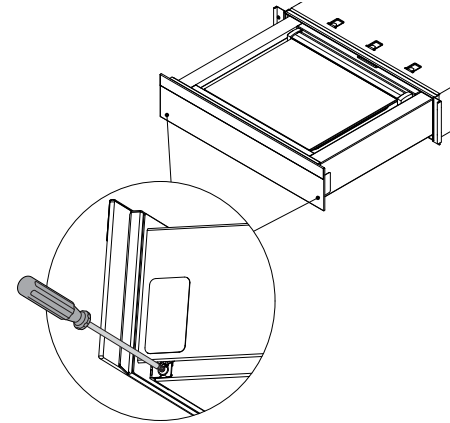

Öppna lådan helt och lossa de två skruvarna en aning.

2

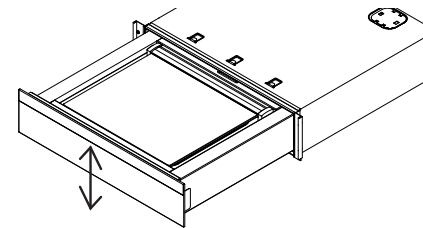

Justera till önskad höjd och dra sedan åt skruvarna igen. Höjden kan justeras inom ett område på 5 mm.

3

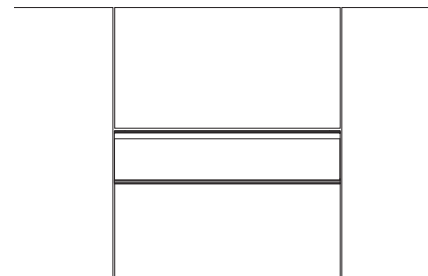

Stäng lådan och kontrollera inriktningen. Justera igen vid behov.

CHECKLISTA FÖR INSTALLATÖR

VIKTIGT!

Läs alla installationsanvisningar i denna manual för att kontrollera att enheten har installerats på rätt sätt. Kontrollera att installationen har utförts korrekt före användning.

Se till att:

- Lådan för vakuumpörpackning är i nivå och att den är installerad på rätt sätt i skåpet
- Eventuellt emballage har avlägsnats från lådan
- Säkringsbrytaren är åtkomlig för kunden
- Nedre hyllan kan bära den totala vikten av de kombinerade apparaterna

Kontrollera att:

- Öppna lådan.
- Tryck på ⓘ knappen för att slå på lådan för vakuumpörpackning .
- Tryck på ⓘ knappen för att stänga av lådan för vakuumpörpackning och stänga den.

Fyll i och behåll för säker referens:

Modell _____

Serienummer _____

Inköpsdatum _____

Inköpare _____

Återförsäljares adress _____

Installatörens namn _____

Installatörens underskrift _____

Installationsföretag _____

Installationsdatum _____

FISHERPAYKEL.COM

© Fisher & Paykel Appliances 2024. Alla rättigheter förbehållna.

Modellerna som visas i denna användarmanual är eventuellt inte tillgängliga på alla marknader och kan när som helst komma att ändras.

Produktspecifikationerna i denna användarmanual gäller de produkter och modeller som beskrivs vid publiceringsdatum. Dessa specifikationer kan när som helst ändras på grund av vår policy för fortsatta produktförbättringar.

För aktuell information om modell och specifikation som finns tillgänglig i ditt land, kan du besöka vår webbplats eller kontakta din lokala Fisher & Paykel-handlare.

432209A 03.24